



English ( <i>original instructions</i> )	4
Deutsch ( <i>Übersetzung der Original Anweisung</i> )	11
Français ( <i>traduction de la notice d'instructions originale</i> )	19
Italiano ( <i>tradotto dalle istruzioni originali</i> )	27
Nederlands ( <i>vertaald vanuit de originele instructies</i> )	35
Español ( <i>traducido de las instrucciones originales</i> )	43
Português ( <i>traduzido das instruções originais</i> )	51
Svenska ( <i>översatt från de ursprungliga instruktionerna</i> )	59
Norsk ( <i>oversatt fra de originale instruksjonene</i> )	66
Dansk ( <i>oversat fra original brugsvejledning</i> )	73
Suomi ( <i>käännetty alkuperäisestä käyttöohjeesta</i> )	80
Ελληνικά ( <i>μετάφραση από τις πρωτότυπες οδηγίες</i> )	87



[www.blackanddecker.eu](http://www.blackanddecker.eu)

**BCHTS36**

EU: Stanley Black & Decker Deutschland GmbH | Richard-Klinger-Straße 11 65510, Idstein, Germany

UK: Stanley Black & Decker UK Limited | Meadowfield Avenue, Spennymoor, DL16 6YJ, England

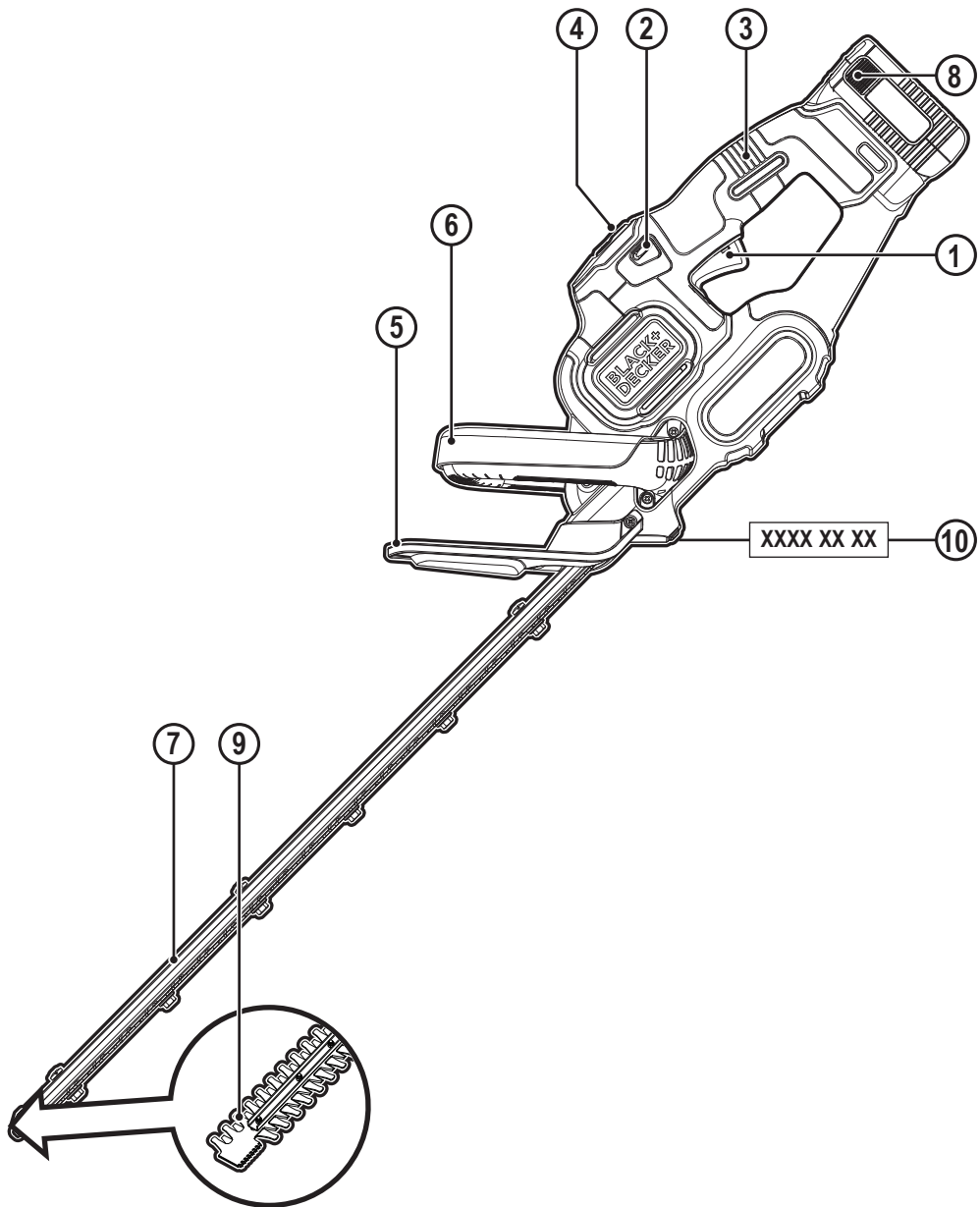

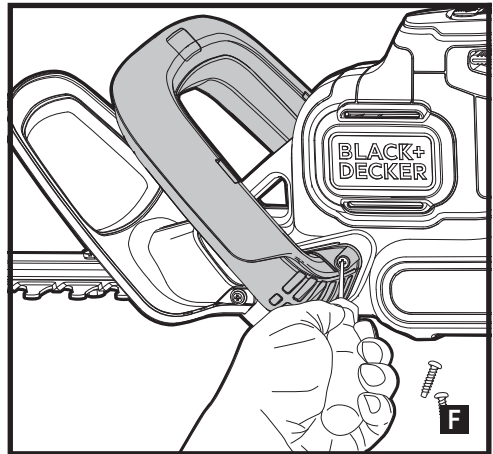
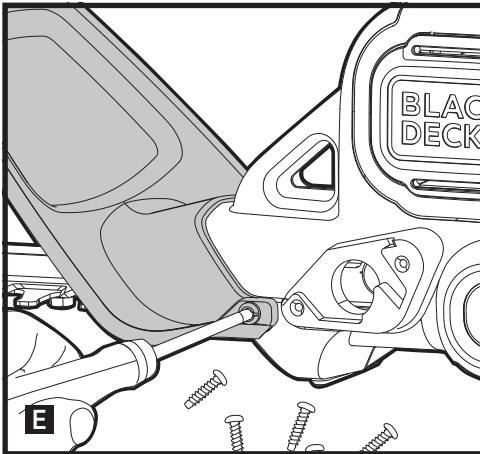
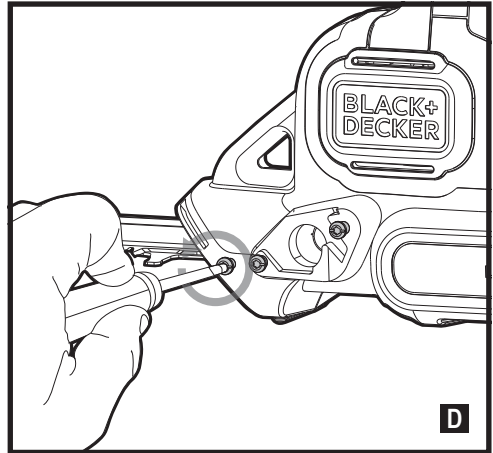
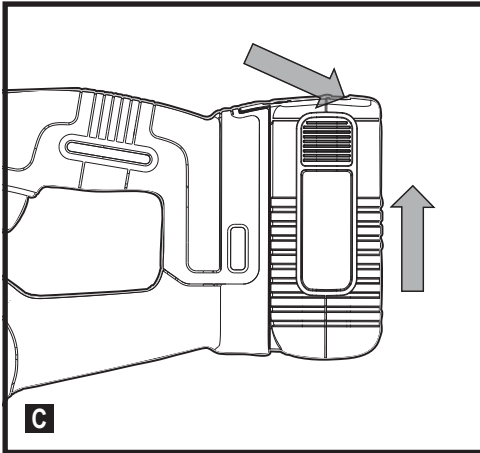
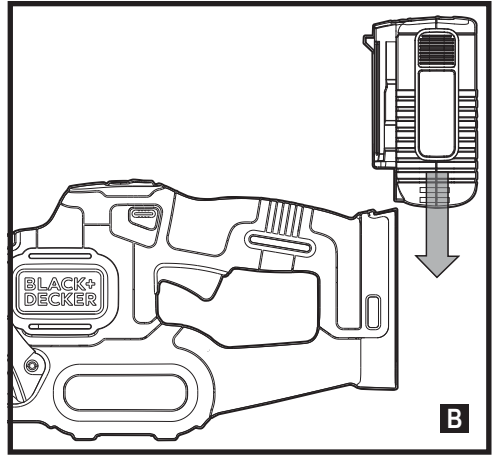
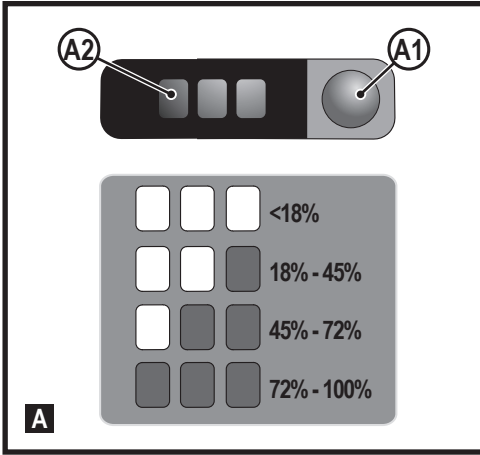

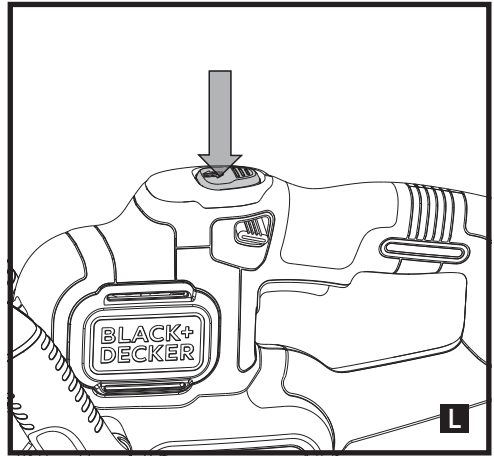
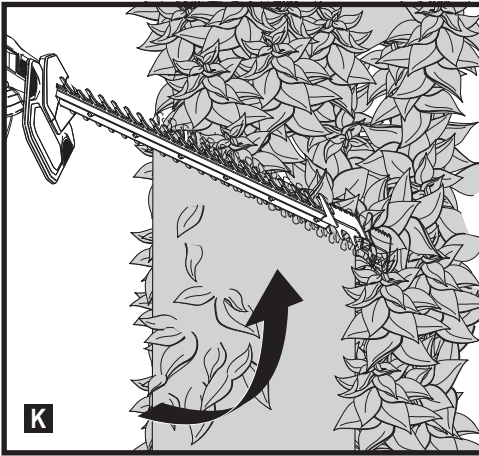
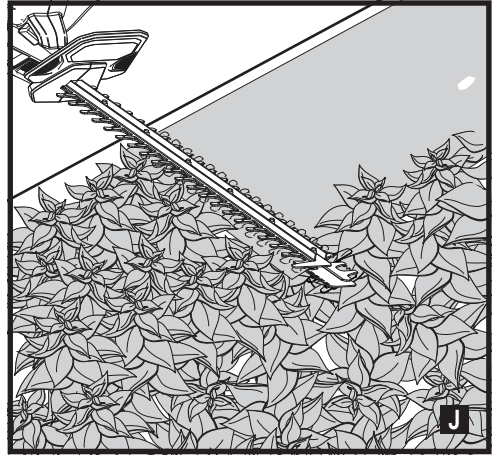
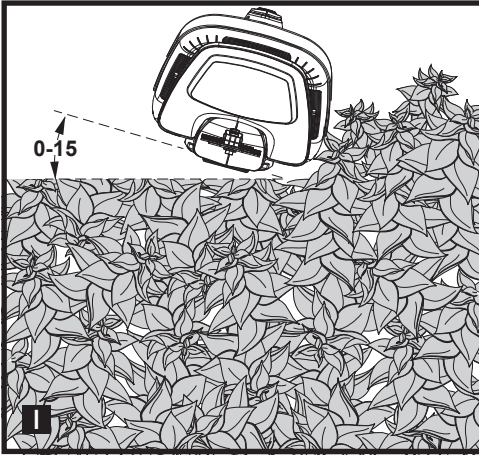
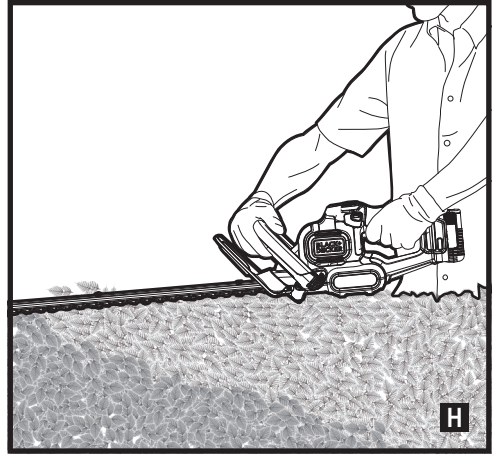
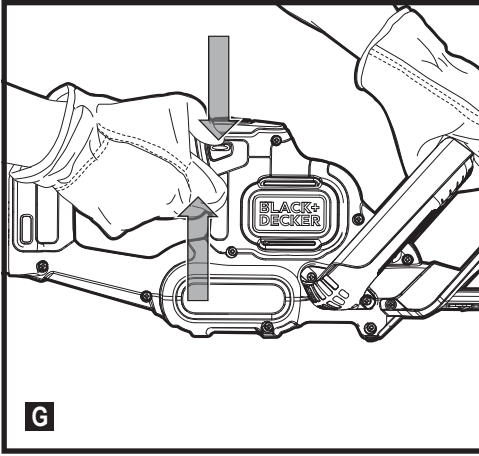

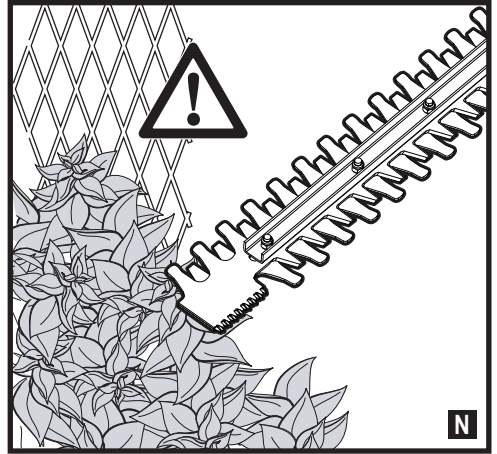
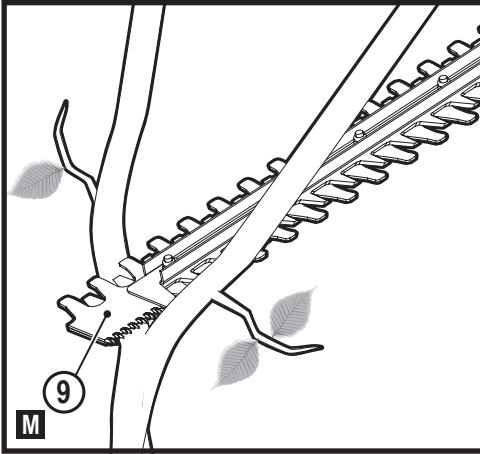

## Documents Available Online

[www.2helpU.com/DoC/](http://www.2helpU.com/DoC/) or  
[www.2helpU.com/DoC/index/xxx\\*](http://www.2helpU.com/DoC/index/xxx*)

\*For direct access, replace "xxx" with the product's model number given on the product rating label or packaging.

- Instruction Manual
- Declaration of Conformity (DoC)
- Product Emission Data (PED): Information about Noise, Vibration and Dust (not applicable for all products)



**WARNING:** Read all safety warnings, instructions, illustrations, and specifications in this manual, including the battery and charger sections provided in an original tool manual or the separate Batteries and Chargers manual. Manuals can be obtained by

contacting Customer Service (refer to the back page of this manual).

## Technical Data

BCHTS36 Type 1		
Voltage	V <sub>DC</sub>	36
Blade strokes (no load)	min <sup>-1</sup>	1300
Blade length	cm	55
Blade gap	mm	22
Weight (without battery)	kg	3.2

Batteries				Chargers (minutes)					
Case#	Vdc	Ah	Weight kg	Case#	90598287* Amps	N517388* 400mA	BDC1A 1A	BDC2A 1A	BDC2A36 1.35A
BL1518	18	1.5	0.38	BL1518	225	90	90	45	X
BL1518ST	18	1.5	0.38	BL1518ST	225	90	90	45	X
BL2018	18	2.0	0.39	BL2018	300	120	120	60	X
BL2018ST	18	2.0	0.39	BL2018ST	300	120	120	60	X
BL2518	18	2.5	0.43	BL2518	380	150	150	75	X
BL4018	18	4.0	0.64	BL4018	600	240	240	120	X
BL5018	18	5.0	0.7	BL5018	750	300	300	135	X
BL20362	36	2.0	0.64	BL20362	X	X	X	X	90
BL2536	36	2.5	0.68	BL2536	X	X	X	X	110
BL1554	18/54	1.5	1.08	BL1554	225	90	90	45	X
BL2554	18/54	2.5	1.2	BL2554	380	150	150	75	X

## Intended use

Your BLACK+DECKER® BCHTS36 hedge trimmers have been designed for trimming hedges, shrubs and brambles. These tools are intended for consumer use only.

- ◆ Children shall not play with the appliance. Cleaning and user maintenance shall not be made by children without supervision.

## Safety instructions

### General power tool safety warnings



**WARNING!** Read all safety warnings, instructions, illustrations and specifications provided with this power tool. Failure to follow all instructions listed below may result in electric shock, fire and/or serious injury.

Save all warnings and instructions for future reference. The term "power tool" in the warnings refers to your mains-operated (corded) power tool or battery-operated (cordless) power tool.

- 1. Work area safety**
  - a. Keep work area clean and well lit.** Cluttered or dark areas invite accidents.
  - b. Do not operate power tools in explosive atmospheres, such as in the presence of flammable liquids, gases or dust.** Power tools create sparks which may ignite the dust or fumes.
  - c. Keep children and bystanders away while operating a power tool.** Distractions can cause you to lose control.
- 2. Electrical safety**
  - a. Power tool plugs must match the outlet. Never modify the plug in any way. Do not use any adapter plugs with earthed (grounded) power tools.** Unmodified plugs and matching outlets will reduce risk of electric shock.
  - b. Avoid body contact with earthed or grounded surfaces, such as pipes, radiators, ranges and refrigerators.** There is an increased risk of electric shock if your body is earthed or grounded.
  - c. Do not expose power tools to rain or wet conditions.** Water entering a power tool will increase the risk of electric shock.
  - d. Do not abuse the cord. Never use the cord for carrying, pulling or unplugging the power tool. Keep cord away from heat, oil, sharp edges or moving parts.** Damaged or entangled cords increase the risk of electric shock.
  - e. When operating a power tool outdoors, use an extension cord suitable for outdoor use.** Use of a cord suitable for outdoor use reduces the risk of electric shock.
  - f. If operating a power tool in a damp location is unavoidable, use a residual current device (RCD) protected supply.** Use of an RCD reduces the risk of electric shock.
- 3. Personal safety**
  - a. Stay alert, watch what you are doing and use common sense when operating a power tool. Do not use a power tool while you are tired or under the influence of drugs, alcohol or medication.** A moment of inattention while operating power tools may result in serious personal injury.
  - b. Use personal protective equipment. Always wear eye protection.** Protective equipment such as a dust mask, non-skid safety shoes, hard hat or hearing protection used for appropriate conditions will reduce personal injuries.
  - c. Prevent unintentional starting. Ensure the switch is in the off-position before connecting to power source and/or battery pack, picking up or carrying the tool.** Carrying power tools with your finger on the switch or energising power tools that have the switch on invites accidents.

- d. **Remove any adjusting key or wrench before turning the power tool on.** A wrench or a key left attached to a rotating part of the power tool may result in personal injury.
- e. **Do not overreach. Keep proper footing and balance at all times.** This enables better control of the power tool in unexpected situations.
- f. **Dress properly. Do not wear loose clothing or jewellery. Keep your hair and clothing away from moving parts.** Loose clothes, jewellery or long hair can be caught in moving parts.
- g. **If devices are provided for the connection of dust extraction and collection facilities, ensure these are connected and properly used.** Use of dust collection can reduce dust-related hazards.
- h. **Do not let familiarity gained from frequent use of tools allow you to become complacent and ignore tool safety principles.** A careless action can cause severe injury within a fraction of a second.
- 4. Power tool use and care**
- a. **Do not force the power tool. Use the correct power tool for your application.**  
The correct power tool will do the job better and safer at the rate for which it was designed.
- b. **Do not use the power tool if the switch does not turn it on and off.** Any power tool that cannot be controlled with the switch is dangerous and must be repaired.
- c. **Disconnect the plug from the power source and/or remove the battery pack, if detachable, from the power tool before making any adjustments, changing accessories, or storing power tools.** Such preventive safety measures reduce the risk of starting the power tool accidentally.
- d. **Store idle power tools out of the reach of children and do not allow persons unfamiliar with the power tool or these instructions to operate the power tool.**  
Power tools are dangerous in the hands of untrained users.
- e. **Maintain power tools and accessories. Check for misalignment or binding of moving parts, breakage of parts and any other condition that may affect the power tool's operation. If damaged, have the power tool repaired before use.** Many accidents are caused by poorly maintained power tools.
- f. **Keep cutting tools sharp and clean.** Properly maintained cutting tools with sharp cutting edges are less likely to bind and are easier to control.
- g. **Use the power tool, accessories and tool bits etc. in accordance with these instructions, taking into account the working conditions and the work to be performed.** Use of the power tool for operations different from those intended could result in a hazardous situation.
- h. **Keep handles and grasping surfaces dry, clean and free from oil and grease. Slippery handles and grasping surfaces do not allow for safe handling and control of the tool in unexpected situations.**
- 5. Battery tool use and care**
- a. **Recharge only with the charger specified by the manufacturer.** A charger that is suitable for one type of battery pack may create a risk of fire when used with another battery pack.
- b. **Use power tools only with specifically designated battery packs.** Use of any other battery packs may create a risk of injury and fire.
- c. **When battery pack is not in use, keep it away from other metal objects, like paper clips, coins, keys, nails, screws, or other small metal objects, that can make a connection from one terminal to another.** Shorting the battery terminals together may cause burns or a fire.
- d. **Under abusive conditions, liquid may be ejected from the battery; avoid contact. If contact accidentally occurs, flush with water. If liquid contacts eyes, additionally seek medical help.** Liquid ejected from the battery may cause irritation or burns.
- e. **Do not use a battery pack or tool that is damaged or modified.** Damaged or modified batteries may exhibit unpredictable behaviour resulting in fire, explosion or risk of injury.
- f. **Do not expose a battery pack or tool to fire or excessive temperature.** Exposure to fire or temperature above 130 °C may cause explosion.
- g. **Follow all charging instructions and do not charge the battery pack or tool outside the temperature range specified in the instructions.** Charging improperly or at temperatures outside the specified range may damage the battery and increase the risk of fire.
- 6. Service**
- a. **Have your power tool serviced by a qualified repair person using only identical replacement parts.** This will ensure that the safety of the power tool is maintained.
- b. **Never service damaged battery packs.** Service of battery packs should only be performed by the manufacturer or authorised service providers.
- Safety Instructions for Hedge Trimmers**
- Hedge trimmer safety warnings**
- a) **Do not use the hedge trimmer in bad weather conditions, especially when there is a risk of lightning.**  
This decreases the risk of being struck by lightning.
- b) **Keep all power cords and cables away from cutting area.** Power cords or cables may be hidden in hedges or bushes and can be accidentally cut by the blade.
- c) **Wear ear protection.** Adequate protective equipment will reduce the risk of hearing loss.
- d) **Hold the hedge trimmer by insulated gripping surfaces only, because the blade may contact hidden wiring.** Blades contacting a "live" wire may make exposed metal parts of the hedge trimmer "live" and could give the operator an electric shock.

- e) **Keep all parts of the body away from the blade.** Do not remove cut material or hold material to be cut when blades are moving. Blades continue to move after the switch is turned off. A moment of inattention while operating the hedge trimmer may result in serious personal injury.
- f) **When clearing jammed material or servicing the hedge trimmer, make sure all power switches are off and the battery pack is removed or disconnected.** Unexpected actuation of the hedge trimmer while clearing jammed material or servicing may result in serious personal injury.
- g) **Carry the hedge trimmer by the handle with the blade stopped and taking care not to operate any power switch.** Proper carrying of the hedge trimmer will decrease the risk of inadvertent starting and resultant personal injury from the blades.
- h) **When transporting or storing the hedge trimmer, always use the blade cover.** Proper handling of the hedge trimmer will decrease the risk of personal injury from the blades.

**Hedge trimmer safety warnings**

- The hedge trimmer is intended to be used by the operator at ground level and not on ladders or any other unstable support.
- Use both hands when operating the hedge trimmer. Using one hand could cause loss of control and result in serious personal injury.
- Keep all parts of the body away from the cutter blade. Do not remove cut material or hold material to be cut when blades are moving. Make sure the switch is off when clearing jammed material. Blades coast after turn off. A moment of inattention while operating the hedge trimmer may result in serious personal injury.
- Check the hedge for foreign objects, e.g. wire fences.

**DANGER:** Keep hands away from blade. Contact with blade will result in serious personal injury.

**Warning:** Wear eye protection.

**Warning:** Do not expose to rain.

**Warning:** Only use with bail handle and blade guard properly assembled to hedge trimmer. The use of the hedge trimmer without the proper guard or handle provided may result in serious personal injury.

**Residual risks**

Additional residual risks may arise when using the tool which may not be included in the enclosed safety warnings. These risks can arise from misuse, prolonged use etc. Even with the application of the relevant safety regulations and the implementation of safety devices, certain residual risks can not be avoided. These include:

- ◆ Injuries caused by touching any rotating/moving parts.
- ◆ Injuries caused when changing any parts, blades or accessories.
- ◆ Injuries caused by prolonged use of a tool. When using any tool for prolonged periods ensure you take regular breaks.
- ◆ Impairment of hearing.

- ◆ Health hazards caused by breathing dust developed when using your tool (example:- working with wood, especially oak, and beech.)

**Date Code Position**

The production date code (10) consists of a 4-digit year followed by a 2-digit week and is extended by a 2-digit factory code.

**Labels on tool**

To reduce the risk of injury, user must follow the following instructions:



User must read and understand instruction manual before using this product.



User must wear sufficient eye, ear and head protection.



**DO NOT** expose the product to rain.



**DO NOT** touch the blade. Keep hands away from blade.



**WARNING:** Electric shock or cutting hazard. Disconnect battery before maintenance.



Directive 2000/14/EC guaranteed sound power.

**Additional safety instructions for batteries and chargers (where supplied)**

**Batteries**

- ◆ Never attempt to open for any reason.
- ◆ Do not expose the battery to water.
- ◆ Do not expose the battery to heat.
- ◆ Do not store in locations where the temperature may exceed 40 °C.
- ◆ Charge only at ambient temperatures between 10 °C and 40 °C.
- ◆ Charge only using the charger provided with the appliance/tool. Using the wrong charger could result in an electric shock or overheating of the battery.
- ◆ When disposing of batteries, follow the instructions given in the section "Protecting the environment".
- ◆ Do not damage/deform the battery pack either by puncture or impact, as this may create a risk of injury and fire. Do not charge damaged batteries.
- ◆ Under extreme conditions, battery leakage may occur. When you notice liquid on the batteries Carefully wipe the liquid off using a cloth. Avoid skin contact.
- ◆ In case of skin or eye contact, follow the instructions below.

**Warning!** The battery fluid may cause personal injury or damage to property. In case of skin contact, immediately rinse with water. If redness, pain or irritation occurs seek medical attention. In case of eye contact, rinse immediately with clean water and seek medical attention.



Do not attempt to charge damaged batteries.

### Chargers

Your charger has been designed for a specific voltage. Always check that the mains voltage corresponds to the voltage on the rating plate.

**Warning!** Never attempt to replace the charger unit with a regular mains plug.

- ◆ Use your BLACK+DECKER charger only to charge the battery in the appliance/tool with which it was supplied. Other batteries could burst, causing personal injury and damage.
- ◆ Never attempt to charge non-rechargeable batteries.
- ◆ If the supply cord is damaged, it must be replaced by the manufacturer or an authorised BLACK+DECKER Service Centre in order to avoid a hazard.
- ◆ Do not expose the charger to water.
- ◆ Do not open the charger.
- ◆ Do not probe the charger.
- ◆ The appliance/tool/battery must be placed in a well ventilated area when charging.



The charger is intended for indoor use only.



Read the instruction manual before use.

### Electrical safety



Your charger is double insulated; therefore no earth wire is required. Always check that the mains voltage corresponds to the voltage on the rating plate. Never attempt to replace the charger unit with a regular mains plug.

- ◆ If the supply cord is damaged, it must be replaced by the manufacturer or an authorised BLACK+DECKER Service Centre in order to avoid a hazard.

### FEATURES

This tool includes some or all of the following features.

1. Trigger switch
2. Lock-off button
3. Handle
4. POWERCOMMAND button
5. Blade guard
6. Dual switch bail handle
7. Blade
8. Battery
9. Sawblade

### Charging the battery (Fig. A)

The battery needs to be charged before first use and whenever it fails to produce sufficient power on jobs that were easily done before.

The battery may become warm while charging; this is normal and does not indicate a problem.

**Warning!** Do not charge the battery at ambient temperatures below 10 °C or above 40 °C. Recommended charging temperature: approx. 24 °C.

**Note: The charger will not charge a battery if the cell temperature is below approximately 10 °C or above 40 °C. The battery should be left in the charger and the charger will begin to charge automatically when the cell temperature warms up or cools down.**

- ◆ Plug the charger into an appropriate outlet before inserting the battery pack.
- ◆ Insert the battery pack into the charger.



The green LED will flash indicating that the battery is being charged.



The completion of charge is indicated by the green LED remaining on continuously. The pack is fully charged and may be used at this time or left in the charger

**Warning!** Recharge discharged batteries as soon as possible after use or battery life may be greatly diminished.

### Charger diagnostics

This charger is designed to detect certain problems that can arise with the battery packs or the power source. Problems are indicated by one LED flashing in different patterns.

### Bad Battery



The charger can detect a weak or damaged battery. The red LED flashes in the pattern indicated on the label. If you see this bad battery blink pattern, do not continue to charge the battery. Return it to a service centre or a collection site for recycling

## Hot/Cold Pack Delay



When the charger detects a battery that is excessively hot or excessively cold, it automatically starts a Hot/Cold Pack delay, suspending charging until the battery has normalised. After this happens, the charger automatically switches to the Pack Charging mode. This feature ensures maximum battery life. The red LED flashes in the pattern indicated on the label when the Hot/Cold pack delay is detected.

### Leaving the battery in the charger

The charger and battery pack can be left connected with the LED glowing indefinitely. The charger will keep the battery pack fresh and fully charged.

### Important charging notes

- ◆ Longest life and best performance can be obtained if the battery pack is charged when the air temperature is between 65°F and 75°F (18° - 24°C). DO NOT charge the battery pack in an air temperature below +40°F (+4.5°C), or above +105°F (+40.5°C). This is important and will prevent serious damage to the battery pack.
- ◆ The charger and battery pack may become warm to touch while charging. This is a normal condition, and does not indicate a problem. To facilitate the cooling of the battery pack after use, avoid placing the charger or battery pack in a warm environment such as in a metal shed, or an uninsulated trailer.
- ◆ If the battery pack does not charge properly:
  - ◆ Check current at receptacle by plugging in a lamp or other appliance
  - ◆ Check to see if receptacle is connected to a light switch which turns power off when you turn out the lights.
  - ◆ Move charger and battery pack to a location where the surrounding air temperature is approximately 65°F - 75°F (18° - 24°C).
  - ◆ If charging problems persist, take the appliance, battery pack and charger to your local service center.
- ◆ The battery pack should be recharged when it fails to produce sufficient power on jobs which were easily done previously. DO NOT CONTINUE to use under these conditions. Follow the charging procedure. You may also charge a partially used pack whenever you desire with no adverse affect on the battery pack.
- ◆ Foreign materials of a conductive nature such as, but not limited to, steel wool, aluminium foil, or any buildup of metallic particles should be kept away from charger cavities. Always unplug the charger from the power supply when there is no battery pack in the cavity. Unplug charger before attempting to clean.
- ◆ Do not freeze or immerse charger in water or any other liquid.

**Warning!** Shock hazard. Do not allow any liquid to get inside charger. Never attempt to open the battery pack for any reason.

If the plastic housing of the battery pack breaks or cracks, return to a service center for recycling.

### State of charge indicator

The battery is equipped with a state of charge indicator.

This can be used to display the current level of charge in the battery during use and during charging.

It does not indicate tool functionality and is subject to variation based on product components, temperature and end-user application.

### Checking state of charge during use

- ◆ Press the state of charge indicator button (A1).
- ◆ The three LEDs (A2) will illuminate, indicating the percent of charge in the battery. See chart in figure a.
- ◆ If LED light does not illuminate, charge battery.

### Installing and removing the battery pack from the appliance

**Warning!** Make certain the lock-off button is not engaged to prevent switch actuation before removing or installing battery.

#### To install battery pack

Insert battery (8) into appliance until an audible click is heard (Figure B). Ensure battery pack is fully seated and fully latched into position.

#### To remove battery pack

Depress the battery release button as shown in Figure C and pull battery pack out of appliance.

### Assembly

**Warning!** Before assembly, remove the battery from the tool fit the blade sheath over the blades.

**Warning!** Before assembly, make sure that the tool is switched off and unplugged and that the blade sheath is fitted over the blades.

**Warning!** Never use the tool without the guard.

#### Fitting the guard and bail handle (Fig. D–F)

**Warning!** Only use the tool with the guard and handle properly assembled. Using the hedge trimmer without the proper guard or handle provided may result in serious injury.

**Note:** The hedge trimmer was shipped with the guard and bail handle attached to the hedge trimmer with a plastic tie.

- ◆ Cut the plastic tie.
- ◆ Remove the partially inserted screws from the body of the tool (Fig. D).
- ◆ Slide the guard (5) onto the front of the hedge trimmer housing (Fig. E).
- ◆ Insert two screws into the openings on the side of the guard, tighten securely.
- ◆ Slide the bail handle (6) onto the front of the trimmer housing behind the guard as shown in Figure F.
- ◆ Insert the remaining four screws into the openings on the sides of the bail handle and tighten securely.

## USE

**Warning!** Let the tool work at its own pace. Do not overload.  
**Warning!** Do not store or use the tool and battery pack in locations where the temperature may fall below 4 °C (39 °F) (such as outside sheds or metal buildings in winter), or reach or exceed 40 °C (104 °F) (such as outside sheds or metal buildings in summer).

## Switch

- ◆ To turn the unit on, push the lock off button (2) down, squeeze the trigger (1) as shown in figure G. Once the unit is running, you may release the lock-off button. In order to keep the unit running you must continue to squeeze the trigger.
- ◆ To turn the unit off, release the trigger.

**Warning!** Never attempt to lock a switch in the ON position.

## Correct hand position (Fig. H)

Always hold the trimmer, as shown in the illustrations in this manual, with one hand on the switch handle and one hand on the bail handle (Fig. H). Never hold the unit by the blade guard.

## Trimming instructions

- ◆ Maintain proper footing and balance and do not overreach. Wear safety goggles, non-skid footwear when trimming.
- ◆ Hold the unit firmly in both hands and turn the unit ON.
- ◆ Always hold the trimmer, as shown in the illustrations in this manual, with one hand on the switch handle and one hand on the bail handle (figure H).
- ◆ Never hold the unit by the blade guard.

## Trimming new growth (Fig. I)

- ◆ A wide, sweeping motion, feeding the blade teeth through the twigs is most effective.
- ◆ A slight downward tilt of the blade, in the direction of motion gives the best cutting.

**Warning!** Do not cut stems greater than 19mm. Use the trimmer only for cutting normal shrubbery around houses and buildings.

## Level hedges (Fig. J)

- ◆ To obtain exceptionally level hedges a piece of string can be stretched along the length of the hedge as a guide.

## Side trimming hedges (Fig. K)

- ◆ Hold the trimmer as shown and begin at the bottom and sweep up.

## Saw blade (Fig. M, N)

For branches too large for the blade (7) to cut, use the saw blade (9). Position the saw blade as close to the bottom of the branch as possible. Place the saw blade shoe against the branch. Turn the hedge trimmer on as described above, allowing the tool to work at its own pace until the branch is fully cut.

## POWERCOMMAND

- ◆ If you encounter a jam, depress the POWERCOMMAND button (4) shown in Figure L. The blades will move back and forth in a slower, more forceful rhythm to help cut through difficult branches. Release the button to return to normal hedge trimming usage.

**Note:** Once the button is released, the blades will immediately return to full speed.

**Note:** The blades will stop when the button is held for 15 seconds. To reengage the POWERCOMMAND feature, release the button and depress it again. DO NOT continuously hold the POWERCOMMAND button during normal hedge trimming.

## ACCESSORIES

The performance of your tool depends on the accessory used. BLACK+DECKER and Piranha accessories are engineered to high quality standards and designed to enhance the performance of your tool. By using these accessories you will get the very best from your tool.

## Cleaning

**WARNING:** Blow dirt and dust out of the main housing with dry air as often as dirt is seen collecting in and around the air vents. Wear approved eye protection and approved dust mask when performing this procedure.

**WARNING:** Never use solvents or other harsh chemicals for cleaning the non-metallic parts of the tool. These chemicals may weaken the materials used in these parts. Use a cloth dampened only with water and mild soap. Never let any liquid get inside the tool; never immerse any part of the tool into a liquid.

## MAINTENANCE

Your BLACK+DECKER corded/cordless appliance/tool has been designed to operate over a long period of time with a minimum of maintenance.

Continuous satisfactory operation depends upon proper tool care and regular cleaning.

Lubrication oil is available from your BLACK+DECKER dealer (cat. no. A6102-XJ).

Please refer to the back page of this manual for service center contact information, or visit [www.2helpu.com](http://www.2helpu.com).

**Warning!** Before performing any maintenance on corded/cordless power tools:

- ◆ Switch off and unplug the appliance/tool.
- ◆ Or switch off and remove the battery from the appliance/tool if the appliance/tool has a separate battery pack.
- ◆ Or run the battery down completely if it is integral and then switch off.
- ◆ Unplug the charger before cleaning it. Your charger does not require any maintenance apart from regular cleaning.
- ◆ Regularly clean the ventilation slots in your appliance/tool/charger using a soft brush or dry cloth.
- ◆ Regularly clean the motor housing using a damp cloth. Do not use any abrasive or solvent-based cleaner.

- ◆ After use, carefully clean the blades. After cleaning, apply a film of light machine oil to prevent the blades from rusting.

**Storage**

1. After use, remove the battery.
2. Keeping your hands away from the blade, slide the blade cover over the blade until it snaps into place.

**Mains plug replacement (U.K. & Ireland only)**

If a new mains plug needs to be fitted:

- ◆ Safely dispose of the old plug.
- ◆ Connect the brown lead to the live terminal in the new plug.
- ◆ Connect the blue lead to the neutral terminal.

**Warning!** No connection is to be made to the earth terminal. Follow the fitting instructions supplied with good quality plugs. Recommended fuse: 5 A.

**Protecting the Environment**



Products/batteries are recyclable, but if marked with the crossed-out bin, they must not be disposed of with normal household waste.

Run the batteries down completely and separate them, and separate any light sources from the product if possible. It is the user's responsibility to delete personal data from the product. Then take the waste to an official waste collection centre or a participating retailer who will often accept it free of charge. Packaging should be discarded based on the marked material code. Operating and safety instructions should only be discarded once the applicable product is no longer in use. Please check with your local community/municipality for waste management guidance. For further information, visit [www.2helpU.com](http://www.2helpU.com) and scan the above QR code.

**Guarantee**

Black & Decker is confident of the quality of its products and offers consumers a 24 month guarantee from the date of purchase. This guarantee is in addition to and in no way prejudices your statutory rights. The guarantee is valid within the territories of the Member States of the European Union and the European Free Trade Area.

To claim on the guarantee, the claim must be in accordance with Black&Decker Terms and Conditions and you will need to submit proof of purchase to the seller or an authorised repair agent. Terms and conditions of the Black&Decker 2 year guarantee and the location of your nearest authorised repair agent can be obtained on the Internet at [www.2helpU.com](http://www.2helpU.com), or by contacting your local Black & Decker office at the address indicated in this manual.

Please visit our website [www.blackanddecker.eu](http://www.blackanddecker.eu) to register your new Black & Decker product and receive updates on new products and special offers.

## Online verfügbare Dokumente

[www.2helpU.com/DoC/](http://www.2helpU.com/DoC/) oder  
[www.2helpU.com/DoC/index/xxx\\*](http://www.2helpU.com/DoC/index/xxx*)

\*Ersetzen Sie für den direkten Zugriff „xxx“ durch die Modellnummer des Produkts, die auf dem Typenschild oder der Verpackung angegeben ist.



- Betriebsanleitung
- Konformitätserklärung (DoC)
- Emissionsdaten des Produkts (PED): Angaben zur Emission von Lärm, Vibrationen und Staub (nicht für alle Produkte anwendbar)

**! WARNUNG: Beachten Sie alle Sicherheitshinweise, Anleitungen und Spezifikationen in diesem Handbuch. Das umfasst auch die Angaben in den Kapiteln zu Akkus und Ladegeräten, die im Handbuch eines Originalwerkzeugs oder in einem separaten Handbuch für Akkus und Ladegeräte enthalten sind.** Handbücher sind über den Kundendienst erhältlich. (Kontaktadressen finden Sie auf der Rückseite dieses Handbuchs.)

## Technische Daten

		BCHTS36 Typ 1	
Spannung	V <sub>DC</sub>	36	
Klingenhöhe (lastfrei)	min <sup>-1</sup>	1300	
Klingenlänge	cm	55	
Klingenabstand	mm	22	
Gewicht (ohne Akku)	kg	3,2	

Akkus				Ladegeräte (Minuten)						
Kat.-Nr.	V <sub>dc</sub>	Ah	Gewicht kg	Kat.-Nr.	90590287*	N517389*	BDC1A	BDC1A	BDC2A	BDC2A36
				Amps	400 mA	1 A	1 A	2 A	1,35 A	
BL1518	18	1,5	0,38	BL1518	225	90	90	45	X	
BL1918ST	18	1,5	0,38	BL1918ST	225	90	90	45	X	
BL2018	18	2,0	0,39	BL2018	300	120	120	60	X	
BL2018ST	18	2,0	0,39	BL2018ST	300	120	120	60	X	
BL2518	18	2,5	0,43	BL2518	380	150	150	75	X	
BL4018	18	4,0	0,64	BL4018	600	240	240	120	X	
BL5018	18	5,0	0,7	BL5018	750	300	300	135	X	
BL20362	36	2,0	0,64	BL20362	X	X	X	X	X	90
BL2536	36	2,5	0,68	BL2536	X	X	X	X	X	110
BL1554	18/54	1,5	1,08	BL1554	225	90	90	45	X	
BL2554	18/54	2,5	1,2	BL2554	380	150	150	75	X	

## Verwendungszweck

Ihre BLACK+DECKER® Heckenscheren BCHTS36 wurden zum Beschneiden von Hecken, Büschen und Sträuchern entwickelt. Diese Werkzeuge sind nicht für den gewerblichen Einsatz vorgesehen.

- ◆ Kinder dürfen nicht mit dem Gerät spielen. Reinigung und Wartungsarbeiten dürfen von Kindern nur unter Aufsicht durchgeführt werden.

## Sicherheitshinweise

### Allgemeine Sicherheitshinweise für Elektrowerkzeuge



**! WARNUNG! Beachten Sie alle Sicherheitshinweise, Anweisungen, Darstellungen und Daten, die Sie mit dem Gerät erhalten.** Wenn Sie die folgenden Anweisungen nicht beachten, kann es zu elektrischem Schlag, Feuer und/oder schweren Verletzungen kommen.

**Bewahren Sie alle Warnhinweise und Anweisungen zur späteren Verwendung auf.** Der Begriff „Gerät“ oder „Elektrowerkzeug“ bezieht sich auf netzbetriebene Geräte (mit Netzkabel) und auf akkubetriebene Geräte (ohne Netzkabel).

#### 1. Sicherheit im Arbeitsbereich

- Halten Sie den Arbeitsbereich sauber und gut ausgeleuchtet.** Unaufgeräumte oder dunkle Bereiche begünstigen Unfälle.
- Betreiben Sie Elektrowerkzeuge nicht in explosionsgefährdeten Umgebungen, in denen sich z. B. brennbare Flüssigkeiten, Gase oder Staub befinden.** Elektrowerkzeuge erzeugen Funken, die den Staub oder Dämpfe entzünden können.
- Halten Sie Kinder und andere Personen während der Benutzung eines Elektrowerkzeugs fern.** Bei Ablenkung können Sie die Kontrolle über das Gerät verlieren.

#### 2. Elektrische Sicherheit

- Der Stecker des Elektrowerkzeugs muss in die Steckdose passen.**  
Ändern Sie niemals den Stecker in irgendeiner Form. **Verwenden Sie keinerlei Adapterstecker an geerdeten Elektrowerkzeugen.** Unveränderte Stecker und passende Steckdosen mindern die Gefahr eines Stromschlags.
- Vermeiden Sie Körperkontakt mit geerdeten Flächen, wie Rohren, Radiatoren, Herden und Kühlgeräten.** Es besteht eine erhöhte Gefahr für einen Stromschlag, wenn Ihr Körper geerdet ist.
- Halten Sie Elektrowerkzeuge von Regen und Nässe fern.** Das Eindringen von Wasser in ein Elektrowerkzeug erhöht das Risiko eines Stromschlags.
- Verwenden Sie das Kabel ordnungsgemäß.** **Verwenden Sie das Kabel niemals, um das Elektrowerkzeug zu tragen oder durch Ziehen vom Netz zu trennen.** Halten Sie das Kabel fern von Hitze, Öl, scharfen Kanten oder beweglichen Teilen. Beschädigte oder verhedderte Kabel erhöhen die Gefahr eines Stromschlags.
- Wenn Sie ein Elektrowerkzeug im Freien betreiben, verwenden Sie ein für den Außeneinsatz geeignetes Verlängerungskabel.** Die Verwendung eines für den Außenbereich geeigneten Verlängerungskabels verringert das Risiko eines Stromschlags.
- Wenn der Betrieb eines Elektrowerkzeugs in feuchter Umgebung unumgänglich ist, verwenden Sie eine**

durch einen Fehlerstromschutzschalter (FI-Schalter oder RCD) geschützte Stromversorgung. Ein Fehlerstromschutzschalter verringert das Risiko eines Stromschlags.

**3. Persönliche Sicherheit**

a. **Seien Sie aufmerksam, achten Sie darauf, was Sie tun, und gehen Sie sachgerecht mit einem Elektrowerkzeug um.**

Benutzen Sie kein Elektrowerkzeug, wenn Sie müde sind oder unter dem Einfluss von Drogen, Alkohol oder Medikamenten stehen. Ein Moment der Unachtsamkeit beim Betrieb von Elektrowerkzeugen kann zu schweren Verletzungen führen.

b. Tragen Sie persönliche Schutzausrüstung. Tragen Sie immer einen Augenschutz. Das Tragen persönlicher Schutzausrüstung, wie Staubmaske, rutschfeste Sicherheitsschuhe, Schutzhelm oder Gehörschutz, je nach Art und Einsatz des Elektrowerkzeugs, verringert das Risiko von Verletzungen.

c. **Vermeiden Sie unbeabsichtigtes Starten. Vergewissern Sie sich, dass das Gerät ausgeschaltet ist, bevor Sie es an eine Steckdose oder einen Akku anschließen, es hochheben oder tragen.** Wenn Sie beim Tragen des Elektrowerkzeugs den Finger am Schalter haben oder das Gerät eingeschaltet an die Stromversorgung anschließen, kann dies zu Unfällen führen.

d. **Entfernen Sie alle Einstell- oder Schraubenschlüssel, bevor Sie das Elektrowerkzeug einschalten.** Schraubenschlüssel oder Einstellschlüssel, die an rotierenden Teilen des Elektrowerkzeugs angebracht sind, können zu Verletzungen führen.

e. **Beugen Sie sich nicht zu weit nach vorne. Sorgen Sie für einen sicheren Stand und halten Sie jederzeit das Gleichgewicht.** Dadurch können Sie das Elektrowerkzeug in unerwarteten Situationen besser kontrollieren.

f. Tragen Sie geeignete Kleidung. Tragen Sie keine weite Kleidung und keinen Schmuck. Halten Sie Ihre Haare und Kleidung von beweglichen Teilen fern. Lose sitzende Kleidung, Schmuck oder lange Haare können sich in den beweglichen Teilen verfangen.

g. **Falls Vorrichtungen zum Absaugen oder Auffangen von Staub vorhanden sind, vergewissern Sie sich, dass diese angeschlossen sind und richtig verwendet werden.** Das Verwenden einer Staubauffangvorrichtung verringert Gefährdungen durch Staub.

h. **Werden Sie durch häufigen Gebrauch von Werkzeugen nicht nachlässig und ignorieren Sie keinesfalls die Prinzipien in Bezug auf den sicheren Umgang mit Werkzeugen.** Eine unachtsame Handlung kann innerhalb von Sekundenbruchteilen zu schweren Verletzungen führen.

**4. Gebrauch und Pflege von Elektrowerkzeugen**

a. **Überlasten Sie das Werkzeug nicht. Verwenden Sie das für Ihre Arbeit passende Elektrowerkzeug.**

Das richtige Gerät wird die Aufgabe besser und sicherer erledigen, wenn es bestimmungsgemäß verwendet wird.

- b. **Verwenden Sie das Elektrowerkzeug nicht, wenn der Ein-/Ausschalter nicht funktioniert.** Ein Elektrowerkzeug, das sich nicht mehr ein- oder ausschalten lässt, ist gefährlich und muss repariert werden.
- c. **Trennen Sie den Stecker vom Netz und/oder entfernen Sie die Akkus, falls abnehmbar, vom Elektrogerät, bevor Sie Einstellungen am Gerät vornehmen, Zubehör wechseln oder es aufbewahren.** Diese Vorbeugemaßnahmen mindern die Gefahr, dass das Elektrogerät unbeabsichtigt startet.
- d. **Bewahren Sie Elektrowerkzeuge bei Nichtgebrauch außerhalb der Reichweite von Kindern auf. Lassen Sie Elektrowerkzeuge nicht von Personen benutzen, die damit nicht vertraut sind oder diese Anweisungen nicht gelesen haben.** Elektrowerkzeuge sind in den Händen nicht geschulter Personen gefährlich.
- e. **Halten Sie das Elektrowerkzeug und sein Zubehör in einem einwandfreien Zustand. Kontrollieren Sie, ob bewegliche Teile falsch ausgerichtet sind oder klemmen und ob Teile gebrochen oder so beschädigt sind, dass die Funktion des Geräts beeinträchtigt ist. Bei Beschädigungen lassen Sie das Elektrowerkzeug reparieren, bevor Sie es verwenden.** Viele Unfälle entstehen wegen mangelnder Wartung der Geräte.
- f. **Halten Sie Schneidwerkzeuge scharf und sauber.** Richtig gewartete Schneidwerkzeuge mit scharfen Klingen blockieren seltener und sind leichter unter Kontrolle zu halten.
- g. **Verwenden Sie das Elektrowerkzeug, Zubehör, Einsatz-Bits usw. entsprechend diesen Anweisungen und berücksichtigen Sie dabei die Arbeitsbedingungen und die auszuführende Arbeit.** Der Gebrauch dieses Elektrowerkzeugs für andere als die vorgesehenen Zwecke kann zu gefährlichen Situationen führen.
- h. **Halten Sie Griffe und Griffflächen trocken, sauber und frei von Öl und Fett. Rutschige Griffe und Griffflächen verhindern die sichere Handhabung und Kontrolle des Geräts in unerwarteten Situationen.**
- 5. Gebrauch und Pflege von Akkuwerkzeugen**
- a. **Laden Sie die Akkus nur mit Ladegeräten auf, die vom Hersteller angegeben wurden.** Ein Ladegerät, das für einen bestimmten Akkutyp geeignet ist, kann zu Brandgefahr führen, wenn es mit einem anderen Akku verwendet wird.
- b. **Verwenden Sie nur die für das jeweilige Elektrowerkzeug vorgesehenen Akkus.** Der Gebrauch von anderen Akkus kann zu Verletzungen und Brandgefahr führen.
- c. **Halten Sie den nicht benutzten Akku fern von anderen Metallobjekten, wie Büroklammern, Münzen, Schlüsseln, Nägeln, Schrauben oder anderen kleinen**

- Metallgegenständen, die eine Überbrückung der Kontakte verursachen könnten.** Ein Kurzschluss zwischen den Akkukontakten kann Verbrennungen oder Feuer zur Folge haben.
- d. **Unter missbräuchlichen Bedingungen kann Flüssigkeit aus dem Akku austreten, Kontakt vermeiden.** Bei unbeabsichtigtem Kontakt mit Wasser abspülen. Gelangt die Flüssigkeit in die Augen, ziehen Sie außerdem ärztliche Hilfe hinzu. Austretende Akkuflüssigkeit kann zu Hautreizungen oder Verbrennungen führen.
- e. **Verwenden Sie keine Akkus oder Werkzeuge, die beschädigt sind oder modifiziert wurden.** Beschädigte oder modifizierte Akkus können unvorhersehbare Reaktionen auslösen und zu Bränden, Explosionen oder Verletzungen führen.
- f. **Setzen Sie Akkus und Werkzeuge keinem Feuer oder extremen Temperaturen aus.** Die Belastung durch Feuer oder Temperaturen über 130 °C kann zur Explosion führen.
- g. **Befolgen Sie alle Anweisungen zum Aufladen und laden Sie den Akku oder das Werkzeug nicht jenseits des in der Anleitung angegebenen Temperaturbereichs auf.** Das falsche Aufladen oder das Aufladen bei Temperaturen jenseits des angegebenen Bereichs kann den Akku beschädigen und das Brandrisiko erhöhen.
6. **Service**
- a. **Lassen Sie Ihr Elektrowerkzeug nur von qualifiziertem Fachpersonal und nur mit Originalersatzteilen reparieren.** Damit wird sichergestellt, dass die Sicherheit des Geräts erhalten bleibt.
- b. **Führen Sie an beschädigten Akkus niemals Wartungsarbeiten durch.** Die Wartung von Akkus darf nur vom Hersteller oder von autorisierten Dienstleistern durchgeführt werden.
- ## Sicherheitshinweise für Heckenscheren
- ### Sicherheitshinweise zur Heckenschere
- a) **Vermeiden Sie, die Heckenschere bei schlechtem Wetter zu verwenden, vor allem, wenn das Risiko von Blitzeinschlägen.** Das verringert die Gefahr von Blitzeinschlägen.
- b) **Halten Sie Strom- und Verlängerungskabel immer vom Schneidbereich fern.** Kabel werden möglicherweise von Hecken oder Büschen verdeckt und können unbeabsichtigt beschädigt werden.
- c) **Tragen Sie Gehörschutz.** Angemessene Schutzausrüstung reduziert das Risiko von Gehörschäden.
- d) **Halten Sie die Heckenschere nur an den isolierten Griffflächen, da die Klinge versteckte Kabel berühren könnte.** Der Kontakt der Klinge mit stromführenden Leitungen kann auch offenliegende Metallteile am Gerät unter Strom setzen und zu einem Stromschlag führen.
- e) **Halten Sie sämtliche Körperteile von der Klinge fern.** Entfernen Sie kein geschnittenes Material und halten Sie das zu schneidende Material nicht fest, wenn sich die Klinge bewegt. Die Messer bewegen sich nach Abschalten des Schalters einige Sekunden lang weiter. Unachtsamkeit beim Gebrauch der Heckenschere kann zu ernsthaften Verletzungen führen.
- f) **Wenn das zu schneidende Material feststeckt und entfernt oder die Heckenschere gewartet werden soll, stellen Sie sicher, dass sie nicht eingeschaltet werden kann und dass der Akku herausgenommen oder getrennt wurde.** Eine unerwartete Betätigung der Heckenschere beim Entfernen von eingeklemmtem Material oder bei der Wartung kann zu schweren Verletzungen führen.
- g) **Tragen Sie die Heckenschere mit angehaltener Klinge am Griff und achten Sie darauf, dass sie nicht eingeschaltet werden kann.** Das richtige Tragen der Heckenschere verringert das Risiko des unbeabsichtigten Startens und daraus resultierenden Verletzungen durch die Klinge.
- h) **Verwenden Sie zum Transportieren oder bei der Aufbewahrung der Heckenschere immer den Klingenschutz.** Der richtige Umgang mit der Heckenschere verringert das Risiko von Verletzungen durch die Klinge.
- ### Sicherheitshinweise zur Heckenschere
- Diese Heckenschere ist dazu bestimmt, vom Bediener am Boden und nicht auf Leitern oder anderen instabilen Stützen verwendet zu werden.
  - Benutzen Sie beide Hände, wenn Sie die Heckenschere bedienen. Die Bedienung mit nur einer Hand kann zum Verlust der Kontrolle und zu schweren Verletzungen führen.
  - Halten Sie sämtliche Körperteile von der Klinge fern. Entfernen Sie kein geschnittenes Material und halten Sie das zu schneidende Material nicht fest, wenn sich die Klinge bewegt. Stellen Sie sicher, dass das Gerät ausgeschaltet ist, wenn Sie feststeckendes Material entfernen. Die Messer können nach dem Ausschalten noch weiterlaufen. Unachtsamkeit beim Gebrauch der Heckenschere kann zu ernsthaften Verletzungen führen.
  - Überprüfen Sie die Hecke auf Fremdkörper z.B. Drahtzäune. **GEFAHR:** Halten Sie Ihre Hände nicht in die Nähe der Klinge. Ein Kontakt mit der Klinge führt zu schweren Verletzungen. **Warnung:** Tragen Sie Augenschutz. **Warnung:** Keinem Regen aussetzen. **Warnung:** Verwenden Sie die Heckenschere nur, wenn Bügelgriff und Klingenschutz richtig angebracht sind. Die Verwendung der Heckenschere ohne die richtige Schutzvorrichtung oder den Griff kann zu schweren Verletzungen führen.
- ### Restrisiken
- Beim Gebrauch dieses Geräts verbleiben zusätzliche Restrisiken, die möglicherweise nicht in den Sicherheitswarnungen genannt werden. Diese Risiken bestehen beispielsweise bei Missbrauch oder längerem Gebrauch.

Auch bei der Einhaltung der entsprechenden Sicherheitsvorschriften und der Verwendung aller Sicherheitsgeräte bestehen weiterhin bestimmte Restrisiken. Diese sind:

- ◆ Verletzungen, die durch das Berühren von sich drehenden/bewegenden Teilen verursacht werden.
- ◆ Verletzungen, die durch das Austauschen von Teilen, Messern oder Zubehör verursacht werden.
- ◆ Verletzungen, die durch längeren Gebrauch des Werkzeugs verursacht werden.  
Legen Sie bei längerem Gebrauch regelmäßige Pausen ein.
- ◆ Gehörschäden.
- ◆ Gesundheitsrisiken durch das Einatmen von Staub beim Gebrauch des Werkzeugs (z. B. bei Holzarbeiten, insbesondere Eiche und Buche.)

## Datumscode-Position

Der Code für das Herstellungsdatum (10) besteht aus einer 4-stelligen Jahresangabe, gefolgt von einer 2-stelligen Wochenangabe und einem 2-stelligen Werkscode.

## Etiketten am Werkzeug

Beachten Sie stets die folgende Anleitung. Andernfalls besteht Verletzungsgefahr.



Der Benutzer muss vor Gebrauch dieses Produkts die Anleitung gelesen und verstanden haben.



Der Benutzer muss geeigneten Augen-, Gehör- und Kopfschutz tragen.



Das Produkt **KEINEM** Regen aussetzen.



Die Klinge **NICHT** berühren.  
Halten Sie Ihre Hände nicht in die Nähe der Klinge.



**WARNUNG:** Stromschlag oder Gefahr von Schnittverletzungen. Nehmen Sie vor der Wartung den Akku ab.



Garantierte Schallleistung laut Richtlinie 2000/14/EG.

## Zusätzliche Sicherheitshinweise für Akkus und Ladegeräte (falls vorhanden)

### Akkus

- ◆ Versuchen Sie niemals und unter keinen Umständen, das Gerät/die Batterie zu öffnen.
- ◆ Achten Sie darauf, dass der Akku nicht mit Wasser in Berührung kommt.
- ◆ Setzen Sie den Akku keinen hohen Temperaturen aus.
- ◆ Nicht bei Temperaturen über 40 °C lagern.

- ◆ Laden Sie den Akku nur bei Umgebungstemperaturen von 10 °C bis 40 °C auf.
- ◆ Verwenden Sie ausschließlich das mit dem Gerät gelieferte Ladegerät. Das Verwenden eines falschen Ladegeräts kann zu einem Stromschlag oder dem Überhitzen des Akkus führen.
- ◆ Beachten Sie zur Entsorgung von Akkus oder Batterien die Hinweise im Abschnitt „Umweltschutz“.
- ◆ Der Akku darf nicht durch mechanische Krafteinwirkung oder Belastungen beschädigt oder verformt werden. Andernfalls besteht Verletzungs- und Brandgefahr. Laden Sie beschädigte Akkus nicht auf.
- ◆ Unter extremen Bedingungen können Akkus undicht werden. Wenn Sie feststellen, dass aus dem Akku Flüssigkeit austritt, wischen Sie diese vorsichtig mit einem Tuch ab. Hautkontakt vermeiden.
- ◆ Beachten Sie nach Haut- oder Augenkontakt die folgenden Hinweise.

**Warnung!** Batteriesäure kann Sach- oder Personenschäden verursachen. Spülen Sie die Säure nach Hautkontakt sofort mit Wasser ab. Suchen Sie einen Arzt auf, wenn sich auf der Haut Rötungen, Reizungen oder andere Irritationen zeigen. Spülen Sie das Auge nach Augenkontakt sofort mit sauberem Wasser aus und suchen Sie einen Arzt auf.



Nicht versuchen, beschädigte Akkus aufzuladen.

### Ladegeräte

Ihr Ladegerät ist für eine bestimmte Spannung ausgelegt. Überprüfen Sie immer, dass die Netzspannung der Spannung auf dem Typenschild entspricht.

**Warnung!** Versuchen Sie niemals, das Ladegerät durch einen normalen Netzstecker zu ersetzen.

- ◆ Verwenden Sie das BLACK+DECKER-Ladegerät nur für den Akku des Geräts, mit dem es geliefert wurde. Andere Akkus können platzen und Sachschäden oder Verletzungen verursachen.
- ◆ Versuchen Sie keinesfalls, nicht aufladbare Batterien zu laden.
- ◆ Bei einer Beschädigung des Netzkabels muss dieses durch den Hersteller oder eine BLACK+DECKER Vertragswerkstatt ausgetauscht werden, um mögliche Gefahren zu vermeiden.
- ◆ Achten Sie darauf, dass das Ladegerät nicht mit Wasser in Berührung kommt.
- ◆ Öffnen Sie das Ladegerät nicht.
- ◆ Durchstechen Sie das Ladegerät nicht.
- ◆ Beim Laden des Geräts/Akkus muss auf ausreichende Belüftung geachtet werden.



Das Ladegerät ist nicht für den Einsatz im Freien vorgesehen.



Lesen Sie vor der Verwendung die Betriebsanleitung.



## Elektrische Sicherheit



Das Ladegerät ist schutzisoliert, daher ist keine Erdleitung erforderlich. Überprüfen Sie immer, dass die Netzspannung der Spannung auf dem Typenschild entspricht. Versuchen Sie niemals, das Ladegerät durch einen normalen Netzstecker zu ersetzen.

- ◆ Bei einer Beschädigung des Netzkabels muss dieses durch den Hersteller oder eine BLACK+DECKER Vertragswerkstatt ausgetauscht werden, um mögliche Gefahren zu vermeiden.

## MERKMALE

Dieses Werkzeug verfügt über einige oder alle der folgenden Merkmale.

1. Auslöseschalter
2. Schaltrarretierung
3. Stiel
4. POWERCOMMAND-Taste
5. Sägeblattschutz
6. Dualschalter-Bügelgriff
7. Schneide
8. Batterie
9. Sägeblatt

## Laden des Akkus (Abb. A)

Der Akku muss vor dem ersten Gebrauch geladen werden, sowie immer dann, wenn bei zuvor einfach durchzuführenden Arbeiten keine ausreichende Leistung erzielt wird. Der Akku kann sich während des Aufladens erwärmen. Das ist normal und deutet nicht auf ein Problem hin.

**Warnung!** Laden Sie den Akku bei Temperaturen unter 10 °C oder über 40 °C auf. Empfohlene Ladetemperatur: etwa 24 °C.

**Hinweis:** Das Ladegerät lädt keine Akkus, wenn die Zelltemperatur unter ca. 10 °C oder über 40 °C liegt. Der Akku sollte im Ladegerät verbleiben, dann beginnt das Ladegerät automatisch zu laden, wenn die Zelltemperatur sich auf einen geeigneten Wert erhöht oder verringert hat.

- ◆ Schließen Sie das Ladegerät an einer geeigneten Steckdose an, bevor Sie den Akku einsetzen.
- ◆ Setzen Sie den Akku in das Ladegerät ein.



Die grüne LED blinkt, wenn der Akku geladen wird.

Der Abschluss des Ladevorgangs wird dadurch angezeigt, dass die grüne LED dauerhaft leuchtet. Der Akku ist vollständig aufgeladen und kann jetzt verwendet oder in der Ladestation gelassen werden.

**Warnung!** Laden Sie entladene Akkus so bald wie möglich nach dem Gebrauch wieder auf, da sonst die Akkulebensdauer stark verringert werden kann.

## Diagnose des Ladegeräts

Das Ladegerät ist so konzipiert, dass es bestimmte Probleme erkennen kann, die am Akku oder der Stromquelle auftreten können. Probleme werden dadurch angezeigt, dass eine LED in verschiedenen Sequenzen blinkt.

## Defekter Akku



Das Ladegerät kann einen schwachen oder beschädigten Akku erkennen. Die rote LED blinkt mit dem Muster, das auf dem Etikett angegeben ist. Wenn Sie dieses Blinkmuster sehen, das einen fehlerhaften Akku anzeigt, setzen Sie den Ladevorgang nicht fort. Bringen Sie ihn zu einem Kundendienstzentrum oder einer Recycling-Sammelstelle.

## Verzögerung heißer/kalter Akku



Wenn das Ladegerät erkennt, dass ein Akku übermäßig heiß oder kalt ist, startet es automatisch eine "Verzögerung heißer/kalter Akku", bis sich der Akku normalisiert hat. Danach wechselt das Ladegerät automatisch in den Akkulademodus. Diese Funktion sorgt für eine maximale Lebensdauer des Akkus. Die rote LED blinkt mit dem Muster, das auf dem Etikett angegeben ist, wenn die „Verzögerung heißer/kalter Akku“ erkannt wird.

## Akku im Ladegerät lassen

Sie können den Akku auch im Ladegerät belassen. In diesem Fall leuchtet die LED-Anzeige dauerhaft. Das Ladegerät hält den Akku in einem vollständig geladenen Zustand.

## Wichtige Hinweise zum Aufladen

- ◆ Die längste Lebensdauer und beste Leistung wird erhalten, wenn der Akku bei einer Lufttemperatur zwischen 18° - 24°C (65°F und 75°F) aufgeladen wird. Laden Sie den Akku NICHT bei Lufttemperaturen unter +4,5°C oder über +40,5°C auf. Dies ist wichtig und verhindert schwere Schäden am Akku.

- ◆ Das Ladegerät und der Akku können sich während des Ladevorgangs warm anfühlen. Dies ist ein normaler Zustand und weist nicht auf ein Problem hin. Um das Abkühlen des Akkus nach dem Gebrauch zu erleichtern, platzieren Sie das Ladegerät und den Akku nicht in einer warmen Umgebung, wie beispielsweise in einem Metallschuppen oder einem nicht isolierten Wohnwagen.
- ◆ Wenn der Akku nicht richtig aufgeladen wird:
  - ◆ Prüfen Sie, ob die Steckdose unter Spannung steht, indem Sie eine Lampe oder ein anderes Gerät an die Steckdose anschließen.
  - ◆ Überprüfen Sie, ob die Steckdose mit einem Lichtschalter gekoppelt ist, über den sie beim Ausschalten des Lichts ebenfalls ausgeschaltet wird.
  - ◆ Bringen Sie Ladegerät und Akku an einen Ort, wo die Umgebungstemperatur ca. 18° - 24°C (65°F - 75°F) beträgt.
  - ◆ Wenn die Ladeprobleme bestehen bleiben, bringen Sie Gerät, Akku und Ladegerät zu Ihrer lokalen Vertragswerkstatt.
- ◆ Der Akku sollte aufgeladen werden, wenn das Werkzeug nicht mehr die volle Leistung bringt. Betreiben Sie das Werkzeug in diesem Fall NICHT WEITER. Befolgen Sie die Anweisungen bezüglich des Aufladens. Sie können auch jederzeit einen teilweise entleerten Akku aufladen, ohne dass dies nachteilige Auswirkungen auf den Akku hat.
- ◆ Leitfähige Fremdmaterialien, z.B. unter anderem Stahlwolle, Alufolie oder angesammelte Metallpartikel, sollten von Hohlräumen des Ladegeräts ferngehalten werden. Ziehen Sie den Netzstecker des Ladegeräts immer aus der Steckdose, wenn kein Akku in der Vertiefung steckt. Ziehen Sie den Netzstecker des Ladegeräts vor dem Reinigen aus der Steckdose.
- ◆ Gerät keinem Spritzwasser aussetzen oder in Wasser oder andere Flüssigkeiten tauchen.

**Warnung!** Stromschlaggefahr. Keine Flüssigkeiten in das Ladegerät gelangen lassen. Versuchen Sie niemals, den Akku aus irgendeinem Grund zu öffnen.

Wenn das Kunststoffgehäuse des Akkus Brüche oder Risse aufweist, geben Sie es zum Recycling an eine Kundendienststelle zurück.

## Ladestandanzeige

Der Akku ist mit einer Ladestandanzeige ausgestattet. Mithilfe dieser Anzeige kann während der Verwendung und während des Ladevorgangs der aktuelle Ladestand des Akkus überprüft werden.

Sie zeigt nicht die Funktionsfähigkeit des Werkzeugs an und unterliegt Unterschieden, die auf Bauteilen, Temperatur und Anwendungsart des Endbenutzers basieren.

## Prüfung des Ladestands während des Gebrauchs

- ◆ Drücken Sie die Taste der Ladestatusanzeige (A1).
- ◆ Die drei LEDs (A2) leuchten und zeigen den Prozentsatz an Ladung m Akku an. Siehe Diagramm in Abbildung a.
- ◆ Leuchtet die LED nicht, muss der Akku geladen werden.

## Anbringen und Entfernen des Akkus

**Warnung!** Der Verriegelungsknopf muss eingerastet sein, damit keine unbeabsichtigte Bedienung des Ein-/Aus-Schalters vor dem Anbringen bzw. Entfernen des Akkus erfolgen kann.

### Einlegen des Akkus

Setzen Sie den Akku (8) in das Gerät ein, bis ein Klicken zu hören ist (Abbildung B). Stellen Sie sicher, dass der Akku vollständig eingesetzt und eingerastet ist.

### Entfernen des Akkus

Drücken Sie den Akku-Löseknopf wie in Abbildung C gezeigt und ziehen Sie den Akku aus dem Gerät.

### Montage

**Warnung!** Nehmen Sie vor der Montage den Akku aus dem Gerät, und bringen Sie den Messerschutz an.

**Warnung!** Stellen Sie vor der Montage sicher, dass das Gerät ausgeschaltet, der Netzstecker gezogen und der Messerschutz angebracht ist.

**Warnung!** Verwenden Sie die Maschine niemals ohne Schutz.

## Anbringen von Schutzvorrichtung und Bügelgriff (Abb. D–F)

**Warnung!** Verwenden Sie das Werkzeug nur, wenn Schutzvorrichtung und Bügelgriff einwandfrei montiert sind. Die Verwendung der Heckenschere ohne die richtige Schutzvorrichtung oder Griff kann zu schweren Verletzungen führen.

**Hinweis:** Die Heckenschere wird so ausgeliefert, dass Schutzvorrichtung und Bügelgriff mit einem Kabelbinder an ihr befestigt sind.

- ◆ Schneiden Sie den Kabelbinder durch.
- ◆ Entfernen Sie die teilweise eingesetzten Schrauben vom Gehäuse des Geräts (Abb. D).
- ◆ Schieben Sie die Schutzvorrichtung (5) auf die Vorderseite des Heckenscheregehäuses (Abb. E).
- ◆ Setzen Sie zwei Schrauben in die Öffnungen an der Seite der Schutzvorrichtung ein und ziehen Sie sie fest.
- ◆ Schieben Sie den Bügelgriff (6) wie in Abbildung F gezeigt hinter der Schutzvorrichtung auf die Vorderseite des Heckenscheregehäuses.
- ◆ Setzen Sie die restlichen vier Schrauben in die Öffnungen an der Seite des Bügelgriffs ein und ziehen Sie sie fest.

## VERWENDUNG

**Warnung!** Beschleunigen Sie den Arbeitsvorgang nicht mit Gewalt. Vermeiden Sie eine Überlastung.

**Warnung!** Lagern oder verwenden Sie das Werkzeug und Akkupack niemals in Bereichen, in denen die Temperatur unter 4 °C fällt (z. B. Scheunen oder Metallgebäude im Winter) oder 40 °C erreicht oder übersteigt (z. B. Scheunen oder Metallgebäude im Sommer).

## Schalter

- ◆ Um das Gerät einzuschalten, schieben Sie die Einschaltsperrle (2) nach unten, drücken Sie den

Auslöser (1) wie in Abbildung G gezeigt herein.

Sobald das Gerät in Betrieb ist, können Sie die Einschaltsperrung loslassen.

Um das Gerät in Betrieb zu halten, müssen Sie den Auslöseschalter gedrückt halten.

- ◆ Lassen Sie zum Ausschalten des Geräts den Auslöser wieder los.

**Warnung!** Arretieren Sie den Schalter nie in der Stellung ON (EIN).

### Richtige Haltung der Hände (Abb. H)

Halten Sie die Heckenschere immer so fest, wie es in den Abbildungen in diesem Handbuch dargestellt ist, d. h. mit einer Hand auf dem Schaltergriff und mit einer Hand am Bügelgriff (Abb. H). Tragen Sie die Maschine niemals an der Schutzvorrichtung der Klinge.

### Hinweise zur Arbeit mit dem Gerät

- ◆ Achten Sie auf einen sicheren Stand und eine sichere Balance und überstrecken Sie sich nicht. Tragen Sie beim Schneiden eine Schutzbrille und rutschfestes Schuhwerk.
- ◆ Halten Sie das Gerät mit beiden Händen fest und schalten Sie es ein.
- ◆ Halten Sie den Trimmer immer so fest, wie es in den Abbildungen in diesem Handbuch dargestellt ist, d. h. mit einer Hand auf dem Schaltergriff und mit einer Hand am Bügelgriff (Abbildung H).
- ◆ Tragen Sie die Maschine niemals an der Schutzvorrichtung der Klinge.

### Trimmen von nachgewachsenen Bereichen (Abb. I)

- ◆ Eine breite, geschwungene Bewegung, bei der die Klingenzähne durch die Zweige geführt werden, ist am effektivsten.
- ◆ Eine in Bewegungsrichtung leicht nach unten geneigte Klinge bietet das beste Schneidergebnis.

**Warnung!** Schneiden Sie keine Äste, die dicker als 19 mm sind. Verwenden Sie die Heckenschere nur zum Stutzen normaler Sträucher bei Häusern und Gebäuden.

### Hecken begradigen (Abb. J)

- ◆ Um besonders gerade Hecken zu erhalten, bringen Sie entlang der Länge der Hecke ein Stück Schnur als Führung an.

### Trimmen der Heckenseiten (Abb. K)

- ◆ Halten Sie den Trimmer wie abgebildet und arbeiten Sie von unten nach oben.

### Sägeblatt (Abb. M, N)

Um Äste zu schneiden, die für das Messer (7) zu dick sind, verwenden Sie das Sägeblatt (9). Positionieren Sie das Sägeblatt so nah wie möglich am unteren Ende des Astes. Setzen Sie den Sägeblattschuh gegen den Ast. Schalten Sie die Heckenschere wie oben beschrieben ein und lassen Sie das Werkzeug in seinem eigenen Tempo arbeiten, bis der Ast vollständig durchgeschnitten ist.

### POWERCOMMAND

- ◆ Wenn die Klinge steckenbleibt, drücken Sie die Taste POWERCOMMAND (4), die in Abbildung L gezeigt wird. Die Messer bewegen sich dann in einem langsameren, kraftvollen Rhythmus hin und her, mit dem auch schwierige Äste bearbeitet werden können. Lassen Sie die Taste los, um zum normalen Heckenschneiden zurückzukehren.

**Hinweis:** Sobald die Taste losgelassen wird, kehrt die Klinge sofort zur vollen Geschwindigkeit zurück.

**Hinweis:** Die Klinge stoppt, wenn die Taste 15 Sekunden lang gedrückt wird. Um die POWERCOMMAND-Funktion erneut zu nutzen, lassen Sie die Taste los und drücken Sie sie dann erneut. Halten Sie die POWERCOMMAND-Taste während des normalen Heckenschneidens nicht kontinuierlich gedrückt.

### ZUBEHÖR

Das verwendete Zubehör hat wesentlichen Einfluss auf die Leistung des Geräts. Zubehörteile von BLACK+DECKER und Piranha erfüllen höchste Qualitätsstandards und wurden speziell für die Verwendung mit Ihrem Gerät entwickelt. Bei Verwendung dieses Zubehörs erhalten Sie stets optimale Ergebnisse.

### Reinigung

**WARNUNG:** Blasen Sie mit Trockenluft immer dann Schmutz und Staub aus dem Hauptgehäuse, wenn sich Schmutz sichtbar in und um die Lüftungsschlitze ansammelt. Tragen Sie bei diesen Arbeiten zugelassenen Augenschutz und eine zugelassene Staubmaske.

**WARNUNG:** Verwenden Sie niemals Lösungsmittel oder andere scharfe Chemikalien für die Reinigung der nichtmetallischen Teile des Gerätes. Diese Chemikalien können das in diesen Teilen verwendete Material aufweichen. Verwenden Sie ein nur mit Wasser und einer milden Seife befeuchtetes Tuch. Achten Sie darauf, dass niemals Flüssigkeiten in das Werkzeug eindringen. Tauchen Sie niemals irgendein Teil des Werkzeugs in eine Flüssigkeit.

### WARTUNG

Ihr BLACK+DECKER Elektrowerkzeug mit Kabel/ohne Kabel wurde für langfristigen Betrieb mit minimalem Wartungsaufwand konstruiert.

Ein dauerhafter, einwandfreier Betrieb setzt sorgfältige Pflege und regelmäßige Reinigung voraus.

Schmieröl erhalten Sie im BLACK+DECKER-Fachhandel (Katalognr. A6102-XJ).

Die Kontaktdaten der Kundendienststelle finden Sie auf der Rückseite dieses Handbuchs oder auf [www.2helpu.com](http://www.2helpu.com).

**Warnung!** Tun Sie vor der Durchführung von Wartungsarbeiten an Elektrowerkzeugen mit/ohne Kabel Folgendes:

- ◆ Schalten Sie das Werkzeug aus und ziehen Sie den Netzstecker.

- ◆ Wenn das Gerät über einen separaten Batteriepack oder Akku verfügt, schalten Sie das Gerät ab, und entnehmen Sie die Batterien aus dem Gerät.
- ◆ Wenn der Akku integriert ist, entladen Sie diesen vor dem Abschalten vollständig.
- ◆ Ziehen Sie vor dem Reinigen des Ladegeräts den Netzstecker. Abgesehen von der regelmäßigen Reinigung ist Ihr Ladegerät wartungsfrei.
- ◆ Reinigen Sie regelmäßig die Lüftungsschlitze des Geräts und des Ladegeräts mit einer weichen Bürste oder einem trockenen Tuch.
- ◆ Reinigen Sie das Motorgehäuse regelmäßig mit einem feuchten Tuch. Verwenden Sie keine scheuernden Reinigungsmittel oder Reinigungsmittel auf Lösungsmittelbasis.
- ◆ Reinigen Sie die Messer nach dem Gebrauch sorgfältig. Tragen Sie nach der Reinigung einen Film aus leichtem Maschinenöl auf, um Rostbildung an den Klingen zu vermeiden.

ist ein Kaufnachweis vorzulegen. Die Geschäftsbedingungen der 2-jährigen der Black&Decker Garantie sowie den Ort der nächsten zugelassenen Reparaturwerkstatt in Ihrer Nähe erhalten Sie im Internet unter [www.2helpU.com](http://www.2helpU.com) oder in dem Sie Kontakt mit dem Black & Decker Büro unter der in diesem Handbuch angegebenen Adresse aufnehmen. Ihr neues Black+Decker-Produkt können Sie auf unserer Website unter [www.blackanddecker.eu](http://www.blackanddecker.eu) registrieren. Dort erhalten Sie auch Informationen über neue Produkte und Sonderangebote.

## Lagerung

1. Nehmen Sie nach Gebrauch den Akku ab.
2. Halten Sie Ihre Hände von der Klinge fern und schieben Sie den Klingenschutz über die Klinge, bis er einrastet.

## Umweltschutz



Die Produkte/Akkus können recycelt werden. Wenn sie jedoch mit einem durchgestrichenen Mülleimer gekennzeichnet sind, dürfen sie nicht als normaler Hausmüll entsorgt werden. Entladen Sie die Batterien vollständig und trennen Sie sie. Trennen Sie zudem nach Möglichkeit alle Lichtquellen vom Produkt. Es liegt in der Verantwortung des Benutzers, personenbezogene Daten vom Produkt zu entfernen. Bringen Sie den Abfall dann zu einer offiziellen Abfallsammelstelle oder zu einer Entsorgungsstelle, wo die Entsorgung häufig kostenfrei ist. Die Entsorgung der Verpackung muss entsprechend dem Materialcode erfolgen. Betriebs- und Sicherheitshinweise sollten erst entsorgt werden, wenn das entsprechende Produkt endgültig nicht mehr verwendet wird. Bitte informieren Sie sich bei Ihrer Gemeinde/Stadt über die Verfahren zur richtigen Abfallentsorgung. Besuchen Sie für weitere Informationen [www.2helpU.com](http://www.2helpU.com) und scannen Sie den obigen QR-Code.

## Garantie

Black+Decker vertraut auf die Qualität der eigenen Geräte und bietet dem Käufer eine außergewöhnliche Garantie von 24 Monaten ab Kaufdatum. Diese Garantie versteht sich unbeschadet der gesetzlichen Gewährleistungsansprüche und schränkt diese keinesfalls ein. Diese Garantie gilt innerhalb der Staatsgebiete der Mitgliedstaaten der Europäischen Union und der Europäischen Freihandelszone.

Zur Inanspruchnahme dieser Garantie muss sie den allgemeinen Geschäftsbedingungen von Black&Decker entsprechen und dem Verkäufer bzw. der Vertragswerkstatt

## Documents disponibles en ligne

[www.2helpU.com/DoC/](http://www.2helpU.com/DoC/) or  
[www.2helpU.com/DoC/index/xxx\\*](http://www.2helpU.com/DoC/index/xxx*)

\*Pour un accès direct, remplacez « xxx » par le numéro de modèle du produit figurant sur l'étiquette ou l'emballage.

- Notice d'utilisation
- Déclaration de conformité (DoC)
- Données d'émission du produit (PED) : informations sur le bruit, les vibrations et la poussière (ne s'applique pas à tous les produits)



**AVERTISSEMENT :** *veillez à lire tous les avertissements sur la sécurité, les instructions, les illustrations et les spécifications de la présente notice, dont les sections concernant la batterie et le chargeur qui figurent dans la notice d'origine du produit ou qui sont fournies dans la notice séparée "Batteries et chargeurs".* Il est possible de se procurer les notices en contactant le service client (consultez le dos de la présente notice).

## Caractéristiques techniques

BCHTS36 Type 1		
Tension	$V_{cc}$	36
Courses de la lame (à vide)	min <sup>-1</sup>	1300
Longueur de la lame	cm	55
Écartement de la lame	mm	22
Poids (sans batterie)	kg	3,2

Batteries				Chargeurs (minutes)					
N° de catégorie	Vcc	Ah	Poids kg	N° de catégorie	9099287*	N51738*	BDC1A	BDC2A	BDC2A36
				Ampères	400mA	1A	1A	2A	1,35A
BL1918	18	1,5	0,38	BL1918	225	90	90	45	X
BL1918BT	18	1,5	0,38	BL1918BT	225	90	90	45	X
BL2018	18	2,0	0,39	BL2018	300	120	120	60	X
BL2018BT	18	2,0	0,39	BL2018BT	300	120	120	60	X
BL2518	18	2,5	0,43	BL2518	380	150	150	75	X
BL4018	18	4,0	0,64	BL4018	600	240	240	120	X
BL5018	18	5,0	0,7	BL5018	750	300	300	135	X
BL20362	36	2,0	0,64	BL20362	X	X	X	X	90
BL2536	36	2,5	0,68	BL2536	X	X	X	X	110
BL1954	1954	1,5	1,09	BL1954	225	90	90	45	X
BL2954	1954	2,5	1,2	BL2954	380	150	150	75	X

## Utilisation prévue

Vos taille-haies BLACK+DECKER® BCHTS36 ont été conçus pour tailler les haies, les buissons et les ronces. Cet outil est destiné à un usage grand public uniquement.

- ◆ Les enfants ne doivent pas jouer avec l'appareil. Le nettoyage et les opérations de maintenance à réaliser par l'utilisateur ne doivent pas être exécutés par des enfants sans surveillance.

## Consignes de sécurité

### Avertissements de sécurité générale propres aux outils électriques



**AVERTISSEMENT !** *veillez à lire tous les avertissements, toutes les consignes et toutes les illustrations liées à la sécurité ainsi que toutes les spécifications fournies avec cet outil électrique.* Le non-respect de toutes les instructions listées ci-dessous peut entraîner des chocs électriques, des incendies et/ou de graves blessures.

Conservez tous les avertissements et toutes les instructions afin de pouvoir vous y référer dans le futur. Le terme "outil électrique" mentionné dans les avertissements fait référence à vos outils électriques branchés sur secteur (avec câble) ou fonctionnant sur pile ou batterie (sans fil).

#### 1. Sécurité de la zone de travail

- Maintenez la zone de travail propre et bien éclairée.**  
Les zones sombres ou encombrées sont propices aux accidents.
- N'utilisez pas d'outils électriques dans un environnement présentant des risques d'explosion ou en présence de liquides, gaz ou poussières inflammables.** Les outils électriques créent des étincelles qui peuvent enflammer les poussières et les fumées.
- Maintenez les enfants et les autres personnes à l'écart quand vous utilisez un outil électrique.** Toute distraction peut vous faire perdre le contrôle de l'outil.

#### 2. Sécurité électrique

- Les prises des outils électriques doivent correspondre à la prise de courant murale. Ne modifiez jamais la prise d'aucune sorte. N'utilisez aucun adaptateur avec des outils électriques reliés à la terre.** L'utilisation de prises d'origine et de prises murales appropriées permet de réduire le risque de choc électrique.
- Évitez tout contact physique avec des surfaces reliées à la terre** comme des tuyaux, des radiateurs, des fours et des réfrigérateurs par exemple. Il y a sinon un risque accru de choc électrique si votre corps est lui-même relié à la terre.
- N'exposez pas les outils électriques à la pluie, ni à l'humidité.** Le risque de choc électrique augmente si de l'eau pénètre dans un outil électrique.
- Ne tirez pas sur le cordon d'alimentation. N'utilisez jamais le cordon pour transporter, tirer ou débrancher l'outil électrique. Maintenez le cordon à l'écart de la chaleur, des substances grasses, des bords tranchants ou des pièces mobiles.** Les cordons endommagés ou emmêlés augmentent les risques de chocs électriques.
- Si vous utilisez un outil électrique à l'extérieur, utilisez une rallonge homologuée pour les travaux en extérieur.** L'utilisation d'une rallonge électrique

homologuée pour les travaux en extérieur réduit le risque de choc électrique.

- f. **Si l'utilisation d'un outil électrique dans un endroit humide est inévitable, utilisez une alimentation électrique protégée par un disjoncteur différentiel à courant résiduel (DDR).** L'utilisation d'un DDR réduit le risque de choc électrique.
3. **Sécurité des personnes**
- a. **Restez vigilant, surveillez ce que vous faites et faites preuve de bon sens lorsque vous utilisez un outil électrique.**  
N'utilisez pas d'outils électriques si vous êtes fatigué ou sous l'influence de drogue, d'alcool ou de médicaments. Tout moment d'inattention pendant l'utilisation d'un outil électrique peut engendrer de graves blessures.
- b. Portez des équipements de protection individuelle. Portez toujours une protection oculaire. Les équipements de protection comme les masques à poussière, les chaussures de sécurité antidérapantes, les casques ou les protections auditives réduisent le risque de blessures s'ils sont utilisés à bon escient.
- c. **Empêchez tout démarrage intempestif. Assurez-vous que l'interrupteur est sur la position Arrêt avant de raccorder l'outil à l'alimentation électrique et/ou au bloc-batterie ou avant de ramasser ou de transporter l'outil.** Le fait de transporter les outils électriques le doigt sur l'interrupteur ou d'alimenter les outils électriques dont l'interrupteur est déjà en position Marche augmente les accidents.
- d. **Retirez toutes les clés ou pinces de réglage avant de mettre l'outil en marche.** Une clé ou une pince restée fixée sur une pièce rotative de l'outil électrique peut engendrer des blessures.
- e. **Ne vous penchez pas. Gardez les pieds bien ancrés au sol et conservez votre équilibre en permanence.** Cela permet de mieux maîtriser l'outil électrique en cas de situations imprévues.
- f. Portez des vêtements appropriés. Ne portez aucuns vêtements amples, ni bijoux. Gardez vos cheveux et vos vêtements à l'écart des pièces mobiles. Les vêtements amples, les bijoux et les cheveux longs peuvent se trouver pris dans les pièces mobiles.
- g. **Si vous disposez de dispositifs pour le raccordement d'un extracteur de poussière ou d'installations pour la récupération, assurez-vous qu'ils sont correctement raccordés et utilisés.** L'utilisation de dispositifs récupérateurs de poussières réduit les risques liés aux poussières.
- h. **Ne pensez pas être familiarisé avec l'outil après l'avoir utilisé à de nombreuses reprises, au point de ne plus rester vigilant et d'en oublier les consignes de sécurité.** Toute action imprudente peut engendrer de graves blessures en une fraction de seconde.

#### 4. Utiliser et entretenir un outil électrique

- a. **Respectez la capacité de l'outil. Utilisez l'outil approprié, adapté pour le travail à réaliser.**  
Un outil adapté fonctionne mieux, de façon plus sûre et à la cadence pour laquelle il a été conçu.
- b. **N'utilisez pas l'outil électrique si son interrupteur ne permet pas de l'allumer ou de l'éteindre.** Tout outil électrique qui ne peut plus être commandé par son interrupteur est dangereux et il doit être réparé.
- c. **Débranchez la prise de l'alimentation électrique et/ou retirez le bloc-batterie de l'outil s'il est amovible, avant d'effectuer tout réglage, de changer un accessoire ou de ranger l'outil électrique.** Ces mesures de précaution permettent de réduire le risque que l'outil électrique soit mis en marche accidentellement.
- d. **Rangez les outils électriques non utilisés hors de portée des enfants et ne laissez aucune personne ne connaissant pas ces outils ou leurs instructions d'utilisation les faire fonctionner.**  
Les outils électriques peuvent être dangereux entre des mains inexpérimentées.
- e. **Entretenez vos outils électriques et leurs accessoires. Vérifiez que les pièces mobiles sont alignées correctement et qu'elles ne sont pas coincées. Vérifiez qu'aucune pièce n'est cassée et contrôlez l'absence de toute autre condition qui pourrait nuire au bon fonctionnement de l'outil. En cas de dommage, faites réparer l'outil électrique avant de le réutiliser.**  
De nombreux accidents sont provoqués par des outils électriques mal entretenus.
- f. **Maintenez les organes de coupe affûtés et propres.**  
Des organes de coupe bien entretenus et dont le tranchant est affûté sont moins susceptibles de rester coincés et ils sont plus faciles à contrôler.
- g. **Utilisez l'outil électrique, les accessoires et les embouts d'outils conformément à ces instructions, en tenant compte des conditions de travail et de la tâche à effectuer.** L'utilisation d'un outil électrique à d'autres fins que celles pour lesquelles il a été prévu peut entraîner des situations dangereuses.
- h. **Veillez à ce que les poignées et les surfaces de préhension soient sèches, propres et sans trace d'huile ou de graisse. Des poignées et des surfaces de préhension glissantes ne permettent pas de manipuler et de maîtriser l'outil correctement en cas de situations inattendues.**
5. **Utiliser et entretenir un outil fonctionnant sur batterie**
- a. **N'effectuez la recharge qu'à l'aide du chargeur spécifié par le fabricant.** Un chargeur adapté pour un type de bloc-batterie peut engendrer un risque d'incendie s'il est utilisé avec un bloc-batterie différent.
- b. **N'utilisez les outils électriques qu'avec les blocs-batteries qui leur sont dédiés.** L'utilisation d'autres blocs-batteries peut créer un risque de blessures et d'incendie.

- c. Lorsque le bloc-batterie n'est pas utilisé, éloignez-le des objets en métal comme les trombones, les pièces de monnaies, les clés, les clous, les vis ou d'autres petits objets métalliques qui pourraient créer un contact entre les deux bornes. La mise en court-circuit des bornes d'une batterie peut provoquer des brûlures ou un incendie.
- d. Dans des conditions extrêmes, du liquide peut être éjecté de la batterie. Évitez tout contact avec ce liquide. En cas de contact accidentel, rincez à l'eau. En cas de contact avec les yeux, consultez en plus un médecin. Le liquide sortant de la batterie peut provoquer des irritations ou des brûlures.
- e. N'utilisez pas un bloc-batterie ou un outil endommagé ou modifié. Un bloc-batterie endommagé ou modifié peut avoir un comportement imprévisible qui peut entraîner un incendie, une explosion ou à un risque de blessure.
- f. N'exposez pas le bloc-batterie ou l'outil au feu ou à des températures excessives. L'exposition au feu ou à des températures dépassant 130 °C peut provoquer une explosion.
- g. Respectez les instructions de charge et ne rechargez pas le bloc-batterie ou l'outil en dehors de la une plage de températures spécifiée dans les instructions. Une charge mal effectuée ou à des températures hors de la plage spécifiée peut endommager le bloc-batterie et augmenter le risque d'incendie.
6. Révision/Réparation
- a. Ne faites réviser/réparer votre outil électrique que par un réparateur qualifié qui n'utilise que des pièces de rechange d'origine. Cela permet de garantir la sûreté de l'outil électrique.
- b. Ne réparez jamais des blocs-batteries endommagés. Les réparations sur les blocs-batteries ne doivent être effectuées que le fabricant ou l'un de ses prestataires de services agréés.

## Consignes de sécurité propres aux taille-haies

### Avertissements de sécurité propres aux taille-haies

- a) N'utilisez pas le taille-haie si les conditions météorologiques sont mauvaises, tout particulièrement lorsqu'il y a un risque de foudre. Vous réduirez ainsi le risque d'être frappé par la foudre.
- b) Éloignez tous les cordons et câbles électriques de la zone de coupe. Les cordons et câbles d'alimentation peuvent être camouflés par les haies ou les buissons et risquent d'être sectionnés par la lame.
- c) Portez une protection auditive. Un équipement de protection adapté permet de réduire le risque de perte d'audition.
- d) Tenez le taille-haie par ses surfaces de préhension isolées car il est possible que la lame entre en contact avec des fils cachés. Tout contact des lames avec un fil sous tension peut mettre les parties métalliques exposées du taille-haie sous tension et occasionner un choc électrique à l'utilisateur.

- e) Gardez toutes les parties de votre corps loin de la lame. Ne retirez pas les chutes et ne tenez pas les éléments à couper à la main lorsque les lames sont en mouvement. Le mouvement des lames continue après l'extinction du moteur. Tout moment d'inattention en utilisant le taille-haie peut entraîner de graves blessures.
- f) Pour supprimer un bourrage ou entretenir le taille-haie, veillez à ce que tous les interrupteurs soient sur la position Arrêt et que le bloc-batterie ait été retiré ou débranché. La mise en marche intempestive du taille-haie pendant la suppression d'un bourrage ou une réparation peut engendrer de graves blessures.
- g) Portez le taille-haie par la poignée, lame immobilisée et en prenant soin de n'actionner aucun interrupteur. En transportant le taille-haie de la bonne façon, vous diminuez le risque de démarrage accidentel et les blessures possibles avec les lames.
- h) Veillez à toujours installer le cache-lame pour transporter ou ranger le taille-haie. En manipulant le taille-haie de la bonne manière vous diminuez le risque de démarrage intempestif et les blessures possibles par les lames.

### Avertissements de sécurité propres aux taille-haies

- Le taille-haie a été conçu pour être utilisé au sol et en aucun cas sur une échelle ou tout autre support instable.
- Utilisez vos deux mains pour vous servir du taille-haie. En l'utilisant d'une seule main, vous pourriez perdre la maîtrise de l'outil et vous blesser grièvement.
- Gardez toutes les parties de votre corps loin de la lame. Ne retirez pas les chutes et ne tenez pas les éléments à couper à la main lorsque les lames sont en mouvement. Assurez-vous que l'interrupteur est à l'arrêt avant de retirer d'éventuelles chutes restées coincées. Les lames continuent à tourner après l'extinction de l'outil. Tout moment d'inattention en utilisant le taille-haie peut entraîner de graves blessures.
- Contrôlez l'absence de corps étrangers, comme du grillage par exemple.

**DANGER** : gardez vos mains loin de la lame. Tout contact avec la lame peut occasionner de graves blessures.

**Avertissement** : portez une protection oculaire.

**Avertissement** : n'exposez pas l'équipement à la pluie.

**Avertissement** : n'utilisez l'appareil que si l'anse et le carter de protection sont correctement installés. L'utilisation du taille-haie sans le carter de protection, ni la poignée fournis peut occasionner de graves blessures.

### Risques résiduels

Certains risques résiduels autres que ceux mentionnés dans les avertissements sur la sécurité peuvent survenir en utilisant l'outil. Ces risques peuvent être dus à une utilisation incorrecte, une utilisation prolongée, etc. Malgré le respect de toutes les réglementations pertinentes sur la sécurité et la mise en œuvre de dispositifs de sécurité,

certaines risques résiduels ne peuvent pas être évités. Ils comprennent :

- ◆ Les blessures dues au contact avec des pièces mobiles/ en rotation.
- ◆ Les blessures dues au changement de pièces, de lames ou d'accessoires.
- ◆ Les blessures dues à l'utilisation prolongée d'un outil. Lorsque vous utilisez un outil quel qu'il soit pendant de longues périodes, veillez à faire des pauses régulières.
- ◆ Les troubles de l'ouïe.
- ◆ Les risques pour la santé dus à l'inhalation des poussières émises pendant l'utilisation de l'outil (exemple : travail avec du bois, surtout le chêne et le hêtre).

## Emplacement du code date

Le code de la date de fabrication (10) est composé de l'année en 4 chiffres, suivie de la semaine en 2 chiffres, suivie de 2 chiffres représentant le code de l'usine.

## Étiquettes apposées sur l'outil

Afin de réduire le risque de blessures, l'utilisateur doit respecter les consignes suivantes :



L'utilisateur doit lire et s'assurer de bien comprendre la notice d'utilisation avant d'utiliser le produit.



L'utilisateur doit porter des protections auditives et oculaires suffisantes ainsi qu'un casque.



**N'exposez PAS** le produit à la pluie.



**NE** touchez **PAS** la lame. Gardez vos mains loin de la lame.



**AVERTISSEMENT** : Risque de choc électrique ou de coupure. Débranchez la batterie avant la maintenance.



Puissance sonore garantie conforme à la Directive 2000/14/CE.

## Consignes de sécurité supplémentaires propres aux batteries et aux chargeurs (s'ils sont livrés avec l'équipement)

### Batteries

- ◆ Ne tentez de les ouvrir sous aucun prétexte.
- ◆ N'exposez pas la batterie à l'eau.
- ◆ N'approchez pas la batterie d'une source de chaleur.
- ◆ Ne la rangez pas dans des endroits où la température peut dépasser 40 °C.
- ◆ Ne procédez à la charge qu'à une température ambiante comprise entre 10 °C et 40 °C.

- ◆ N'utilisez que le chargeur fournis avec l'appareil/outil. L'utilisation d'un chargeur inadapté peut conduire à un choc électrique ou à la surchauffe de la batterie.
- ◆ Pour la mise au rebut des batteries, respectez les instructions mentionnées à la section "Protection de l'environnement".
- ◆ Ne déformez/n'endommagez pas le bloc-batterie en le perçant ou en le cognant car cela pourrait entraîner des blessures et un incendie. Ne rechargez pas des batteries endommagées.
- ◆ Dans des conditions extrêmes, une batterie peut fuir. Si vous détectez une fuite, utilisez un chiffon pour essuyer le liquide avec précaution. Évitez tout contact avec la peau.
- ◆ En cas de contact avec la peau ou les yeux, suivez les instructions ci-dessous.

**Avertissement !** le liquide de la batterie peut provoquer des blessures ou des dégâts matériels. En cas de contact avec la peau, rincez immédiatement à l'eau. Si des rougeurs, une douleur ou une irritation se produisent, consultez un médecin. En cas de contact avec les yeux, rincez immédiatement à l'eau et consultez un médecin.



N'essayez pas de recharger des batteries endommagées.

### Chargeurs

Votre chargeur a été conçu pour une tension spécifique. Vérifiez toujours que la tension du réseau électrique correspond à la tension mentionnée sur la plaque signalétique.

**Avertissement !** n'essayez jamais de remplacer le module de charge par une prise de courant ordinaire.

- ◆ N'utilisez votre chargeur BLACK+DECKER que pour recharger la batterie de l'appareil/outil avec lequel il a été fourni. Les autres batteries pourraient exploser et entraîner des blessures et des dommages.
- ◆ Ne tentez jamais de recharger des piles non rechargeables.
- ◆ Si le câble d'alimentation est endommagé, il doit être remplacé par le fabricant ou par un centre d'assistance BLACK+DECKER agréé afin d'éviter tout risque.
- ◆ N'exposez pas le chargeur à l'eau.
- ◆ N'ouvrez pas le chargeur.
- ◆ Ne sondez pas le chargeur.
- ◆ Pour le rechargement, placez l'appareil/outil/batterie dans un endroit correctement aéré.



Le chargeur est destiné à être exclusivement utilisé à l'intérieur.



Lisez la notice avant d'utiliser l'équipement.

## Sécurité électrique



Votre chargeur dispose d'une double isolation, aucune liaison à la terre n'est donc nécessaire. Vérifiez toujours que la tension du réseau électrique correspond à la tension mentionnée sur la plaque signalétique. N'essayez jamais de remplacer le module de charge par une prise de courant ordinaire.

- ◆ Si le câble d'alimentation est endommagé, il doit être remplacé par le fabricant ou par un centre d'assistance BLACK+DECKER agréé afin d'éviter tout risque.

## CARACTÉRISTIQUES

Cet outil dispose de tout ou partie des éléments suivants.

1. Interrupteur à gâchette
2. Bouton de verrouillage
3. Poignée
4. Bouton POWERCOMMAND
5. Carter de protection
6. Poignée de démarrage double
7. Lame
8. Batterie
9. Lame de scie

### Recharger la batterie (Fig. A)

La batterie doit être rechargée avant la première utilisation et chaque fois qu'elle n'apporte plus assez de puissance pour les travaux réalisés sans peine auparavant.

La batterie peut devenir chaude pendant la charge. Ce phénomène est normal et n'indique pas un problème.

**Avertissement !** ne rechargez pas la batterie à une température ambiante inférieure à 10 °C ou supérieure à 40 °C. La température recommandée est de 24 °C environ.

**Remarque : le chargeur ne recharge pas la batterie si la température de la cellule est inférieure à environ 10 °C ou supérieure à 40 °C.**

**La batterie doit rester dans le chargeur et le chargeur commence automatiquement la charge dès que la température de la cellule remonte ou redescend.**

- ◆ Branchez le chargeur dans une prise appropriée avant d'y insérer le bloc-batterie.
- ◆ Insérez le bloc-batterie dans le chargeur.



Le voyant vert clignote pour indiquer que la batterie est en charge.



La fin de la charge est indiquée par le voyant vert restant allumé de façon fixe. Le bloc est alors complètement rechargé et il peut être utilisé ou laissé dans le chargeur

**Avertissement !** rechargez les batteries déchargées dès que possible après utilisation pour ne pas grandement diminuer leur durée de vie.

### Diagnostique du chargeur

Ce chargeur est conçu pour détecter certains problèmes qui peuvent survenir avec les blocs-batteries ou la source d'alimentation. Les problèmes sont signalés par un voyant clignotant de différentes façons.

### Batterie défectueuse



Le chargeur peut détecter une batterie faible ou endommagée. Le voyant rouge clignote de la façon indiquée sur l'étiquette. Si vous constatez ce clignotement particulier indiquant que la batterie est défectueuse, cessez la charge de la batterie. Retournez-la dans un centre d'assistance ou un site de collecte pour la recycler

### Délai Bloc chaud/froid



Si le chargeur détecte que la batterie est trop chaude ou trop froide, il démarre automatiquement un délai Bloc Chaud/Froid, suspendant la charge jusqu'à ce que la batterie se stabilise. Après cela, le chargeur passe automatiquement en mode Charge Bloc. Cette fonctionnalité permet de garantir une durée de vie maximale pour la batterie. La LED rouge clignote de la façon indiquée sur l'étiquette lorsque le délai Bloc Chaud/Froid est détecté.

### Laisser la batterie dans le chargeur

Le chargeur et le bloc-batterie peuvent rester raccordés avec le voyant allumé en continu. Le chargeur maintient le bloc-batterie complètement chargé.

### Remarques importantes liées à la charge

- ◆ Une meilleure autonomie et de meilleures performances peuvent être obtenues si le bloc-batterie est rechargé à une température ambiante comprise entre 65°F et 75°F (18° - 24°C). NE rechargez PAS le bloc-batterie à une température ambiante inférieure à +40°F (+4,5°C) ou supérieure à +105°F (+40,5°C). Cette consigne est importante et elle permet d'éviter le grave endommagement du bloc-batterie.

- ◆ Le chargeur et le bloc-batterie peuvent devenir chauds au toucher pendant la charge. C'est normal et cela n'indique pas un problème. Afin de faciliter le refroidissement du bloc-batterie après l'utilisation, évitez de placer le chargeur ou le bloc-batterie dans un environnement chaud comme une remise métallique ou une remorque non isolée
- ◆ Si le bloc-batterie ne se recharge pas correctement :
  - ◆ Vérifiez la présence de courant en branchant une lampe ou un autre appareil dans la prise murale
  - ◆ Vérifiez que la prise de courant n'est pas reliée à un interrupteur coupant l'alimentation lorsque l'on éteint l'éclairage.
  - ◆ Déplacez le chargeur et le bloc-batterie dans un endroit où la température ambiante est comprise entre 18°C et 24°C (65°F - 75°F).
  - ◆ Si les problèmes de charge persistent, apportez l'appareil, le bloc-batterie et le chargeur à votre centre d'assistance local.
- ◆ Le bloc-batterie doit être rechargé lorsqu'il ne parvient plus à fournir la puissance nécessaire aux opérations qui étaient facilement réalisées auparavant. Cessez D'UTILISER l'outil dans ces conditions. Respectez la procédure de charge. Vous pouvez également charger un bloc déjà utilisé si vous le souhaitez, sans que cela n'affecte le bloc-batterie.
- ◆ Les corps étrangers de nature conductrice tels que, mais ne se limitant pas à, la laine d'acier, le papier aluminium ou toute accumulation de particules métalliques doivent être tenus éloignés des cavités du chargeur. Débranchez toujours le chargeur de l'alimentation électrique lorsque qu'aucun bloc-batterie n'y est installé. Débranchez le chargeur avant de le nettoyer.
- ◆ Ne congélez pas le chargeur et ne l'immergez pas dans de l'eau ou dans tout autre liquide.

**Avertissement !** risque de choc électrique. Ne laissez aucuns liquides pénétrer à l'intérieur du chargeur. Ne tentez jamais d'ouvrir le bloc-batterie pour quelque raison que ce soit.

Si le corps en plastique du bloc-batterie se casse ou se fissure, retournez-le à un centre d'assistance pour qu'il y soit recyclé.

### Témoin du niveau de charge

La batterie est équipée d'un témoin d'état de charge. Il permet d'afficher le niveau de charge restant de la batterie pendant l'utilisation et pendant la charge.

Il n'indique pas la fonctionnalité de l'outil et peut être sujet à des variations en fonction des composants du produit, de la température et de l'intervention réalisée par l'utilisateur final.

### Vérification de l'état de la charge pendant l'utilisation

- ◆ Appuyez sur le bouton témoin du niveau de charge (A1).
- ◆ Les trois voyants (A2) s'allument pour indiquer le pourcentage de charge de la batterie. Voir le tableau de la figure a.
- ◆ Si le voyant ne s'allume pas, rechargez la batterie.

### Installer et retirer le bloc-batterie de l'appareil

**Avertissement !** avant de retirer ou d'installer la batterie, assurez-vous que le bouton de verrouillage n'est pas enclenché afin d'empêcher l'actionnement de l'interrupteur.

#### Pour installer le bloc-batterie

Insérez la batterie (8) dans l'appareil jusqu'à entendre un clic (Figure B). Veillez à ce que le bloc-batterie soit parfaitement en place et bien fixé en position.

#### Pour retirer le bloc-batterie

Appuyez sur le bouton de libération de la batterie comme illustré par la figure C et tirez sur le bloc-batterie pour le sortir de l'appareil.

### Assemblage

**Avertissement !** avant l'assemblage, retirez la batterie de l'outil et installez le fourreau sur les lames.

**Avertissement !** avant l'assemblage, assurez-vous que l'outil est éteint, débranché et que le fourreau est en place.

**Avertissement !** n'utilisez jamais l'outil sans son carter de protection.

### Installer le carter de protection et la poignée de démarrage (Fig. D-F)

**Avertissement !** n'utilisez l'outil que si le carter de protection et la poignée sont correctement assemblés. L'utilisation du taille-haie sans que le carter de protection et la poignée fournis ne soient en place peut engendrer de graves blessures.

**Remarque :** le taille-haie est livré avec le carter de protection et la poignée de démarrage attachés au taille-haie par un lien en plastique.

- ◆ Coupez le lien en plastique.
- ◆ Retirez les vis partiellement vissées dans le corps de l'outil (Fig. D).
- ◆ Glissez le carter de protection (5) à l'avant sur le corps du taille-haie (Fig. E).
- ◆ Insérez les deux vis dans les ouvertures sur le côté du carter et serrez-les correctement.
- ◆ Glissez la poignée de démarrage (6) à l'avant sur le corps du taille-haie, derrière le carter, comme illustré par la figure F.
- ◆ Insérez les quatre vis restantes dans les ouvertures sur le côté du carter et serrez-les correctement.

### UTILISATION

**Avertissement !** laissez l'outil fonctionner à son propre rythme. Ne poussez pas l'outil au-delà de sa capacité.

**Avertissement !** Ne rangez et n'utilisez pas l'outil et le bloc-batterie dans des endroits où la température peut chuter sous 4 °C (39 °F) (comme des remises extérieures ou des bâtiments métalliques en hiver) ou atteindre ou dépasser 40 °C (104 °F) (comme des remises extérieures ou des bâtiments métalliques en été).

## Interrupteur

- ◆ Pour mettre l'appareil en marche, poussez le bouton de verrouillage (2) vers le bas, enfoncez la gâchette (1), comme illustré par la figure G. Une fois l'appareil en marche, vous pouvez relâcher le bouton de verrouillage. Pour maintenir l'appareil en marche, vous devez maintenir la gâchette enfoncée.
- ◆ Pour éteindre l'appareil, relâchez la gâchette.

**Avvertissement !** n'essayez jamais de bloquer l'interrupteur en position marche.

## Position correcte des mains (Fig. H)

Veillez à toujours tenir le taille-haie comme le montre les illustrations de cette notice, avec une main sur la poignée de démarrage et l'autre main sur l'arceau (Fig. H). Ne tenez jamais l'appareil par le carter de la lame.

## Instructions pour la taille

- ◆ Adoptez une posture stable, gardez votre équilibre et ne vous penchez pas. Portez des lunettes de protection et des chaussures antidérapantes pour effectuer la taille.
- ◆ Tenez l'appareil fermement à deux mains et allumez-le.
- ◆ Tenez toujours le taille-haie comme indiqué par les illustrations de ce manuel, une main sur la poignée interrupteur et l'autre main sur la poignée de démarrage (figure H).
- ◆ Ne tenez jamais l'appareil par le carter de la lame.

## Tailler les nouvelles pousses (Fig. I)

- ◆ Balayer le taille-haie en un large mouvement, en passant les dents de la lame à travers les rameaux est la méthode la plus efficace.
- ◆ Une légère inclinaison de la lame vers le bas, dans le sens du mouvement donne de meilleurs résultats.

**Avvertissement !** ne taillez pas de tiges de plus de 19 mm. N'utilisez le taille-haie que pour couper des arbustes et buissons de taille normale autour des habitations.

## Égaliser les haies (Fig. J)

- ◆ Pour obtenir des haies parfaitement de niveau, un cordeau peut être tendu sur la longueur de la haie comme guide.

## Taille latérale des haies (Fig. K)

- ◆ Tenez le taille-haie comme indiqué et commencez par le bas pour balayer vers le haut.

## Lame de scie (Fig. M, N)

Pour les branches trop grosses pour la lame (7), utilisez la lame de scie (9). Placez la lame de scie aussi près que possible du bas de la branche. Placez la semelle de la lame de scie contre la branche. Allumez le taille-haie comment décrit plus haut, en laissant l'outil fonctionner à sa propre cadence jusqu'à ce que la branche soit totalement sciée.

## POWERCOMMAND

- ◆ En cas de bourrage, enfoncez le bouton POWERCOMMAND (4) montré sur la figure L. Les lames effectuent un mouvement de va et vient plus lent

mais plus puissant pour vous aider à tailler les branches difficiles. Relâchez le bouton pour revenir au mode de fonctionnement normal du taille-haie.

**Remarque :** une fois le bouton relâché, les lames retrouvent immédiatement leur pleine vitesse.

**Remarque :** les lames s'arrêtent lorsque le bouton est enfoncé plus de 15 secondes. Pour réactiver la fonction POWERCOMMAND, relâchez le bouton avant de le ré-enfoncer. N'appuyez PAS sur le bouton POWERCOMMAND en continu pendant les opérations de tailles normales.

## ACCESSOIRES

Les performances de votre outil dépendent de l'accessoire utilisé. Les accessoires BLACK+DECKER et Piranha sont fabriqués conformément aux normes de qualité supérieure et sont conçus pour optimiser les performances de votre outil. L'utilisation de ces accessoires vous permet de tirer pleinement profit de votre outil.

## Nettoyage

**AVERTISSEMENT :** soufflez les saletés et la poussière hors du corps de la machine avec de l'air sec, dès que la poussière s'accumule dans et autour des orifices d'aération. Portez des lunettes de protection et un masque à poussière homologués pour réaliser cette opération.

**AVERTISSEMENT :** n'utilisez jamais de solvants ou d'autres produits chimiques décapants pour nettoyer les parties non métalliques de l'outil. Ces produits chimiques pourraient attaquer la matière de ces pièces. Utilisez un chiffon humidifié avec de l'eau et un savon doux. Ne laissez jamais aucun liquide pénétrer à l'intérieur de l'outil et n'immergez jamais aucune de ses pièces dans aucun liquide.

## MAINTENANCE

Votre appareil/outil sans fil/avec fil BLACK+DECKER a été conçu pour fonctionner longtemps avec un minimum d'entretien.

Le fonctionnement continu et satisfaisant dépend de son bon entretien et de son nettoyage régulier.

Vous pouvez vous procurer de l'huile lubrifiante auprès de votre revendeur BLACK+DECKER (n° d'article A6102-XJ). Consultez la dernière page de cette notice pour obtenir les coordonnées des centres d'assistance ou visitez le site [www.2helpu.com](http://www.2helpu.com).

**Avvertissement !** avant toute opération de maintenance sur des outils électriques avec ou sans fil :

- ◆ Éteignez et débranchez l'appareil/outil.
- ◆ Ou, arrêtez l'appareil/outil et retirez-en la batterie si celui-ci est muni d'un bloc-batterie séparé.
- ◆ Ou déchargez complètement la batterie si elle est intégrée, puis éteignez la machine.
- ◆ Débranchez le chargeur avant de le nettoyer. Votre chargeur ne nécessite aucun entretien particulier, à l'exception d'un nettoyage régulier.
- ◆ Nettoyez régulièrement les fentes d'aération de votre appareil/outil/chargeur à l'aide d'une brosse souple ou d'un chiffon sec.

- ◆ Nettoyez régulièrement le bloc-moteur à l'aide d'un chiffon humide. N'utilisez pas de détergents abrasifs ou à base de solvants.
- ◆ Une fois la taille terminée, nettoyez les lames avec précaution. Après le nettoyage, appliquez un film fin d'huile pour machine afin d'empêcher que les lames ne rouillent.

## Stockage

1. Après utilisation, retirez la batterie.
2. Tout en gardant vos mains loin de la lame, glissez le fourreau sur la lame jusqu'à ce qu'il s'enclenche en place.

## Protection de l'environnement



Les produits et les piles/batteries sont recyclables mais s'ils sont marqués du symbole d'une poubelle barrée d'une croix, ils ne doivent pas être jetés avec les déchets ménagers.

Videz complètement les batteries et retirez-les et retirez, si possible, toute source d'éclairage du produit. Il est de la responsabilité de l'utilisateur de supprimer ses données personnelles du produit. Apportez ensuite le produit à jeter dans un centre de récupération des déchets ou chez un revendeur qui, le plus souvent, l'accepte gratuitement. Les emballages doivent être jetés en fonction du code matière qui Fig.e dessus. Les notices et les consignes de sécurité ne doivent être jetées que lorsque le produit qu'elles concernent n'est plus en service.

Veillez à vérifier auprès de votre collectivité/municipalité locale, les directives en matière de gestion des déchets. Pour plus d'informations, visitez le site [www.2helpU.com](http://www.2helpU.com) et scannez le code QR ci-dessous.

## Garantie

Black & Decker est sûr de la qualité de ses produits et offre une garantie de 24 mois à ses clients, à partir de la date d'achat. Cette garantie s'ajoute à vos droits légaux auxquels elle ne porte aucunement préjudice. Cette garantie est valable au sein des territoires des états membres de l'Union européenne et au sein de la zone européenne de libre-échange.

Pour prétendre à la garantie, la réclamation doit être conforme aux conditions générales de Black & Decker et vous devez fournir une preuve d'achat au vendeur ou au réparateur agréé. Les conditions générales de la garantie de 2 ans Black&Decker ainsi que l'adresse du réparateur agréé le plus proche sont disponibles sur le site Internet [www.2helpU.com](http://www.2helpU.com) ou en contactant votre agence Black & Decker locale à l'adresse indiquée dans la présente notice. Visitez notre site Internet [www.blackanddecker.eu](http://www.blackanddecker.eu) pour enregistrer votre nouveau produit Black & Decker et recevoir des informations sur nos nouveaux produits et nos offres spéciales.

## Documenti disponibili online

[www.2helpU.com/DoC/](http://www.2helpU.com/DoC/) o  
[www.2helpU.com/DoC/index/xxx\\*](http://www.2helpU.com/DoC/index/xxx*)



\*Per un accesso diretto, sostituire "xxx" con il numero del modello del prodotto riportato sull'etichetta di classificazione del prodotto o sulla confezione.

- Manuale di istruzioni
- Dichiarazione di conformità (DoC)
- Dati sulle emissioni del prodotto (PED): informazioni su rumore, vibrazioni e polvere (non applicabili a tutti i prodotti)



**AVVERTENZA:** leggere tutte le avvertenze di sicurezza, le istruzioni, le illustrazioni e le specifiche contenute in questo manuale, comprese le sezioni relative al pacco batteria e al caricabatterie riportate nel manuale originale dell'elettrotensile o nel manuale Batterie e caricabatterie separato. È possibile ottenere i manuali contattando il Servizio clienti (per i recapiti, consultare l'ultima di copertina di questo manuale).

## Dati tecnici

		BCHTS36 Tipo 1	
Tensione	$V_{OC}$	36	
Corse della lama (a vuoto)	$\text{min}^{-1}$	1300	
Lunghezza della barra di taglio	cm	55	
Gioco delle lame	mm	22	
Peso (senza batteria)	kg	3,2	

Batterie				Caricabatterie (minuti)					
Cod. catalogo	$V_{OC}$	Ah	Peso (kg)	Cod. catalogo	90599287*	N517388*	BDC1A	BDC2A	BDC2A16
				Amp	400 mA	1 A	1 A	2 A	1,35 A
BL1518	18	1,5	0,38	BL1518	225	90	90	45	X
BL1518ST	18	1,5	0,38	BL1518ST	225	90	90	45	X
BL2018	18	2,0	0,39	BL2018	300	120	120	60	X
BL2018ST	18	2,0	0,39	BL2018ST	300	120	120	60	X
BL2518	18	2,5	0,43	BL2518	380	150	150	75	X
BL4018	18	4,0	0,64	BL4018	600	240	240	120	X
BL5018	18	5,0	0,7	BL5018	750	300	300	135	X
BL20362	36	2,0	0,64	BL20362	X	X	X	X	90
BL2536	36	2,5	0,68	BL2536	X	X	X	X	110
BL1554	18/54	1,5	1,68	BL1554	225	90	90	45	X
BL2554	18/54	2,5	1,2	BL2554	380	150	150	75	X

## Uso previsto

I taglia siepi BCHTS36 BLACK+DECKER® sono stati progettati per il taglio di siepi, arbusti e rovi. Questi elettrotensili sono destinati solo all'uso privato.

- ◆ Non lasciare che i bambini giochino con l'elettrotensile. Gli interventi di pulizia e manutenzione previsti da parte dell'operatore non devono essere eseguiti da bambini senza supervisione.

## Istruzioni di sicurezza

### Avvertenze di sicurezza riguardanti gli elettrotensili in generale



**AVVERTENZA!** Leggere attentamente tutte le avvertenze di sicurezza, le istruzioni, le illustrazioni e le specifiche fornite con questo elettrotensile. La mancata osservanza delle istruzioni seguenti può dar luogo a scosse elettriche, incendi e/o lesioni gravi.

Conservare tutte le avvertenze e le istruzioni per consultazioni future. Il termine "elettrotensile" che ricorre nelle avvertenze si riferisce a utensili elettrici alimentati tramite la rete (con cavo) o a batteria (cordless o senza cavo).

### 1. Sicurezza dell'area di lavoro

- Mantenere pulita e bene illuminata l'area di lavoro.** Gli ambienti disordinati o scarsamente illuminati favoriscono gli incidenti.
- Non utilizzare gli elettrotensili in ambienti con atmosfera esplosiva, ad esempio in presenza di liquidi, gas o polveri infiammabili.** Gli elettrotensili generano scintille che possono incendiare polveri o fumi.
- Durante l'uso di un elettrotensile, tenere a debita distanza i bambini e le altre persone presenti.** Eventuali distrazioni possono provocare la perdita di controllo dello stesso.

### 2. Sicurezza elettrica

- La spina dell'elettrotensile deve essere adatta alla presa di corrente.** Non modificare in alcun modo la spina. Non utilizzare spine con adattatore per elettrotensili dotati di messa a terra. Per ridurre il rischio di scosse elettriche, utilizzare spine non modificate e prese di corrente idonee.
- Evitare il contatto fisico con superfici collegate a terra, come tubi, radiatori, piani cottura con forno e frigoriferi. Se il corpo dell'operatore è collegato a terra, il rischio di scosse elettriche è maggiore.
- Non esporre gli elettrotensili alla pioggia o all'umidità.** Se dovesse penetrare dell'acqua all'interno di un elettrotensile, il rischio che si verifichino scosse elettriche aumenta.
- Non utilizzare il cavo in modo improprio. Non spostare, tirare o scollegare mai dalla presa di corrente l'elettrotensile afferrandolo dal cavo di alimentazione.** Tenere il cavo di alimentazione lontano da fonti di calore, olio, bordi taglienti o parti mobili. Se il cavo di alimentazione è danneggiato o aggrovigliato, il rischio di scosse elettriche aumenta.
- Se un elettrotensile viene utilizzato all'aperto, servirsi di prolunghe omologate per l'impiego all'esterno.** L'uso di un cavo di alimentazione idoneo per esterni riduce il rischio di scosse elettriche.
- Se non è possibile evitare l'utilizzo di un elettrotensile in una zona umida, collegarsi a una rete elettrica protetta tramite un interruttore**

**differenziale salvavita (RCD).** L'utilizzo di un RCD riduce il rischio di scosse elettriche.

### 3. Sicurezza personale

- a. **È importante rimanere in guardia, concentrarsi su ciò che si sta facendo e maneggiare con giudizio un elettroutensile.**

**Non utilizzare un elettroutensile quando si è stanchi o sotto l'effetto di sostanze stupefacenti, alcol o farmaci.** Un solo attimo di distrazione durante l'uso di un elettroutensile potrebbe provocare gravi lesioni personali.

- b. **Indossare dispositivi di protezione individuale.** Indossare sempre una protezione per gli occhi. L'uso di dispositivi di protezione, quali mascherine antipolvere, scarpe antinfortunistiche anticivolo, elmetti di sicurezza o protezioni per l'udito, in condizioni opportune, consente di ridurre le lesioni personali.
- c. **Prevenire l'avvio involontario. Accertarsi che l'interruttore di accensione/spengimento sia nella posizione di spegnimento, prima di collegare l'elettroutensile alla rete elettrica e/o al pacco batteria, di prenderlo in mano o di trasportarlo.** Per non esporsi al rischio di incidenti, non trasportare l'elettroutensile tenendo le dita sull'interruttore e non collegarlo a una fonte di alimentazione elettrica con l'interruttore in posizione di accensione.
- d. **Prima di accendere un elettroutensile, rimuovere eventuali chiavi o utensili di regolazione.** Una chiave di regolazione o una chiave inglese rimaste attaccate a una parte rotante dell'elettroutensile possono provocare lesioni personali.
- e. **Non sbilanciarsi. Mantenere sempre un appoggio a terra e un equilibrio adeguati.** In tal modo è possibile controllare meglio l'elettroutensile nelle situazioni impreviste.
- f. **Vestirsi in modo adeguato.** Non indossare indumenti non aderenti al corpo o gioielli. Tenere capelli e vestiti lontano dalle parti mobili. Abiti non aderenti al corpo, gioielli o capelli lunghi possono rimanere impigliati nelle parti in movimento.
- g. **Se gli elettroutensili sono provvisti di attacchi per il collegamento di dispositivi di aspirazione o di raccolta delle polveri, assicurarsi che questi ultimi siano installati e utilizzati correttamente.** L'impiego di dispositivi per la raccolta delle polveri può ridurre i pericoli legati alle polveri stesse.
- h. **Non lasciare che la dimestichezza acquisita dall'uso frequente degli elettroutensili induca a cedere alla tentazione di ignorare i principi di utilizzo sicuro degli stessi.** Un'azione imprudente potrebbe provocare lesioni gravi in una frazione di secondo.
4. **Utilizzo e cura degli elettroutensili**
- a. **Non sovraccaricare l'elettroutensile. Utilizzare l'elettroutensile corretto per il lavoro da eseguire.** L'elettroutensile funziona meglio e in maggiore sicurezza se viene utilizzato alla velocità per cui è stato progettato.

- b. **Non utilizzare l'elettroutensile se non è possibile accenderlo o spegnerlo con l'interruttore di accensione/spengimento.** Qualsiasi elettroutensile che non possa essere controllato tramite il proprio interruttore di accensione/spengimento è pericoloso e deve essere riparato.
- c. **Scollare la spina dalla presa di corrente e/o rimuovere dall'elettroutensile il pacco batteria, se estraibile, prima di effettuare qualsiasi tipo di regolazione, cambiare gli accessori o riporlo.** Queste misure di sicurezza preventive riducono il rischio di azionare l'elettroutensile accidentalmente.
- d. **Quando non vengono usati, gli elettroutensili devono essere custoditi fuori dalla portata dei bambini. Non consentire l'uso da parte di persone inesperte o che non abbiano letto queste istruzioni.**  
Gli elettroutensili sono pericolosi in mano a persone inesperte.
- e. **Sottoporre gli elettroutensili e i relativi accessori a regolare manutenzione.** Verificare se vi siano parti mobili disallineate o inceppate, componenti rotti e qualsiasi altra condizione che possa compromettere il funzionamento dell'elettroutensile. **Se un elettroutensile è danneggiato, farlo riparare prima dell'uso.** Molti incidenti sono provocati da elettroutensili non sottoposti a una corretta manutenzione.
- f. **Mantenere gli utensili da taglio affilati e puliti.** La manutenzione corretta degli utensili da taglio con bordi affilati riduce le probabilità che si inceppino e ne facilita il controllo.
- g. **Utilizzare l'elettroutensile, gli accessori, le punte, ecc. in conformità con queste istruzioni, tenendo conto delle condizioni operative e del lavoro da eseguire.** L'uso dell'elettroutensile per impieghi diversi da quelli a cui esso è destinato può dare luogo a situazioni di pericolo.
- h. **Mantenere le impugnature e le superfici di presa asciutte, pulite libere da olio e grasso. Impugnature e superfici di presa scivolose non consentono di maneggiare e controllare in sicurezza l'elettroutensile nelle situazioni impreviste.**
5. **Uso e cura degli utensili a batteria**
- a. **Ricaricare la batteria utilizzando esclusivamente il caricabatterie specificato dal fabbricante.** Un caricabatterie adatto per un solo tipo di pacco batteria potrebbe dare origine a rischi di incendio, se usato con una batteria diversa.
- b. **Usare gli elettroutensili solo con i pacchi batteria specificamente destinati agli stessi.** L'impiego di pacchi batteria di tipo diverso potrebbe comportare il rischio di infortunio e incendio.
- c. **Quando il pacco batteria non viene usato, tenerlo a distanza da altri oggetti metallici, quali graffette, monete, chiavi, chiodi, viti o altri piccoli oggetti di metallo, che potrebbero cortocircuitare un terminale con l'altro.** Se i terminali della batteria vengono cortocircuitati potrebbero provocare ustioni o un incendio.

- d. **In condizioni di uso improprio, potrebbe fuoriuscire del liquido dalla batteria: evitare di toccarlo. In caso di contatto accidentale, sciacquare con acqua. Se il liquido dovesse entrare a contatto con gli occhi, rivolgersi anche a un medico.** Il liquido che fuoriesce dalla batteria può causare irritazioni o ustioni.
- e. **Non utilizzare un pacco batteria o un elettroutensile se danneggiati o modificati.** Pacchi batterie danneggiati o manomessi potrebbero manifestare comportamenti imprevisti con il rischio di incendiarsi, esplodere o provocare lesioni a persone.
- f. **Non esporre un pacco batteria o un elettroutensile al fuoco o a temperature elevate.** L'esposizione al fuoco o a una temperatura superiore a 130 °C potrebbe provocare un'esplosione.
- g. **Seguire tutte le istruzioni per la ricarica e non ricaricare il pacco batteria o l'elettroutensile a una temperatura che non rientri nell'intervallo di valori specificato nelle istruzioni.** Una ricarica effettuata in maniera scorretta o a una temperatura che non rientra nell'intervallo di valori specificato potrebbe danneggiare la batteria aumentando il rischio d'incendio.
6. **Assistenza**
- a. **Fare riparare l'elettroutensile esclusivamente da personale specializzato e solo usando ricambi originali.** In questo modo sarà mantenuta la sua sicurezza.
- b. **Non riparare pacchi batteria danneggiati.** Gli interventi di riparazione sui pacchi batteria devono essere eseguiti dal fabbricante o da tecnici dell'assistenza autorizzati.

## Istruzioni di sicurezza per i taglia siepi

### Avvertenze di sicurezza per i taglia siepi

- a) **Non utilizzare il taglia siepi in caso di maltempo, soprattutto quando vi è il rischio di fulmini.** Tale accorgimento riduce il rischio di essere colpiti da un fulmine.
- b) **Mantenere tutti i fili elettrici e i cavi di alimentazione lontani dall'area di taglio.** Nelle siepi o nei cespugli, potrebbero essere nascosti fili elettrici e cavi di alimentazione, che la lama potrebbe tagliare accidentalmente.
- c) **Indossare dispositivi di protezione per l'udito.** L'uso di dispositivi di protezione adeguati diminuirà il rischio di perdita dell'udito.
- d) **Afferrare il taglia siepi solo dalle impugnature dotate di superfici isolate, poiché la lama potrebbe accidentalmente toccare fili elettrici nascosti.** Un contatto delle lame con un filo elettrico sotto tensione metterebbe sotto tensione le parti metalliche esposte del taglia siepi e potrebbe esporre l'operatore a scosse elettriche.
- e) **Tenere tutte le parti del corpo lontano dalla lama.** Non rimuovere il materiale tagliato né tenere fermo il materiale da tagliare quando le lame sono in movimento. Le lame continuano a muoversi dopo lo spegnimento

della macchina. Un attimo di distrazione durante l'uso del taglia siepi potrebbe causare gravi lesioni personali.

- f) **Durante la rimozione di materiale inceppato o durante la manutenzione del taglia siepi assicurarsi che tutti gli interruttori siano disattivati e che il pacco batteria sia rimosso o scollegato.** L'attivazione accidentale del taglia siepi durante la rimozione di materiale inceppato o interventi di assistenza potrebbe provocare lesioni personali gravi.
- g) **Trasportare il taglia siepi afferrandolo dall'impugnatura, con la lama ferma e facendo attenzione a non mettere in funzione alcun interruttore di accensione.** Se il taglia siepi viene trasportato correttamente, si riduce il rischio di avvio accidentale e le conseguenti possibili lesioni personali causate dalle lame.
- h) **Durante il trasporto o quando si ripone il taglia siepi utilizzare sempre il coprilama.** Se il taglia siepi viene maneggiato correttamente, si ridurrà il rischio di lesioni personali causate dalle lame.

### Avvertenze di sicurezza per i taglia siepi

- Il taglia siepi è destinato all'uso da parte di un operatore che lavori a livello del terreno e non su scale o altri supporti instabili.
- Quando si lavora con il taglia siepi, servirsi sempre di entrambe le mani. L'uso di una mano sola potrebbe causare la perdita di controllo e provocare gravi lesioni personali.
- Tenere tutte le parti del corpo lontano dalla lama di taglio. Non rimuovere il materiale tagliato né tenere fermo il materiale da tagliare quando le lame sono in movimento. Assicurarsi che l'interruttore sia in posizione di spegnimento durante la rimozione del materiale rimasto incastrato. Dopo lo spegnimento le lame girano a vuoto. Un attimo di distrazione durante l'uso del taglia siepi potrebbe causare gravi lesioni personali.
- Verificare se siano presenti oggetti estranei nella siepe, ad esempio reti metalliche.

**PERICOLO:** Tenere le mani lontane dalla lama. Il contatto con la lama provocherà gravi lesioni personali.

**Avvertenza:** indossare occhiali di sicurezza.

**Avvertenza:** non esporre alla pioggia.

**Avvertenza:** utilizzare solo con l'impugnatura a staffa e il paralama correttamente montate sul taglia siepi. L'utilizzo del taglia siepi senza l'impugnatura ad arco e il salvamano in dotazione può provocare lesioni personali gravi.

### Rischi residui

L'utilizzo dell'elettroutensile può comportare rischi residui non necessariamente riportati nelle avvertenze di sicurezza incluse. Tali rischi possono insorgere a seguito di un uso prolungato o improprio, ecc.

Malgrado il rispetto delle norme di sicurezza pertinenti e l'impiego di dispositivi di sicurezza, non è possibile evitare alcuni rischi residui. Rientrano in tali casi:

- ◆ lesioni personali causate a seguito del contatto con parti rotanti/in movimento;

- ◆ infortuni determinatisi durante la sostituzione di parti, lame o accessori;
- ◆ infortuni dovuti all'impiego prolungato di un utensile. Quando si utilizza a lungo qualsiasi utensile, non dimenticare di fare pause a cadenza regolare;
- ◆ danni all'udito;
- ◆ rischi per la salute causati dall'inalazione di polveri generate dall'utilizzo dell'utensile (ad esempio, quando si lavora con il legno, in modo particolare di quercia o faggio).

### Posizione del codice data

Il codice della data di fabbricazione (10) è costituito da 8 cifre, di cui 4 corrispondenti all'indicazione dell'anno, 2 corrispondenti all'indicazione della settimana di fabbricazione e altre 2 corrispondenti al codice dello stabilimento.

### Etichette sull'elettro utensile

Per ridurre il rischio di lesioni personali, l'operatore deve attenersi alle istruzioni riportate di seguito.



Prima di utilizzare questo prodotto, l'operatore deve leggere e comprendere il manuale di istruzioni.



L'operatore deve indossare dispositivi di protezione sufficientemente efficaci per gli occhi, le orecchie e la testa.



**NON** esporre il prodotto alla pioggia.



**NON** toccare la lama.  
Tenere le mani lontane dalla lama.



**AVVERTENZA:** rischio di subire scosse elettriche o di tagliarsi. Scollegare la batteria prima della manutenzione.



Pressione sonora garantita ai sensi della Direttiva 2000/14/CE.

### Istruzioni di sicurezza aggiuntive per batterie e caricabatterie (se in dotazione)

#### Batterie

- ◆ Non tentare mai di aprire una batteria per alcun motivo.
- ◆ Evitare che le batterie si bagnino.
- ◆ Non esporre la batteria al calore.
- ◆ Non conservare la batteria in ambienti in cui la temperatura potrebbe superare 40 °C.
- ◆ Ricaricare la batteria solo a temperature ambientali comprese tra 10 °C e 40 °C.
- ◆ Ricaricare la batteria solo con il caricabatterie fornito con l'elettro utensile. L'uso del caricabatterie sbagliato potrebbe causare una scossa elettrica o il surriscaldamento della batteria.

- ◆ Per smaltire le batterie, seguire le istruzioni riportate al capitolo "Protezione dell'ambiente".
- ◆ Non danneggiare/deformare il pacco batteria forandolo o colpendolo, per evitare il rischio di lesioni personali o di incendio. Non ricaricare batterie danneggiate.
- ◆ In condizioni estreme, si potrebbe verificare la perdita di liquido dalla batteria. Se si nota la presenza di liquido sulle batterie, pulirle con attenzione con uno straccio. Evitare il contatto con la pelle.
- ◆ In caso di contatto con la pelle o gli occhi, seguire le istruzioni riportate di seguito.

**Avvertenza!** Il liquido delle batterie potrebbe causare lesioni a persone o danni materiali. In caso di contatto con la pelle, risciacquare immediatamente con acqua. In caso di arrossamento, dolore o irritazione, rivolgersi a un medico. In caso di contatto con gli occhi, risciacquarli immediatamente con acqua pulita e consultare un medico.



Non tentare di ricaricare batterie danneggiate.

#### Caricabatterie

Il caricabatterie è stato progettato per una tensione di rete specifica. Verificare sempre che la tensione di rete corrisponda al valore della tensione indicato sulla targhetta dei valori nominali.

**Avvertenza!** Non tentare mai di sostituire il componente del caricabatteria con una spina di rete normale.

- ◆ Usare il caricabatterie BLACK+DECKER solo per caricare la batteria dell'apparecchio/elettro utensile con il quale è stato fornito. Batterie diverse potrebbero esplodere, provocando lesioni personali e danni.
- ◆ Non tentare mai di ricaricare batterie non ricaricabili.
- ◆ Per prevenire pericoli, i cavi di alimentazione eventualmente danneggiati devono essere sostituiti dal fabbricante o da un centro di assistenza BLACK+DECKER autorizzato.
- ◆ Evitare che il caricabatterie si bagni.
- ◆ Non aprire il caricabatterie.
- ◆ Non collegare il caricabatterie a sonde.
- ◆ Durante la ricarica l'apparecchio/elettro utensile e la batteria devono essere lasciati in una zona ben ventilata.



Il caricabatterie è destinato esclusivamente all'uso in interni.



Leggere il manuale d'istruzioni prima dell'uso.

## Sicurezza elettrica



Il doppio isolamento di cui è provvisto il caricabatterie rende superfluo il filo di terra. Verificare sempre che la tensione di rete corrisponda al valore della tensione indicato sulla targhetta dei valori nominali. Non tentare mai di sostituire il componente del caricabatteria con una spina di rete normale.

- ◆ Per prevenire pericoli, i cavi di alimentazione eventualmente danneggiati devono essere sostituiti dal fabbricante o da un centro di assistenza BLACK+DECKER autorizzato.

## CARATTERISTICHE

Questo elettroutensile presenta alcuni o tutti i seguenti componenti.

1. Grilletto di azionamento
2. Pulsante di blocco accensione di sicurezza
3. Staffa di guida
4. Pulsante POWERCOMMAND
5. Salvamano
6. Impugnatura a staffa a doppio interruttore
7. Barra di taglio
8. Pacco batteria
9. Lama seghettata

### Ricarica della batteria (Fig. A)

La batteria deve essere ricaricata prima dell'uso iniziale e quando non eroga una potenza sufficiente per svolgere lavori che prima era possibile eseguire facilmente.

Durante la ricarica, la batteria potrebbe scaldarsi. Si tratta di un fatto normale che non indica la presenza di un problema.

**Avvertenza!** Non ricaricare la batteria a temperature ambientali inferiori a 10 °C o superiori a 40 °C. La temperatura di ricarica consigliata è di circa 24 °C.

**Nota:** il caricabatterie non ricaricherà la batteria se la temperatura delle celle è inferiore a 10°C o superiore a 40°C circa.

**La batteria deve rimanere nel caricabatterie, che inizierà a ricaricarla automaticamente non appena la temperatura delle celle salirà o scenderà.**

- ◆ Collegare il caricabatterie a una presa di corrente adatta prima di inserirvi il pacco batteria.
- ◆ Inserire il pacco batteria nel caricabatterie.



Il LED verde lampeggia mentre la ricarica è in corso.



Il completamento della ricarica sarà indicato dal LED verdi che rimane acceso fisso. Il pacco batteria è completamente carico e può essere utilizzato subito o lasciato nel caricabatterie.

**Avvertenza!** Ricaricare le batterie scariche al più presto dopo l'uso, diversamente la loro durata potrebbe ridursi notevolmente.

### Diagnostica del caricabatterie

Questo caricabatterie è concepito in modo tale da rilevare determinati problemi che potrebbero insorgere con i pacchi batteria o la fonte di alimentazione. Gli eventuali problemi sono indicati da un LED che lampeggia secondo schemi differenti.

### Batteria guasta



Il caricabatterie è in grado di rilevare se una batteria è scarica o danneggiata. Il LED rosso lampeggia secondo lo schema indicato sull'etichetta. Se compare il motivo di lampeggiamento che segnala un guasto alla batteria, non continuare a caricarla. Restituirila presso un centro di assistenza o conferirla a un sito di raccolta per essere riciclate.

### Ritardo per pacco batteria caldo/freddo



Quando il caricabatterie rileva una batteria troppo calda o troppo fredda avvia automaticamente la funzione Ritardo per pacco batteria caldo/freddo, sospendendo la carica finché la batteria non avrà raggiunto la temperatura normale; per poi passare automaticamente alla modalità di carica. Questa funzione garantisce la durata massima della batteria. Il LED rosso lampeggia secondo lo schema indicato sull'etichetta quando viene rilevato un ritardo pacco caldo/freddo.

### Pacco batteria lasciato nel caricabatterie

Il caricabatterie e il pacco batteria possono essere lasciati collegati per un tempo indefinito con il LED illuminato. Il caricabatterie manterrà il pacco batteria pronto e completamente carico.

### Note importanti riguardanti la ricarica

- ◆ È possibile ottenere la massima durata e prestazioni ottimali se la batteria viene caricata con una temperatura dell'aria compresa tra 18 °C e 24 °C. NON ricaricare la batteria a una temperatura dell'aria inferiore a +4,5 °C o

superiore a +40,5 °C. Questa precauzione è importante e consentirà di prevenire gravi danni al pacco batteria.

- ◆ Il caricabatterie e il pacco batteria possono risultare caldi al tatto durante la ricarica. Si tratta di una condizione normale che non indica la presenza di un problema. Per facilitare il raffreddamento del pacco batteria dopo l'uso, evitare di posizionare il caricatore o il pacco batteria in un ambiente caldo, come ad esempio all'interno di un capannone di metallo o di un rimorchio non isolato.
- ◆ Se il pacco batteria non si carica correttamente:
  - ◆ controllare se c'è corrente nella presa, collegandovi una lampada o un apparecchio simile;
  - ◆ verificare che la presa non sia collegata a un interruttore della luce che interrompe l'alimentazione quando si spengono le luci.
  - ◆ Spostare il caricabatterie e la batteria in un luogo in cui la temperatura dell'aria circostante è di circa 18-24 °C.
  - ◆ Se i problemi di ricarica persistono, portare l'elettrotensile, la batteria e il caricabatterie presso il centro di assistenza di zona.
- ◆ Il pacco batteria deve essere ricaricato se non riesce a produrre energia a sufficienza per svolgere lavori che prima venivano eseguiti con facilità. **NON CONTINUARE** a usarlo in queste condizioni. Attenersi alla procedura di ricarica. È possibile ricaricare un pacco batteria parzialmente scarico ogni volta che si desidera, senza effetti negativi sulla batteria.
- ◆ Materiali estranei di natura conduttiva quali, a titolo esemplificativo, ma non esaustivo, lana d'acciaio, fogli di alluminio o qualsiasi accumulo di particelle metalliche, devono essere tenuti lontano dalle cavità del caricabatterie. Scollegare sempre il caricabatterie dalla presa di corrente quando il pacco batteria non è in sede. Scollegare il caricabatterie dalla presa di corrente prima di iniziare a pulirlo.
- ◆ Non congelare né immergere il caricabatterie in acqua o altri liquidi.

**Avvertenza!** Pericolo di scosse elettriche. Non far penetrare alcun liquido all'interno del caricabatterie. Non tentare mai di aprire la batteria per alcun motivo.

Se l'alloggiamento in plastica del pacco batteria si rompe o crepa, restituirlo presso un centro di assistenza per il riciclaggio.

### Indicatore dello stato di carica

La batteria è dotata di un indicatore dello stato di carica, che può essere usato per mostrare il livello corrente di carica della batteria durante l'impiego e la ricarica. Non indica la funzionalità dell'utensile ed è soggetto a variazioni in base ai componenti del prodotto, alla temperatura e all'applicazione dell'utilizzatore finale.

### Verifica dello stato di carica durante l'uso

- ◆ Premere il pulsante dell'indicatore dello stato di carica (A1).

- ◆ I tre LED (A2) si illumineranno per indicare la percentuale di carica della batteria. Vedere il diagramma in figura a.
- ◆ Se il LED non si accende, ricaricare la batteria.

### Inserimento e rimozione del pacco batterie dall'utensile

**Avvertenza!** Verificare che il pulsante di sicurezza non sia attivato per evitare l'azionamento dell'interruttore mentre si estrae o si inserisce la batteria.

### Come installare il pacco batteria

Inserire la batteria (8) nell'elettrotensile finché non si sente un clic (Fig. B). Assicurarsi che la batteria sia inserita a fondo e completamente bloccata in posizione.

### Per estrarre il pacco batteria

Premere il pulsante di rilascio della batteria come indicato in Fig. C ed estrarre il pacco dall'utensile.

### Assemblaggio

**Avvertenza!** Prima del montaggio, estrarre la batteria dall'elettrotensile e infilare il fodero sopra le lame.

**Avvertenza!** Prima del montaggio, controllare che l'elettrotensile sia spento e scollegato dalla presa di corrente e che il coprilama sia infilato sulle lame.

**Avvertenza!** Non utilizzare mai l'elettrotensile senza la cuffia di protezione installata.

### Montaggio del paralama e dell'impugnatura a staffa (Fig. D-F)

**Avvertenza!** Utilizzare sempre l'elettrotensile con la protezione e l'impugnatura montate correttamente. L'utilizzo del tagliasepi senza la protezione o impugnatura in dotazione può provocare lesioni gravi.

**Nota:** Il tagliasepi è stato fornito con il paralama e l'impugnatura a staffa fissate al corpo macchina con una fascetta di plastica.

- ◆ Tagliare la fascetta di plastica.
- ◆ Rimuovere le viti inserite dal corpo dell'elettrotensile (Fig. D).
- ◆ Far scorrere la protezione (5) sulla parte anteriore dell'alloggiamento del tagliasepi (Fig. E).
- ◆ Inserire due viti nelle aperture sul lato della protezione e serrare saldamente.
- ◆ Far scorrere l'impugnatura a staffa (6) sulla parte anteriore del corpo del tagliasepi dietro il paralama, come illustrato nella Fig. F.
- ◆ Inserire le rimanenti quattro viti nelle aperture sui lati dell'impugnatura a staffa e serrarle saldamente.

### UTILIZZO

**Avvertenza!** Lasciare che l'utensile funzioni al proprio ritmo. Non sovraccaricarlo.

**Avvertenza!** Non conservare né utilizzare l'elettrotensile e il pacco batteria in luoghi dove la temperatura potrebbe scendere al di sotto di 4 °C, come fuori da capannoni o strutture metalliche in inverno, o superare 40 °C, come fuori da capannoni o strutture metalliche in estate.

## Interruttore

- ◆ Per accendere l'unità, premere il pulsante di blocco di sicurezza (2) verso il basso, quindi premere il grilletto di azionamento (1), come illustrato nella Fig. G. Una volta che l'unità è in funzione, è possibile rilasciare il pulsante di blocco.
- ◆ Per mantenere accesa la motosega mantenere premuto il grilletto di azionamento.
- ◆ Per spegnere l'elettrotensile, rilasciare il grilletto.

**Avvertenza!** Non tentare mai di bloccare un interruttore nella posizione di accensione.

## Posizione corretta delle mani (Fig. H)

Tenere sempre il tagliasepi, come mostrato nelle figure riportate in questo manuale, con una mano sull'impugnatura con l'interruttore e l'altra mano sull'impugnatura a staffa (Fig H). Non tenere mai l'elettrotensile dalla protezione della lama.

## Istruzioni per il taglio

- ◆ Mantenere un appoggio stabile e l'equilibrio; non sbilanciarsi. Durante la potatura indossare occhiali di sicurezza e calzature antiscivolo.
- ◆ Tenere l'elettrotensile saldamente con entrambe le mani e accenderlo.
- ◆ Tenere sempre il tagliasepi, come mostrato nelle figure riportate in questo manuale, con una mano sull'impugnatura con l'interruttore e l'altra mano sull'impugnatura a staffa (Fig H).
- ◆ Non tenere mai l'elettrotensile dalla protezione della lama.

## Taglio di nuova vegetazione (Fig. I)

- ◆ Un movimento ampio, facendo avanzare i denti della lama attraverso i rami è più efficace.
- ◆ Una leggera inclinazione verso il basso della lama, nella direzione del movimento assicura il taglio migliore.

**Avvertenza!** Non tagliare gambi di diametro superiore a 19 mm. Utilizzare il tagliasepi solo per il taglio di arbusti normali attorno a case e altri edifici.

## Taglio di siepi a un'altezza uniforme (Fig. J)

- ◆ Per ottenere siepi perfettamente uniformi è possibile allungare un pezzo di corda per tutta la lunghezza della siepe come guida.

## Taglio laterale di siepi (Fig. K)

- ◆ Tenere il tagliasepi come illustrato, iniziare dal basso e procedere verso l'alto.

## Lama tipo sega (Fig. M, N)

Per rami troppo grandi per essere tagliati dalla lama (7), utilizzare la lama della sega (9). Posizionare la lama tipo sega il più vicino possibile al fondo del ramo. Posizionare la scarpa della lama tipo sega contro il ramo. Accendere il tagliasepi come descritto sopra, lasciandolo funzionare al proprio ritmo finché il ramo sarà stato tagliato del tutto.

## POWERCOMMAND

- ◆ Se si incontra un inceppamento, premere il pulsante POWERCOMMAND (4) mostrato nella Fig. L. Le lame si sposteranno avanti e indietro con un ritmo più lento e più forte per contribuire a tagliare attraverso i rami più difficili. Rilasciare il pulsante per tornare al normale taglio di siepi.

**Nota:** Una volta rilasciato il pulsante, le lame torneranno immediatamente alla massima velocità.

**Nota:** Le lame si arrestano quando il pulsante viene tenuto per 15 secondi. Per riattivare la funzione POWERCOMMAND, rilasciare il pulsante e premerlo nuovamente. **NON** tenere premuto di continuo il pulsante POWERCOMMAND durante il taglio di siepi normale.

## ACCESSORI

Le prestazioni dell'elettrotensile dipendono dall'accessorio adottato. Gli accessori BLACK+DECKER e Piranha sono stati progettati nel rispetto di elevati standard qualitativi e pensati per migliorare le prestazioni dell'elettrotensile. L'impiego di questi accessori consentirà di ottenere il meglio dall'elettrotensile

## Pulizia

**AVVERTENZA:** Soffiare via la polvere dal corpo principale dell'elettrotensile con aria asciutta, appena si rileva sporco visibile all'interno e intorno alle prese d'aria. Quando si esegue questa procedura indossare occhiali di protezione e mascherine antipolvere omologati.

**AVVERTENZA:** Non utilizzare mai solventi o altri prodotti chimici aggressivi per pulire le parti non metalliche dell'elettrotensile. Tali sostanze chimiche possono indebolire i materiali utilizzati per questi componenti. Usare un panno inumidito solamente con acqua e sapone delicato. Non lasciare che penetri del liquido all'interno dell'elettrotensile. Non immergere alcuno dei suoi componenti direttamente in un liquido.

## MANUTENZIONE

Questo apparecchio/elettrotensile BLACK+DECKER con cavo/a batteria è stato progettato per funzionare a lungo con una manutenzione minima.

Per ottenere prestazioni sempre soddisfacenti occorre averne cura e pulirlo regolarmente.

L'olio lubrificante è reperibile presso il rivenditore BLACK+DECKER (codice art. a catalogo A6102-XJ).

Per informazioni sui recapiti dei centri di assistenza, consultare l'ultima di copertina di questo manuale o visitare il sito web [www.2helpu.com](http://www.2helpu.com).

**Avvertenza!** Prima di eseguire interventi di manutenzione su elettrotensili con o senza cavo:

- ◆ spegnere e scollegare l'apparecchio/l'elettrotensile dalla presa elettrica
- ◆ oppure spegnere ed estrarre la batteria se l'apparecchio è dotato di un pacco batteria a parte
- ◆ o lasciare scaricare completamente la batteria, se è del tipo integrato, quindi spegnerlo.

- ◆ Scollegare il caricabatterie dalla presa di corrente, prima di pulirlo. Il caricabatterie non richiede alcuna manutenzione, ad eccezione di una regolare pulizia.
- ◆ Pulire regolarmente le prese di ventilazione dell'apparecchio/utensile/caricabatterie con uno spazzolino morbido o con un panno asciutto.
- ◆ Pulire regolarmente il corpo dell'apparecchio con un panno umido. Non utilizzare detergenti abrasivi o a base di solventi.
- ◆ Dopo l'uso, pulire con attenzione le lame. Dopo la pulizia, stendere un velo di olio per macchinari leggero per impedire alle lame di arrugginarsi.

registrare il prodotto Black&Decker appena acquistato e ricevere aggiornamenti su nuovi prodotti e offerte speciali.

### Conservazione

1. Dopo l'uso rimuovere la batteria.
2. Tenendo le mani lontano dalla lama, infilare il coprilama sulla lama fino a quando scatterà in posizione.

### Protezione dell'ambiente



I prodotti/Le batterie sono riciclabili, ma, se sono contrassegnati con il simbolo del cassonetto barrato, non devono essere smaltiti con i normali rifiuti domestici.

Lasciare scaricare completamente le batterie e separarle e, se possibile, separare le fonti luminose dal prodotto. È responsabilità dell'utilizzatore provvedere all'eliminazione di tutti i dati personali dal prodotto da smaltire. A quel punto sarà possibile conferirlo presso un centro di raccolta ufficiale o presso un rivenditore aderente all'iniziativa, che nella maggior parte dei casi lo ritirerà a titolo gratuito. L'imballaggio deve essere scartato in base al codice del materiale contrassegnato su di esso. Le istruzioni per l'uso e la sicurezza devono essere smaltite solo quando il prodotto non è più in uso.

Per informazioni sulla gestione dei rifiuti, rivolgersi alla propria comunità locale/al proprio comune di residenza. Per ulteriori informazioni, visitare il sito web [www.2helpU.com](http://www.2helpU.com) e scansionare il codice QR riportato sopra.

### Garanzia

Black & Decker ha la certezza della qualità dei propri prodotti e offre ai consumatori una garanzia di 24 mesi dalla data di acquisto. Questa garanzia è complementare ai diritti legali del consumatore e non li pregiudica in alcun modo. La garanzia è valida nei territori degli Stati membri dell'Unione Europea e dell'EFTA (AELS - Associazione europea di libero scambio). Per usufruire della garanzia, la richiesta di intervento o riparazione in garanzia deve essere effettuata in conformità con i Termini e condizioni di Black&Decker e sarà necessario presentare la prova di acquisto al venditore o a un centro di assistenza autorizzato. I Termini e condizioni della garanzia Black&Decker di 2 anni e la sede del centro di assistenza autorizzato più vicino sono consultabili su Internet all'indirizzo [www.2helpU.com](http://www.2helpU.com), o contattando la sede Black&Decker di zona all'indirizzo postale indicato in questo manuale. Visitare il nostro sito web [www.blackanddecker.eu](http://www.blackanddecker.eu) per

## Documenten beschikbaar online

www.2helpU.com/DoC/ of  
www.2helpU.com/DoC/index/xxx\*

\*Vervang, voor rechtstreekse toegang, "xxx" door het op het productclassificatielabel of de verpakking opgegeven modelnummer van het product.



- Instructiehandleiding
- Conformiteitsverklaring (DoC)
- Productemissiegegevens (PED): Informatie over geluid, trillingen en stof (niet van toepassing op alle producten)

**WAARSCHUWING:** Lees alle veiligheidswaarschuwingen, instructies, illustraties en specificaties in deze handleiding, met inbegrip van de delen over de geleverde accu en lader in een originele gereedschapshandleiding of de afzonderlijke Accu's en laders-handleidingen.

Handleidingen kunnen verkregen worden door contact op te nemen met de klantendienst (raadpleeg de laatste pagina van deze handleiding).

## Technische gegevens

		BCHTS36 Type 1	
Spanning	$V_{DC}$	36	
Messlagen (onbelast)	$min^{-1}$	1300	
Messlengte	cm	55	
Messpeling	mm	22	
Gewicht (zonder accu)	kg	3,2	

Accu's				Laders (minuten)					
Cap#	Vdc	Ah	Gewicht kg	Cap#	9059287*	N517387*	BDC1A	BDC2A	BDC2A36
				Amp	400mA	1A	1A	2A	1,35A
BL1518	18	1,5	0,38	BL1518	225	90	90	45	X
BL1018ST	18	1,5	0,38	BL1018ST	225	90	90	45	X
BL2018	18	2,0	0,39	BL2018	300	120	120	60	X
BL2018ST	18	2,0	0,39	BL2018ST	300	120	120	60	X
BL2518	18	2,5	0,43	BL2518	300	150	150	75	X
BL4018	18	4,0	0,64	BL4018	600	240	240	120	X
BL5018	18	5,0	0,7	BL5018	750	300	300	135	X
BL20362	36	2,0	0,64	BL20362	X	X	X	X	90
BL2536	36	2,5	0,68	BL2536	X	X	X	X	110
BL1554	18/54	1,5	1,08	BL1554	225	90	90	45	X
BL2554	18/54	2,5	1,2	BL2554	300	150	150	75	X

## Bedoeld gebruik

Uw BLACK+DECKER® BCHTS36 heggenscharen zijn ontworpen voor het snoeien van heggen, heesters en braamstruiken. Dit gereedschap is uitsluitend bestemd voor gebruik door consumenten.

- ◆ Kinderen mogen niet met het apparaat spelen. Reiniging en onderhoud van het apparaat mag niet worden uitgevoerd door kinderen zonder toezicht.

## Veiligheidsinstructies

### Algemene veiligheidsaanschuwingen voor elektrisch gereedschap



**WAARSCHUWING!** Lees alle veiligheidsaanschuwingen, instructies, illustraties en specificaties die bij dit gereedschap worden verstrekt. Het niet opvolgen van alle onderstaande instructies kan leiden tot een elektrische schok, brand en/of ernstig letsel.

**Bewaar alle waarschuwingen en instructies voor latere raadpleging.** Het in de waarschuwingen gebruikte begrip 'elektrisch gereedschap' heeft betrekking op elektrische gereedschappen voor gebruik op de netspanning (met netsnoer) of op accu (snoerloos).

- 1. Veiligheid op de werkplek**
  - a. Houd de werkplek schoon en goed verlicht.** Op rommelige of donkere plekken zullen sneller ongelukken gebeuren.
  - b. Gebruik elektrisch gereedschap niet in explosieve omgevingen, zoals in de nabijheid van brandbare vloeistoffen, gasen of stof.** Elektrisch gereedschap veroorzaakt vonken die het stof of de dampen kunnen doen ontbranden.
  - c. Houd kinderen en omstaanders op afstand tijdens het gebruiken van elektrisch gereedschap.** Wanneer u wordt afgeleid kunt u de controle over het gereedschap verliezen.
- 2. Elektrische veiligheid**
  - a. Stekkers van elektrisch gereedschap moeten in het stopcontact passen.**  
**Pas de stekker nooit op enige manier aan. Gebruik geen verloopstekkers bij geaard elektrisch gereedschap.** Originele steekers en bijpassende stopcontacten verminderen het risico op een elektrische schok.
  - b. Vermijd aanraking van het lichaam met geaarde oppervlakken, zoals buizen, verwarmingen, fornuizen en koelkasten.** Er is een groter risico op elektrische schok als uw lichaam contact maakt met aarde.
  - c. Stel elektrisch gereedschap niet bloot aan regen of natte omstandigheden.** Als er water binnendringt in elektrisch gereedschap, verhoogt dit het risico op een elektrische schok.
  - d. Misbruik het snoer niet. Gebruik het snoer nooit om het elektrisch gereedschap te dragen of naar u toe te trekken of om de stekker uit het stopcontact te trekken.** Houd het snoer uit de buurt van warmte, olie, scherpe randen of bewegende onderdelen. Beschadigde of verwarde snoeren verhogen het risico op een elektrische schok.
  - e. Gebruik, wanneer u buiten met elektrisch gereedschap werkt, een verlengsnoer dat geschikt is voor gebruik buitenshuis.** Het gebruik van een

verlengsnoer dat geschikt is voor werken buitenshuis, vermindert het risico van een elektrische schok.

- f. **Als u met elektrisch gereedschap werkt op een vochtige locatie, gebruik dan een aardlekschakelaar (RCD).** Met een RCD wordt het risico van een elektrische schok beperkt.

**3. Persoonlijke veiligheid**

- a. **Blijf alert, kijk wat u doet en gebruik uw gezond verstand als u met elektrisch gereedschap werkt. Gebruik het gereedschap niet wanneer u vermoeid bent of onder invloed van drugs, alcohol of medicatie.**

Een moment van onoplettendheid tijdens het bedienen van elektrische gereedschap kan leiden tot ernstig persoonlijk letsel.

- b. **Draag persoonlijke beschermende uitrusting.** Draag altijd oogbescherming. Beschermende uitrusting, zoals een stofmasker, anti-slip veiligheidsschoenen, een helm of gehoorbescherming, gebruikt in de juiste omstandigheden, zal het risico op persoonlijk letsel verminderen.

- c. **Voorkom per ongeluk starten. Verzeker dat de schakelaar in de uit-stand staat voordat u de stekker in het stopcontact steekt en/of de accu plaatst, het gereedschap optilt of draagt.** Het dragen van elektrisch gereedschap met uw vinger op de schakelaar of het onder spanning zetten van elektrisch gereedschap waarvan de schakelaar aan staat, kan leiden tot ongelukken.

- d. **Verwijder stelsleutels of steeksleutels voordat u het elektrisch gereedschap inschakelt.** Een steeksleutel of stelsleutel die in een ronddraaiend onderdeel van het elektrische gereedschap is achtergebleven, kan persoonlijk letsel veroorzaken.

- e. **Reik niet buiten uw macht. Houd uw voeten altijd op de grond en bewaar te allen tijde uw evenwicht.** Hierdoor kunt u het elektrisch gereedschap beter controleren in onverwachte situaties.

- f. **Draag de juiste kleding.** Draag geen losse kleding of sieraden. Houd uw haar en kleding uit de buurt van bewegende onderdelen. Losse kleding, sieraden en lang haar kunnen in bewegende onderdelen verstrikt raken.

- g. **Als er uitrusting is geleverd voor het aansluiten van een stofafzuiging of een stofopvang, controleer dan dat deze zijn aangesloten en op de juiste manier worden gebruikt.** Het gebruik van stofafzuiging kan aan stof gerelateerde gevaren verminderen.

- h. **Word niet gemakzuchtig doordat u door veelvuldig gebruik vertrouwd bent geraakt met het gereedschap en verlies de veiligheidsbeginselen niet uit het oog.** Een onvoorzichtige handeling kan in een fractie van een seconde ernstig letsel tot gevolg hebben.

**4. Gebruik en onderhoud van elektrisch gereedschap**

- a. **Forceer het elektrisch gereedschap niet. Gebruik het juiste elektrisch gereedschap voor uw toepassing.** Het juiste elektrisch gereedschap voert de werkzaamheden waarvoor het is ontworpen, beter en veiliger uit.

- b. **Gebruik het elektrisch gereedschap niet als het niet met de schakelaar in- en uitgeschakeld kan worden.** Elektrisch gereedschap dat niet kan worden bediend met de aan/uit-schakelaar is gevaarlijk en moet worden gerepareerd.

- c. **Haal de stekker uit het stopcontact en/of neem de accu, als deze uitneembaar is, uit het gereedschap voordat u aanpassingen uitvoert, accessoires verwisselt, of het elektrisch gereedschap opbergt.** Dergelijke preventieve veiligheidsmaatregelen verminderen het risico dat het elektrisch gereedschap per ongeluk wordt gestart.

- d. **Berg elektrisch gereedschap dat niet wordt gebruikt op buiten bereik van kinderen en sta niet toe dat personen die niet vertrouwd zijn met het gereedschap of deze instructies, met het elektrisch gereedschap werken.** Elektrisch gereedschap is gevaarlijk in de handen van onervaren gebruikers.

- e. **Onderhoud elektrisch gereedschap en accessoires goed. Controleer dat bewegende delen van het elektrisch gereedschap goed functioneren en niet klemmen en dat er geen onderdelen zijn gebroken of beschadigd op een manier waarop de werking van het elektrisch gereedschap nadelig wordt beïnvloed. Laat het gereedschap vóór gebruik repareren als het beschadigd is.** Veel ongelukken worden veroorzaakt door slecht onderhouden elektrisch gereedschap.

- f. **Houd zaaggereedschap scherp en schoon.** Goed onderhouden gereedschap met scherpe snijranden loopt minder snel vast en is gemakkelijker onder controle te houden.

- g. **Gebruik elektrisch gereedschap, toebehoren en boren, enz., volgens deze aanwijzingen. Let daarbij op de arbeidsomstandigheden en de uit te voeren werkzaamheden.** Gebruik van het elektrische gereedschap voor andere werkzaamheden dan waarvoor het bedoeld is, kan leiden tot gevaarlijke situaties.

- h. **Houd de handgrepen droog, schoon en vrij van olie en vet. Gladde handgrepen en greepoppervlakken maken het onmogelijk het gereedschap veilig te hanteren en onder controle te houden in onverwachte situaties.**

**5. Gebruik en verzorging van accu-gereedschap**

- a. **Laad het gereedschap alleen op met de lader die door de fabrikant wordt aangegeven.** Een lader die geschikt is voor één accutype, kan een risico op brand veroorzaken indien gebruikt met een andere accu.

- b. **Gebruik elektrisch gereedschap uitsluitend met specifiek aangeduide accu's.** Gebruik van andere accu's kan leiden tot letsel en brandgevaar.

- c. **Houd een accu, wanneer deze niet in gebruik is, weg van metalen voorwerpen, zoals paperclips, munten, sleutels, spijkers, schroeven of andere kleine metalen voorwerpen die een verbinding tussen de ene accupool en de andere tot stand kunnen brengen. Het**

kortsluiten van de accucontactpunten kan brandwonden of brand veroorzaken.

- d. **Als de accu verkeerd wordt gebruikt, kan er vloeistof uit komen; vermijd contact hiermee. Als u hier per ongeluk toch mee in contact komt, spoel dan met water. Als de vloeistof in contact met de ogen komt, dient u ook medische hulp in te roepen.** Vloeistof afkomstig uit de accu kan irritatie of brandwonden veroorzaken.
- e. **Gebruik geen accu of gereedschap die/dat beschadigd is of waaraan wijzigingen zijn aangebracht.** Beschadigde of aangepaste accu's kunnen zich onvoorspelbaar gedragen, wat kan leiden tot brand, explosie of een risico op letsel.
- f. **Stel een accu of gereedschap niet bloot aan vuur of uitzonderlijk hoge temperaturen.** Blootstelling aan vuur of een temperatuur boven 130 °C kan explosie tot gevolg hebben.
- g. **Volg alle instructies voor het opladen en laad de accu of het gereedschap niet op bij een temperatuur buiten het in de instructies opgegeven temperatuurbereik.** Onjuist opladen of opladen bij temperaturen buiten het opgegeven bereik, kan de accu beschadigen en het risico op brand vergroten.

## 6. Onderhoud

- a. **Laat uw elektrisch gereedschap nazien door een gekwalificeerde monteur die alleen identieke vervangonderdelen gebruikt.** Dit zal verzekeren dat de veiligheid van het elektrisch gereedschap behouden blijft.
- b. **Voer nooit servicewerkzaamheden uit aan beschadigde accu's.** Alleen de fabrikant of een geautoriseerd servicecentrum mag servicewerkzaamheden aan accu's uitvoeren.

## Veiligheidsinstructies voor heggen scharen

### Veiligheidswaarschuwingen voor heggen scharen

- a) **Gebruik de heggen schaar niet bij slechte weersomstandigheden, vooral niet als er onweer dreigt.** U loopt dan minder risico om door de bliksem te worden getroffen.
- b) **Houd alle netsnoeren en kabels uit de buurt van de plaats waar u snoeit.** Netsnoeren en kabels kunnen door strikken verborgen worden en per ongeluk door het maaimes worden doorgesneden.
- c) **Draag gehoorbescherming.** Gepaste persoonlijke beschermingsmiddelen zullen het risico op gehoorverlies verminderen.
- d) **Houd de heggen schaar uitsluitend vast bij de geïsoleerde handgrepen, omdat het mes verborgen bedrading kan raken.** Bevestigingsmateriaal dat in contact komt met bedrading 'onder spanning', kan metalen onderdelen van het gereedschap 'onder spanning' zetten en de gebruiker een elektrische schok geven.
- e) **Houd alle lichaamsdelen uit de buurt van het mes.** Verwijder geen gesnoeid materiaal en houd geen te snoeien materiaal vast wanneer de messen in beweging

zijn. Nadat het uitschakelen van de motor, blijven de messen nog even in beweging. Een moment van onoplettendheid bij het gebruik van de heggen schaar kan leiden tot ernstige verwondingen.

- f) **Verzeker tijdens het verwijderen van vastgelopen materiaal of het uitvoeren van onderhoud aan de heggen schaar, dat alle voedingschakelaars in de uit-stand staan en de accu is verwijderd of losgekoppeld.** Wanneer de heggen schaar onverwacht wordt ingeschakeld tijdens het losmaken van vastgelopen materiaal of het uitvoeren van onderhoud, kan dat leiden tot ernstig letsel.
- g) **Draag de heggen schaar aan de handgreep, met het mes gestopt en let er daarbij op dat u de aan/uit-schakelaar niet bedient.** Door de heggen schaar op de juiste manier te dragen vermindert u gevaar van onbedoeld starten en van persoonlijk letsel dat daarvan het gevolg kan zijn.
- h) **Plaats altijd de kap over het mes als u de heggen schaar vervoert of opbergt.** Wanneer de heggen schaar op de juiste manier wordt behandeld, verkleint u de kans op persoonlijk letsel door de maaimessen.

### Veiligheidswaarschuwingen voor heggen scharen

- De heggen schaar is bedoeld voor gebruik op grondniveau en niet op ladders of een andere instabiele steun.
- Gebruik altijd twee handen tijdens het werken met de heggen schaar. Het gebruik met slechts één hand kan tot het verlies van controle leiden en ernstig persoonlijk letsel tot gevolg hebben.
- Houd alle lichaamsdelen uit de buurt van het mes. Verwijder geen gesnoeid materiaal en houd geen te snoeien materiaal vast wanneer de messen in beweging zijn. Controleer dat de schakelaar in de uit-stand staat wanneer u vastgeklemd materiaal weghaalt. De messen blijven na uitschakelen nog even draaien. Een moment van onoplettendheid bij het gebruik van de heggen schaar kan leiden tot ernstige verwondingen.
- Controleer de heg op vreemde voorwerpen, zoals afrastering.

**GEVAAR:** Houd uw handen uit de buurt van het mes. Contact met het blad zal leiden tot ernstig persoonlijk letsel.

**Waarschuwing:** Draag oogbescherming.

**Waarschuwing:** Niet blootstellen aan regen.

**Waarschuwing:** Gebruik de heggen schaar alleen als de beugelhandgreep goed is bevestigd en de beschermkap voor het vervoer en de opslag aanwezig is. De heggen schaar gebruiken zonder de juiste bijgeleverde beschermkap of handgreep, kan dat leiden tot ernstig persoonlijk letsel.

### Overige risico's

Er kunnen zich nog meer risicovolle situaties voordoen wanneer u het gereedschap gebruikt, die mogelijk niet in de bijgesloten veiligheidswaarschuwingen worden vermeld. Deze risico's kunnen voortvloeien uit verkeerd gebruik, langdurig gebruik, enz.

Zelfs bij het toepassen van de relevante veiligheidsvoorschriften en het gebruik van veiligheidsvoorzieningen zullen bepaalde risico's misschien niet kunnen worden vermeden. Dit zijn onder meer:

- ◆ Letsels veroorzaakt door het aanraken van draaiende/ bewegende onderdelen.
- ◆ Letsels veroorzaakt tijdens het vervangen van onderdelen, zaagbladen of accessoires.
- ◆ Letsels veroorzaakt door langdurig gebruik van gereedschap.  
Als u gereedschap gedurende langere periodes gebruikt, zorg er dan voor dat u regelmatig pauzes neemt.
- ◆ Beschadiging van het gehoor.
- ◆ Gevaren voor de gezondheid door het inademen van stof dat vrijkomt tijdens het gebruiken van uw gereedschap (bijvoorbeeld: het werken met hout, in het bijzonder eik en beuk.)

### Positie datumcode

De productiedatumcode (10) bestaat uit een code gevormd door een jaartal met 4 cijfers gevolgd door een weeknummer met 2 cijfers en daarna een fabriekscode met 2 cijfers.

### Labels op het gereedschap

De gebruiker moet de volgende instructies lezen om het risico op letsel te verkleinen:



De gebruiker met de gebruikershandleiding lezen en begrijpen vóór het gebruiken van dit product.



De gebruiker moet gepaste oog-, gehoor- en hoofdbescherming.



**Het product NIET** blootstellen aan regen.



**Het mes NIET** aanraken.  
Houd uw handen uit de buurt van het mes.



**WAARSCHUWING:** Gevaar voor elektrische schok of snijwonden. Koppel de accu los vóór het uitvoeren van onderhoud.



Richtlijn 2000/14/EC inzake gegarandeerd geluidsvermogen.

- ◆ Gebruik alleen de lader die bij het gereedschap/apparaat is geleverd. Het gebruik van de verkeerde lader kan een elektrische schok of oververhitting van de accu tot gevolg hebben.
- ◆ Gooi lege accu's weg volgens de instructies in het deel "Het milieu beschermen".
- ◆ Beschadig/vervorm de accubehuizing niet door er gaten in te prikken of deze te stoten, omdat dit een risico op letsel en brand kan vormen. Laad beschadigde batterijen niet op.
- ◆ Onder extreme omstandigheden kan lekkage van accu's optreden. Veeg, wanneer u merkt dat de accu nat of vochtig is, de vloeistof voorzichtig af met een doek. Vermijd contact met de huid.
- ◆ Bij huid- of oogcontact volgt u de onderstaande instructies.

**Waarschuwing!** De accuvloeistof kan persoonlijk letsel of materiële schade veroorzaken. Bij huidcontact moet u de vloeistof direct afspoelen met water. Raadpleeg uw huisarts als er rode vlekken ontstaan of bij een pijnlijke of geïrriteerde huid. Bij contact met de ogen, onmiddellijk spoelen met water en medische hulp zoeken.



Probeer niet om beschadigde accu's op te laden.

### Laders

Uw lader werd ontworpen voor een bepaalde spanning. Controleer altijd dat de netspanning overeenstemt met de spanning op het typeplaatje.

**Waarschuwing!** Probeer nooit om de stekker van de laadeenheid te vervangen door een normale netstekker.

- ◆ Gebruik de BLACK+DECKER lader alleen voor het laden van de accu in het gereedschap/apparaat waarbij de lader is geleverd. Andere accu's kunnen barsten, met persoonlijk letsel en schade tot gevolg.
- ◆ Probeer nooit om niet-oplaadbare accu's op te laden.
- ◆ Als het netsnoer is beschadigd, moet dit worden vervangen door de fabrikant of een BLACK+DECKER-servicecentrum om gevaar te voorkomen.
- ◆ Stel de lader niet bloot aan water.
- ◆ Maak de lader niet open.
- ◆ De lader niet doorboren.
- ◆ Het apparaat/het gereedschap/de accu moet tijdens het laden in een goed geventileerde ruimte worden geplaatst.



De lader is uitsluitend bedoeld voor gebruik binnen.



Lees de gebruikershandleiding vóór gebruik.

### Aanvullende veiligheidsinstructies voor accu's en laders (indien geleverd)

#### Accu's

- ◆ Nooit proberen, om welke reden dan ook, om te openen.
- ◆ Stel de accu niet bloot aan water.
- ◆ Stel de accu niet bloot aan hitte.
- ◆ Niet bewaren op plaatsen waar de temperatuur kan oplopen tot boven 40 °C.
- ◆ Alleen opladen op bij een omgevingstemperatuur tussen 10 °C en 40 °C.

## Elektrische veiligheid



De lader is dubbel geïsoleerd, zodat een aardingsaansluiting niet nodig is. Controleer altijd dat de netspanning overeenstemt met de spanning op het typeplaatje. Probeer nooit om de stekker van de laadeenheid te vervangen door een normale netstekker.

- ◆ Als het netsnoer is beschadigd, moet dit worden vervangen door de fabrikant of een BLACK+DECKER-servicecentrum om gevaar te voorkomen.

## FUNCTIES

Dit gereedschap bevat enkele of alle van de volgende kenmerken.

1. Aan/uit-schakelaar
2. Vergrendelknop
3. Hendel
4. Knop POWERCOMMAND
5. Beschermkap zaagblad
6. Dubbele schakelaar handgreep
7. Blad
8. Accu
9. Zaagblad

## De accu opladen (Afb. A)

De accu moet vóór het eerste gebruik worden opgeladen en ook zodra de accu niet meer voldoende vermogen levert voor taken die eerst gemakkelijk konden worden uitgevoerd.

De accu kan warm worden tijdens het opladen; dit is normaal en wijst niet op een probleem.

**Waarschuwing!** Laad de accu niet op bij omgevingstemperaturen lager dan 10 °C of hoger dan 40 °C. De aanbevolen laadtemperatuur: ongeveer 24 °C.

**Opmerking:** De lader zal de accu niet opladen als de celtemperatuur lager is dan ongeveer 10 °C of hoger dan 40 °C.

**De accu moet in de lader blijven en de lader zal de accu automatisch beginnen opladen als de celtemperatuur stijgt of daalt.**

- ◆ Steek de lader in een geschikt stopcontact voor u de accu plaatst.
- ◆ Plaats de accu in de lader.



Het groene oplaadlampje gaat knipperen ten teken dat de accu wordt opgeladen.



Wanneer de LED groen blijft branden, weet u dat de accu volledig is opgeladen. De accu is nu volledig opgeladen en kan worden gebruikt of in de acculader blijven zitten

**Waarschuwing!** Laad accu's die leeg zijn zo spoedig mogelijk na gebruik op, omdat anders de levensduur van de accu mogelijk ernstig wordt bekoet.

## Diagnose van de accu door de lader

Deze lader is zo ontworpen dat bepaalde problemen die zich kunnen voordoen met accu's of met de stroomvoorziening, kunnen worden gedetecteerd. Problemen worden aangeduid door middel van een LED die in verschillende patronen knippert.

## Slechte accu



De lader kan een bijna lege of beschadigde accu detecteren. De rode LED knippert in een patroon dat op het label wordt aangeduid. Als u dit knipperpatroon van een slechte accu ziet, ga dan niet door met het opladen van de accu. Breng de accu terug naar het service Centrum of naar een inzamellocatie waar de accu kan worden gerecycled.

## Vertraging warme/koude accu



Wanneer de lader waarneemt dat een accu veel te warm of veel te koud is, wordt onmiddellijk een Hot/Cold Delay gestart en wordt het laden uitgesteld tot de accu een normale temperatuur heeft bereikt. Zodra dit het geval is, schakelt de lader automatisch over op de acculaadmodus. Deze functie garandeert de maximale levensduur van de accu. De rode LED knippert in het patroon dat wordt aangeduid op het label wanneer een Hot/Cold Pack Delay wordt gedetecteerd.

## De accu in de lader laten zitten

De accu kan in de lader gelaten worden met het LED-lampje dat blijft branden. De lader houdt de accu volledig opgeladen.

## Belangrijke informatie voor het opladen

- ◆ De langste levensduur en de beste prestaties kunnen worden behaald als de accu wordt opgeladen wanneer de luchttemperatuur is tussen 18°C en 24°C (65°-75°F). LAAD de accu NIET op bij een luchttemperatuur lager dan +4,5°C (+40°F) of hoger dan +40,5°C (+105°F). Dit is belangrijk en zal ernstige beschadiging van de accu voorkomen.
- ◆ De lader en de accu zullen tijdens het laden misschien bij aanraking warm aanvoelen. Dit is normaal en wijst niet op een probleem. U kunt het afkoelen van de accu na gebruik bevorderen door de lader en de accu niet in een warme omgeving, zoals een metalen schuurtje of een niet-geïsoleerde aanhanger, te plaatsen
- ◆ Als de accu niet goed oplaadt:

- ◆ Controleer de spanning door een lamp of ander apparaat op het stopcontact aan te sluiten
- ◆ Controleer of het stopcontact verbonden is met een lichtschakelaar welke de spanning afsluit als u het licht uit doet.
- ◆ Breng de lader en de accu naar een plaats waar de lucht/omgevingstemperatuur ongeveer 18°- 24 °C is.
- ◆ Als de problemen met het opladen aanhouden, breng de machine, de accu en de lader dan naar het servicecentrum bij u in de buurt.
- ◆ De accu moet worden opgeladen wanneer deze niet voldoende vermogen levert voor werkzaamheden die eerder zonder veel moeite werden uitgevoerd. NIET BLIJVEN GEBRUIKEN in deze omstandigheden. Volg de procedure voor het opladen. U kunt ook een gedeeltelijk lege accu opladen, wanneer u dat maar wilt, zonder dat dit negatieve gevolgen heeft voor de accu.
- ◆ Bepaalde materialen die geleidend zijn, zoals, maar niet uitsluitend, staalwol, aluminiumfolie of een opeenhoping van metaalachtige deeltjes, kunnen beter bij de holtes van de lader worden weggehouden. Trek altijd de stekker van de lader uit het stopcontact, wanneer er geen accu in de holte zit. Trek de stekker van de lader uit het stopcontact voordat u de lader gaat reinigen.
- ◆ Laat de lader niet bevriezen en dompel de lader niet onder in water of andere vloeistoffen.

**Waarschuwing!** Gevaar voor elektrische schok. Laat geen vloeistof in de lader dringen. Probeer nooit, om welke reden dan ook, de accu open te maken.

Als de kunststof behuizing van de accu breekt of scheurt, breng het dan naar een servicecentrum om te worden gerecycled.

### Indicatielampje accuniveau

De accu is voorzien van een laadniveau-indicator. Hiermee kan het actuele laadniveau tijdens het gebruik en tijdens het opladen worden weergegeven.

De meter geeft geen aanwijzingen over de functionaliteit van het gereedschap en is onderhevig aan schommelingen afhankelijk van productonderdelen, temperatuur en de toepassing door de eindgebruiker.

### Laadniveau controleren tijdens gebruik

- ◆ Druk op de knop van de laadniveau-indicator (A1).
- ◆ De drie LED-lampjes (A2) gaan branden en geven het percentage van de lading van de accu aan. Zie het schema in afbeelding a.
- ◆ Als er geen LED-lampje brandt, moet u de accu opladen worden.

### De accu in het apparaat plaatsen en eruit nemen

**Waarschuwing!** Controleer dat de knop voor vergrendeling in de Uit-stand is ingeschakeld voordat u de accu verwijdert of plaatst.

### De accu plaatsen

Steek de accu (8) in het apparaat en duw tot u een klik hoort (Afbeelding B). Controleer dat de accu volledig op z'n plaats zit en goed is vergrendeld.

### De accu verwijderen

Druk op de accuvrijgaveknop zoals wordt getoond in Afbeelding C en trek de accu uit het apparaat.

### Montage

**Waarschuwing!** Neem voor de montage de accu uit het gereedschap en plaats de beschermkap over de bladen.

**Waarschuwing!** Zorg ervoor dat het apparaat is uitgeschakeld en van de netspanning verwijderd is en dat de bladschede om de snijmesses is geplaatst voordat het apparaat in elkaar wordt gezet.

**Waarschuwing!** Gebruik het gereedschap nooit zonder de beschermkap.

### De beschermkap en de handgreep monteren (Afb. D–F)

**Waarschuwing!** Werk altijd alleen met het gereedschap wanneer de zijhandgreep op de juiste wijze is gemonteerd. Wanneer u met de heggenschaar werkt zonder de juiste beschermkap of handgreep, kan dat leiden tot ernstig letsel.

**Opmerking:** De heggenschaar is af-fabriek verzonden met de beschermkap en de handgreep met een plastic binder aan het gereedschap vastgemaakt.

- ◆ Knip de plastic binder door.
- ◆ Draai de twee gedeeltelijk ingedraaide schroeven uit de behuizing van het gereedschap (Afb. D).
- ◆ Schuif de beschermkap (5) aan de voorzijde op de behuizing van de heggenschaar (Afb. E).
- ◆ Zet twee schroeven in de openingen opzij van de beschermkap en draai ze stevig vast.
- ◆ Schuif de beugelhandgreep (6) op de voorzijde van de behuizing van de schaar, achter de beschermkap, zoals wordt getoond in Afbeelding F.
- ◆ Zet de vier overige schroeven in de openingen opzij van de beugelhandgreep en draai ze stevig vast.

### GEBRUIK

**Waarschuwing!** Laat het gereedschap op z'n eigen snelheid werken. Niet overbelasten.

**Waarschuwing!** Bewaar of gebruik het gereedschap en de accu niet op plaatsen waar de temperatuur kan dalen onder 4 °C (39 °F) (zoals in een schuurtje of een metalen loods in de winter), of hoger kan worden dan 40 °C (104 °F) (zoals in een schuurtje of een metalen loods in de zomer).

### Schakelaar

- ◆ Duw, als u het gereedschap wilt inschakelen, de knop (2) voor vergrendeling in de Uit-stand omlaag, knijp de Aan/Uit-schakelaar (1) in, zoals wordt getoond in afbeelding G. Wanneer het gereedschap eenmaal loopt, kunt u de knop voor vergrendeling in de Uit-stand loslaten. U houdt het gereedschap in werking door de Aan/Uit-schakelaar ingedrukt te houden.
- ◆ U schakelt het apparaat uit door de Aan/Uit-schakelaar los te laten.

**Waarschuwing!** Probeer nooit een schakelaar in de stand ON te vergrendelen.

## Juiste handpositie (Afb. H)

Houd de heggenschaar altijd vast met één hand op de handgreep met de schakelaar en één hand op de beugelhandgreep, zoals weergegeven op de afbeeldingen in de handleiding (Afb. H). Houd het gereedschap nooit vast aan de beschermkap.

## Instructies voor het trimmen

- ◆ Houd uw voeten stevig op de grond en blijf in evenwicht, reik niet te ver. Draag een veiligheidsbril, antislip-schoeisel tijdens het knippen.
- ◆ Houd het gereedschap stevig met beide handen vast en schakel het in (ON).
- ◆ Houd de heggenschaar altijd vast met één hand op de handgreep met de schakelaar, zoals in de afbeeldingen in de handleiding wordt getoond, en met één hand op de andere handgreep (afbeelding H).
- ◆ Houd het gereedschap nooit vast aan de beschermkap.

## Nieuwe aangroei knippen (Afb. I)

- ◆ Het meest effectief is maaien met een brede zwaaiende beweging, waarbij u de tanden van het maaiblad door de aangroei haalt.
- ◆ Een lichte neerwaartse kanteling van het maaiblad, in de richting van de maai beweging geeft het beste resultaat.

**Waarschuwing!** Maai geen takken die dikker zijn dan 19 mm. Gebruik de heggenschaar alleen voor het snoeien normale struiken rond woningen en gebouwen.

## Strakke heggen (Afb. J)

- ◆ U kunt uitzonderlijk strakke heggen krijgen door te maaien langs een stuk draad dat u als leidraad over de gehele lengte van de heg spant.

## De zijanten van heggen knippen (Afb. K)

- ◆ Houd de schaar zoals wordt getoond en begin onderaan met een zwaai beweging omhoog.

## Zaagblad (Afb. M, N)

Gebruik voor takken die te groot zijn voor het maaiblad (7) het zaagblad (9). Plaats het zaagblad zo dicht mogelijk aan de onderzijde van de tak. Plaats de zaagbladschoen tegen de tak. Schakel de heggenschaar in, zoals hierboven wordt beschreven, laat het gereedschap op de eigen snelheid werken tot de tak geheel is doorgezaagd.

## POWERCOMMAND

- ◆ Loopt de schaar vast, druk dan op de knop POWERCOMMAND (4), die in afbeelding L wordt getoond. De maaimessen bewegen zich dan naar voor en naar achter, in een krachtiger ritme zodat de moeilijke takken beter kunnen worden doorgezaagd. Laat de knop los en de schaar keert terug in de normale stand voor het knippen van heggen.

**Opmerking:** Zodra u de knop loslaten, werken de maaimessen weer op volle snelheid.

**Opmerking:** De maaimessen stoppen wanneer u de knop 15 ingedrukt houdt. Laat om de functie POWERCOMMAND opnieuw in te schakelen, de knop los en druk deze opnieuw

in. Houd de knop POWERCOMMAND NIET voortdurend ingedrukt als u gewoon de heg knipt.

## ACCESSOIRES

De prestaties van het gereedschap zijn afhankelijk van de gebruikte accessoires. Accessoires van BLACK+DECKER en Piranha zijn ontworpen om aan hoge kwaliteitsnormen te voldoen en de prestaties van uw gereedschap te verhogen. Door deze accessoires te gebruiken, kunt u het beste uit uw gereedschap halen.

## Reiniging

**WAARSCHUWING:** Blaas vuil en stof door middel van droge lucht uit de hoofdbehuizing, zo vaak u ziet dat vuil zich in en rond de ventilatieopeningen verzamelt. Draag goedgekeurde oogbescherming en een goedgekeurd stofmasker wanneer u deze procedure uitvoert.

**WAARSCHUWING:** Maak de niet-metalen delen van het gereedschap nooit schoon met oplosmiddelen of andere bijtende chemicaliën. Deze chemicaliën kunnen de materialen die in deze onderdelen worden gebruikt, week maken. Gebruik een doek die uitsluitend met water en milde zeep is bevochtigd. Laat nooit vloeistof in het gereedschap komen; pompel nooit een onderdeel van het gereedschap onder in een vloeistof.

## ONDERHOUD

Het BLACK+DECKER-apparaat/-gereedschap, met netsnoer/snoerloos, is ontworpen om gedurende lange tijd te functioneren met een minimum aan onderhoud.

Voortdurend gebruik naar tevredenheid van de gebruiker is afhankelijk van de juiste verzorging en regelmatige reiniging van het gereedschap.

Smeerolie is verkrijgbaar bij uw Black & Decker-leverancier (cat. nr. A6102-XJ).

Raadpleeg de achterkant van deze handleiding voor de contactgegevens van het servicecentrum of ga naar [www.2helpu.com](http://www.2helpu.com).

**Waarschuwing!** Ga als volgt te werk voordat u onderhoud aan elektrisch gereedschap met of zonder snoer uitvoert:

- ◆ Schakel het apparaat/gereedschap uit en trek de stekker uit het stopcontact.
- ◆ Als het gereedschap/apparaat een afzonderlijke accu heeft, schakelt u het gereedschap/apparaat uit en haalt u de accu eruit.
- ◆ Of gebruik de accu tot deze volledig leeg is, als deze geïntegreerd is, en schakel het gereedschap daarna uit.
- ◆ Trek de stekker van de lader uit het stopcontact vóór het schoonmaken. Behalve regelmatige reiniging vereist uw lader geen onderhoud.
- ◆ Reinig regelmatig de ventilatiesleuven van het gereedschap/apparaat/lader met een zachte borstel of droge doek.
- ◆ Reinig de motorbehuizing regelmatig met een vochtige doek. Gebruik geen schuurmiddel of schoonmaakmiddel op basis van een oplosmiddel.

- ◆ Maak de messen na gebruik zorgvuldig schoon. Breng na reiniging een dunne laag lichte machineolie aan zodat de bladen niet gaan roesten.

### Bewaring

1. Verwijder de accu na gebruik.
2. Houd uw handen uit de buurt van het mes en schuif de beschermkap over het mes tot deze op z'n plaats klikt.

### Bescherming van het milieu



Producten/batterijen zijn recyclebaar, maar als ze gemarkeerd zijn met de doorgekruiste afvalcontainer, mogen ze niet samen met normaal huishoudafval weggegooid worden. Laat de batterijen volledig ontladen en scheid ze, indien mogelijk, van lichtbronnen van het product. Het is de verantwoordelijkheid van de gebruiker om persoonsgegevens van dit product te verwijderen. Breng het afval daarna naar een officieel afvalinzamelcentrum of een deelnemende handelaar, die ze vaak gratis zal aanvaarden. De verpakking moet weggegooid worden op basis van de aangebrachte materiaalcode. De bedienings- of veiligheidsinstructies mogen alleen weggegooid worden als het betreffende product niet langer gebruikt wordt.

Vraag de richtlijnen inzake afvalbeheer bij uw plaatselijke community/gemeente. Ga voor meer informatie naar [www.2helpU.com](http://www.2helpU.com) en scan de bovenstaande QR-code.

### Garantie

Black & Decker vertrouwt op de kwaliteit van zijn producten en biedt consumenten een garantie van 24 maanden vanaf de aankoopdatum. Deze garantie is een aanvulling op uw wettelijke rechten en heeft op geen enkele manier voorrang daarop. De garantie is geldig op het grondgebied van de Lidstaten van de Europese Unie en de Europese Vrijhandelszone.

Voor een garantieclaim, moet uw claim in overeenstemming zijn met de Algemene voorwaarden van Black&Decker en moet u een bewijs van aankoop voorleggen aan de verkoper of een erkende reparatiemonteur. Voorwaarden en condities van de 2-jarige garantie van Black&Decker en de vestiging van het geautoriseerde reparatiecentrum bij u in de buurt, kunt u vinden op internet op [www.2helpU.com](http://www.2helpU.com), of kunt u verkrijgen door contact op te nemen met het Black & Decker-kantoor op het adres dat in deze handleiding wordt vermeld. Ga naar onze website [www.blackanddecker.eu](http://www.blackanddecker.eu) en registreer uw nieuw Black & Decker-product en ontvang updates over een nieuwe producten en speciale aanbiedingen.

## Documentos disponibles en internet

[www.2helpU.com/DoC/](http://www.2helpU.com/DoC/) o  
[www.2helpU.com/DoC/index/xxx\\*](http://www.2helpU.com/DoC/index/xxx*)

\*Para el acceso directo, sustituya "xxx" con el número de modelo del producto que se encuentra en la etiqueta de clasificación del producto o en el embalaje.



- Manual de instrucciones
- Declaración de conformidad (DoC)
- Datos de emisión del producto (PED): Información sobre ruido, vibración y polvo (no aplicable a todos los productos)

**⚠️ ADVERTENCIA:** Lea todas las advertencias de seguridad, instrucciones, ilustraciones y especificaciones contenidas en este manual, incluidos los apartados sobre la batería y el cargador del manual original de la herramientas o de los manuales separados de las baterías y los cargadores.

Puede obtener los manuales contactando con el Servicio al Cliente (consulte la página trasera de este manual).

## Datos técnicos

		BCHTS36 Tipo 1	
Voltaje	$V_{DC}$	36	
Recorrido de las hojas (sin carga)	min <sup>-1</sup>	1300	
Largo de la hoja	cm	55	
Huelgo de la hoja	mm	22	
Peso (sin batería)	kg	3,2	

Baterías				Cargadores (minutos)					
N.º cat.	Vcc	Ah	Peso kg	N.º cat.	90S90287*	N517387*	BDC1A	BDC2A	BDC2A36
				Amp	400 mA	1 A	1 A	2 A	1,35 A
BL1918	18	1,5	0,36	BL1918	225	90	90	45	X
BL1918ST	18	1,5	0,38	BL1918ST	225	90	90	45	X
BL2018	18	2,0	0,39	BL2018	300	120	120	60	X
BL2018ST	18	2,0	0,39	BL2018ST	300	120	120	60	X
BL2518	18	2,5	0,43	BL2518	380	150	150	75	X
BL4018	18	4,0	0,64	BL4018	600	240	240	120	X
BL5018	18	5,0	0,7	BL5018	750	300	300	135	X
BL20362	36	2,0	0,64	BL20362	X	X	X	X	90
BL2536	36	2,5	0,68	BL2536	X	X	X	X	110
BL1954	18/54	1,5	1,08	BL1954	225	90	90	45	X
BL2554	18/54	2,5	1,2	BL2554	380	150	150	75	X

## Uso previsto

Los cortasetos BCHTS36 de BLACK+DECKER® han sido diseñados para cortar setos, arbustos y zarzas. Estas herramientas han sido concebidas únicamente para uso doméstico.

- ◆ Los niños no deben jugar con este aparato. Los niños no deberán realizar las tareas de limpieza y mantenimiento de usuario, salvo que lo hagan bajo supervisión.

## Instrucciones de seguridad

### Advertencias de seguridad generales para herramientas eléctricas



**ADVERTENCIA** Lea todas las advertencias de seguridad, instrucciones, ilustraciones y especificaciones suministradas con esta herramienta eléctrica. El incumplimiento de las instrucciones que se indican a continuación puede causar descargas eléctricas, incendios y/o lesiones graves.

**Guarde todas las advertencias e instrucciones para poder consultarlas con posterioridad.** El término "herramienta eléctrica" que aparece en las advertencias se refiere a la herramienta eléctrica que funciona a través de la red eléctrica (con cable) o a la herramienta eléctrica que funciona a batería (sin cable).

- Seguridad en la zona de trabajo**
  - Mantenga el área de trabajo limpia y bien iluminada.**  
Las áreas en desorden u oscuras pueden provocar accidentes.
  - No utilice herramientas eléctricas en atmósferas explosivas como ambientes donde haya polvo, gases o líquidos inflamables.** Las herramientas eléctricas originan chispas que pueden inflamar el polvo o los gases.
  - Mantenga alejados a los niños y otras personas del área de trabajo al emplear la herramienta eléctrica.**  
Las distracciones pueden ocasionar que pierda el control.
- Seguridad eléctrica**
  - Los enchufes de las herramientas eléctricas deben corresponder a la toma de corriente.**  
**No modifique nunca el enchufe de ninguna forma. No utilice ningún enchufe adaptador con las herramientas eléctricas conectadas a tierra (puestas a masa).** Los enchufes no modificados y las tomas de corriente correctas reducen el riesgo de descarga eléctrica.
  - Evite que su cuerpo toque partes conectadas a tierra, como tuberías, radiadores, cocinas y refrigeradores.** Existe un mayor riesgo de descarga eléctrica si su propio cuerpo está conectado a tierra.
  - No exponga las herramientas eléctricas a la lluvia ni la humedad.** Si entra agua en una herramienta eléctrica, aumenta el riesgo de descarga eléctrica.
  - No haga un mal uso del cable de alimentación. No use nunca el cable para transportar, tirar de la herramienta eléctrica o desenchufarla.** Mantenga el cable alejado del calor, el aceite, los bordes afilados o las piezas móviles. Los cables dañados o enredados aumentan el riesgo de descarga eléctrica.
  - Cuando utilice una herramienta eléctrica al aire libre, use un cable prolongador adecuado para uso en exteriores.** La utilización de un cable adecuado para el uso en exteriores reduce el riesgo de descarga eléctrica.

- f. **Si no puede evitar utilizar una herramienta eléctrica en un lugar húmedo, use un suministro protegido con un dispositivo diferencial residual (DDR).** El uso de un DDR reduce el riesgo de descarga eléctrica.
3. **Seguridad personal**
- a. **Manténgase alerta, esté atento a lo que hace y use el sentido común cuando utilice una herramienta eléctrica.**  
**No maneje una herramienta eléctrica cuando esté cansado o bajo los efectos de drogas, medicamentos o alcohol.** Un momento de falta de atención cuando se manejan las herramientas eléctricas puede ocasionar lesiones personales graves.
- b. Use equipos de protección individual. Utilice siempre protección ocular. El uso del equipo de protección individual, como mascarilla antipolvo, calzado antideslizante, casco o protección auditiva para condiciones apropiadas reduce las lesiones personales.
- c. **Impida que la herramienta se ponga en marcha accidentalmente. Asegúrese de que el interruptor esté en posición de apagado antes de conectar la fuente de alimentación y/o la batería o de levantar o transportar la herramienta.** Transportar herramientas eléctricas con el dedo puesto en el interruptor o herramientas eléctricas activadoras con el interruptor encendido puede causar accidentes.
- d. **Extraiga cualquier llave de ajuste u otra llave antes de encender la herramienta eléctrica.** Una llave inglesa o de otro tipo que se deje puesta en una pieza en movimiento de la herramienta eléctrica puede ocasionar lesiones corporales.
- e. **No se estire demasiado. Mantenga un equilibrio adecuado y la estabilidad constantemente.** Esto permite un mejor control de la herramienta eléctrica en situaciones inesperadas.
- f. **Vístase adecuadamente.** No se ponga ropa suelta o joyas. Mantenga el cabello y la ropa alejados de las piezas móviles. La ropa suelta, las joyas y el pelo largo pueden quedar atrapados en las piezas en movimiento.
- g. **Si se suministran dispositivos para la conexión del equipo de extracción y recogida de polvo, asegúrese de que estén conectados y de que se usen adecuadamente.** El uso de equipo de recogida de polvo puede reducir los riesgos relacionados con el polvo.
- h. **Evite que la familiaridad adquirida con el uso frecuente de las herramientas le haga fiarse demasiado e ignorar las normas de seguridad de las herramientas.** Los descuidos pueden causar lesiones graves en una fracción de segundo.
4. **Uso y cuidado de la herramienta eléctrica**
- a. **No fuerce la herramienta eléctrica. Use la herramienta eléctrica correcta para su trabajo.**  
 La herramienta eléctrica correcta funcionará mejor y con mayor seguridad si se utiliza de acuerdo con sus características técnicas.
- b. **No utilice la herramienta eléctrica si no la puede encender y apagar con el interruptor.** Cualquier herramienta eléctrica que no pueda controlarse con el interruptor es peligrosa y debe ser reparada.
- c. **Desconecte el enchufe de la fuente de alimentación y/o extraiga la batería de la herramienta eléctrica, si es desmontable, antes de realizar ajustes, cambiar accesorios o guardar las herramientas eléctricas.**  
 Dichas medidas de seguridad preventivas reducen el riesgo de que se ponga en marcha accidentalmente la herramienta eléctrica.
- d. **Guarde las herramientas eléctricas fuera del alcance de los niños y no permita que la utilicen las personas no familiarizadas con su uso o con estas instrucciones.**  
 Las herramientas eléctricas son peligrosas en manos de personas no capacitadas.
- e. **Realice el mantenimiento de las herramientas eléctricas y sus accesorios. Compruebe que las piezas móviles no estén desalineadas ni atascadas, que no haya piezas rotas ni ningún otro estado que pueda afectar al funcionamiento de la herramienta eléctrica. Si la herramienta eléctrica está dañada, llévela a reparar antes de utilizarla.** Muchos accidentes se ocasionan por el incorrecto mantenimiento de las herramientas eléctricas.
- f. **Mantenga las herramientas de corte limpias y afiladas.** Hay menos probabilidad de que las herramientas de corte con bordes afilados se bloqueen, y son más fáciles de controlar.
- g. **Utilice la herramienta eléctrica, los accesorios, los útiles de la herramienta, etc. de acuerdo con estas instrucciones, y tenga en cuenta las condiciones de trabajo y la tarea que va a realizar.** El uso de la herramienta eléctrica para operaciones que no sean las previstas puede ocasionar una situación peligrosa.
- h. **Mantenga las empuñaduras y las superficies de agarre secas, limpias y libres de aceite y grasa. Las empuñaduras y superficies de agarre resbaladizas impiden el agarre y el control seguro de la herramienta en situaciones imprevistas.**
5. **Uso y cuidado de la herramienta de batería**
- a. **Recargue la herramienta usando solo el cargador indicado por el fabricante.** Un cargador adecuado para un tipo de batería puede causar riesgos de incendio al ser utilizado con otra batería.
- b. **Utilice las herramientas eléctricas solo con las baterías especialmente diseñadas.** El uso de cualquier otro tipo de batería puede ocasionar riesgos de lesión e incendio.
- c. **Cuando la batería no esté en uso, manténgala alejada de otros objetos metálicos tales como grapas para papel, llaves, clavos, las tuercas u otros objetos metálicos pequeños pues puede establecerse una conexión entre los dos terminales.** Si se produce un

cortocircuito en los terminales de la batería, pueden ocasionarse quemaduras o incendio.

- d. **En condiciones abusivas, podrá salir líquido de la batería, evite el contacto. Si se produce un contacto accidental, lávese con agua. Si el líquido entra en contacto con los ojos, consulte también a un médico.** El líquido expulsado por la batería puede provocar irritaciones o quemaduras.
  - e. **No use la batería ni la herramienta si están dañadas o si han sido modificadas.** Las baterías dañadas o modificadas pueden tener un funcionamiento imprevisto y causar incendio, explosión o riesgo de lesiones.
  - f. **No exponga la batería o la herramienta al fuego o a temperaturas excesivas.** La exposición al fuego o a una temperatura superior a 130 °C puede causar explosión.
  - g. **Siga las instrucciones de carga y no cargue la batería o la herramienta fuera del rango de temperatura especificado en las instrucciones.** La carga incorrecta o a temperaturas fuera del rango especificado puede dañar la batería y aumentar el riesgo de incendio.
6. **Reparación**
- a. **Haga reparar esta herramienta eléctrica por personal técnico autorizado que emplee exclusivamente piezas de repuesto originales.** Esto le asegurará el mantenimiento de la seguridad de la herramienta eléctrica.
  - b. **Nunca repare la batería si está dañada.** La reparación de la batería puede ser efectuada únicamente por el fabricante o los proveedores de servicio autorizados.

## Instrucciones de seguridad para cortasetos

### Advertencias de seguridad para cortasetos

- a) **No utilice el cortasetos si hay mal tiempo, sobre todo si hay riesgo de rayos.** Esto disminuye el riesgo de ser alcanzado por un rayo.
- b) **Mantenga todos los cables alejados de la zona de corte.** Durante el funcionamiento, el cable de alimentación u otros cables podrían estar ocultos entre los arbustos, y la cuchilla podría cortar tales cables accidentalmente.
- c) **Use protección auditiva.** El uso del equipo de protección individual adecuado reduce el riesgo de sufrir lesiones personales.
- d) **Sujete el cortasetos exclusivamente por las superficies de agarre aisladas, ya que la hoja puede entrar en contacto con cables ocultos.** El contacto de las cuchillas con un cable bajo tensión puede cargar las partes metálicas expuestas de la herramienta eléctrica y producir una descarga eléctrica al operador.
- e) **Mantenga todas las partes del cuerpo alejadas de la hoja.** No retire el material cortado ni sujete el material que vaya a cortar mientras las cuchillas se encuentren en movimiento. Después de apagar el motor, las cuchillas siguen moviéndose. La falta de atención durante el uso del cortasetos puede ocasionar graves lesiones.
- f) **Antes de limpiar el material atascado o de efectuar el mantenimiento del cortasetos, compruebe que todos los interruptores estén apagados y haber quitado**

**o desconectado la batería.** El arranque accidental del cortasetos mientras limpia el material atascado o efectúa el mantenimiento puede causar lesiones personales graves.

- g) **Sujete el cortasetos por la empuñadura con la hoja detenida, y asegurándose de no encender ningún interruptor.** La sujeción adecuada del cortasetos reduce el riesgo de encendido involuntario y de las consecuentes lesiones corporales provocadas por las hojas de corte.
- h) **Cuando transporte o guarde el cortasetos, use siempre la vaina de la hoja de corte.** La correcta manipulación del cortasetos reduce las posibles lesiones personales ocasionadas por las cuchillas.

### Advertencias de seguridad para cortasetos

- El cortasetos ha sido diseñado para ser utilizado por el operador a nivel del suelo y no en escaleras ni cualquier otro soporte inestable.
- Utilice siempre las dos manos para manejar el cortasetos. Si usa una sola mano podrían producirse la pérdida de control y graves lesiones personales.
- Mantenga todas las partes del cuerpo alejadas de la hoja de corte. No retire el material cortado ni sujete el material que vaya a cortar mientras las cuchillas se encuentren en movimiento. Compruebe que el interruptor esté apagado antes de eliminar un atasco de material. Las hojas pueden girar en vacío después de apagar el aparato. La falta de atención durante el uso del cortasetos puede ocasionar graves lesiones.
- Compruebe que en el seto no haya objetos extraños como por ejemplo una cerca de alambre.

**PELIGRO:** Mantenga las manos alejadas de la hoja. El contacto con la hoja puede causar lesiones personales graves.

**Advertencia:** Use siempre protección ocular.

**Advertencia:** No exponer a la lluvia.

**Advertencia:** Solo debe usar el cortasetos si tiene colocados correctamente el protector de la hoja y la empuñadura. El uso del cortasetos sin el protector o la empuñadura adecuados puede provocar lesiones personales graves.

### Riesgos residuales

Al utilizar la herramienta, podrían surgir riesgos residuales adicionales que no se incluyan en las advertencias de seguridad incluidas. Estos riesgos pueden surgir por un mal uso, un uso prolongado, etc.

El cumplimiento de las normas de seguridad correspondientes y el uso de dispositivos de seguridad no evitan ciertos riesgos residuales. Dichos riesgos incluyen:

- ◆ Lesiones producidas por el contacto con piezas móviles o giratorias.
- ◆ Lesiones producidas al cambiar piezas, hojas o accesorios.
- ◆ Lesiones provocadas por el uso prolongado de una herramienta.  
Si utiliza una herramienta durante períodos de tiempo demasiado prolongados, realice pausas con frecuencia.
- ◆ Deterioro auditivo.

- ◆ Daños a la salud provocados por la respiración del polvo generado al utilizar la herramienta (por ejemplo, al trabajar con madera, especialmente haya y roble).

### Posición del código de fecha

El código de fecha de fabricación (10) está compuesto por los 4 dígitos del año, seguidos por los 2 dígitos de la semana, más los 2 dígitos del código de la fábrica.

### Etiquetas en la herramienta

Para reducir el riesgo de lesiones, el usuario debe seguir las siguientes instrucciones:



El usuario debe leer y comprender el manual de instrucciones antes de utilizar este producto.



Utilice siempre protección para la cabeza, ocular y auditiva suficientes.



**NO** exponga el producto a la lluvia.



**NO** toque la hoja.  
Mantenga las manos alejadas de la hoja.



**ADVERTENCIA:** Descarga eléctrica y peligro de corte. Desconecte la batería antes del mantenimiento.



Potencia acústica garantizada conforme a la Directiva 2000/14/CE.

### Instrucciones de seguridad adicionales para baterías y cargadores (cuando se suministran)

#### Baterías

- ◆ Nunca intente abrir la batería por ningún motivo.
- ◆ No exponga la batería al agua.
- ◆ No exponga la batería al calor.
- ◆ No guarde la batería en lugares en los que la temperatura pueda superar los 40 °C.
- ◆ Realice la carga únicamente a una temperatura ambiente de entre 10 °C y 40 °C.
- ◆ Utilice únicamente el cargador suministrado con el aparato o la herramienta para realizar la carga. La utilización de un cargador incorrecto puede producir una descarga eléctrica o el recalentamiento de la batería.
- ◆ Cuando deseche las baterías, siga las instrucciones facilitadas en la sección "Protección del medioambiente".
- ◆ No dañe ni deforme la batería mediante perforaciones o golpes, ya que puede suponer un riesgo de incendio y de lesiones. No cargue baterías dañadas.
- ◆ Es posible que se produzcan fugas en las baterías en condiciones extremas. Si nota que se producen fugas en las baterías, limpie con cuidado el líquido con un paño. Evite el contacto con la piel.

- ◆ En caso de que se produzca contacto con la piel o los ojos, siga las instrucciones facilitadas a continuación.

**¡Advertencia!** El líquido de la batería puede provocar lesiones personales o daños materiales. En caso de que se produzca contacto con la piel, lave la zona con agua inmediatamente. Si se produce enrojecimiento, dolor o irritación, solicite atención médica. En caso de contacto con los ojos, lave la zona inmediatamente con agua limpia y solicite atención médica.



No intente recargar baterías deterioradas.

#### Cargadores

El cargador ha sido diseñado para un voltaje específico. Compruebe siempre que la tensión de red corresponda a la indicada en la placa de datos.

**¡Advertencia!** Nunca intente reemplazar el cargador con un enchufe de corriente normal.

- ◆ Utilice únicamente el cargador BLACK+DECKER suministrado para cargar la batería del aparato o la herramienta. Otras baterías podrían explotar, provocando lesiones personales y daños materiales.
- ◆ Nunca intente cargar baterías no recargables.
- ◆ Si se dañara el cable de alimentación, deberá ser sustituido por el fabricante o por un centro de asistencia técnica autorizado de BLACK+DECKER para evitar cualquier situación de riesgo.
- ◆ No exponga el cargador al agua.
- ◆ No abra el cargador.
- ◆ No sondee el cargador.
- ◆ El aparato, la herramienta o la batería deben colocarse en una zona correctamente ventilada durante la carga.



El cargador ha sido concebido para usar solo en interiores.



Lea el manual de instrucciones antes del uso.

#### Seguridad eléctrica



El cargador presenta un aislamiento doble; por lo tanto, no requiere conexión a tierra. Compruebe siempre que la tensión de red corresponda a la indicada en la placa de datos. Nunca intente reemplazar el cargador con un enchufe de corriente normal.

- ◆ Si se dañara el cable de alimentación, deberá ser sustituido por el fabricante o por un centro de asistencia técnica autorizado de BLACK+DECKER para evitar cualquier situación de riesgo.

## CARACTERÍSTICAS

Esta herramienta incluye alguna de las siguientes características o todas ellas.

1. Gatillo
2. Botón de bloqueo
3. Empuñadura
4. Botón POWERCOMMAND
5. Protector de la hoja
6. Maneta de interruptor doble
7. Hoja
8. Batería
9. Sierra

### Carga de la batería (Fig. A)

Es necesario cargar la batería antes del primer uso y cada vez que note que no dispone de suficiente potencia para las tareas que antes realizaba con facilidad.

Es posible que la batería se caliente durante la carga; esto es normal y no denota ningún problema.

**¡Advertencia!** No cargue la batería a temperaturas inferiores a 10 °C o superiores a 40 °C. Temperatura de carga recomendada: aprox. 24 °C.

**Nota:** El cargador no cargará la batería si la temperatura de la celda es inferior a 10 °C o superior a 40 °C, aproximadamente.

**La batería debe dejarse en el cargador y el cargador comenzará a cargarse automáticamente cuando la temperatura de la célula aumente o disminuya.**

- ◆ enchufe el cargador en una toma de corriente adecuada antes de introducir la batería.
- ◆ Introduzca la batería en el cargador.



El LED indicador de carga verde parpadeará, lo cual indica que se está cargando la batería.



Se indicará que la carga ha terminado porque el LED verde permanecerá encendido de manera continua. La batería estará cargada y podrá usarse, o dejarla en el cargador.

**¡Advertencia!** Recargue las baterías descargadas tan pronto como sea posible después del uso; de lo contrario, se reducirá su vida útil.

### Diagnósticos del cargador

Este cargador ha sido diseñado para detectar algunos problemas que pueden surgir con la batería o la fuente de alimentación. Los problemas se indican a través de un LED parpadeante con diferentes patrones.

### Fallo de la batería



El cargador puede detectar si una batería está gastada o dañada. El LED rojo parpadea con el patrón indicado en la etiqueta. Si ve este patrón de parpadeo de batería defectuosa, no siga cargando la batería. Llévela a un centro de servicios o a un punto de recogida para el reciclaje.

### Demora por batería fría/caliente



Cuando el cargador detecta que la batería está demasiado fría o demasiado caliente, inicia automáticamente un retardo de batería fría / caliente y suspende la carga hasta que la batería normalice. Después de que esto suceda, el cargador cambia automáticamente al modo de Carga de Batería. Esta característica asegura la máxima vida útil de la batería. El LED rojo parpadea con el patrón indicado en la etiqueta cuando detecta el retardo de batería fría/ caliente.

### Dejar la batería en el cargador

El cargador y la batería pueden permanecer conectados durante un periodo de tiempo indefinido con el indicador de LED iluminado. El cargador mantendrá la batería a baja temperatura y completamente cargada.

### Aviso importante sobre la carga

- ◆ Se puede conseguir una mayor duración y rendimiento si se carga la batería cuando la temperatura ambiente está entre 65 °F y 75 °F (18 °C y 24 °C). NO cargue la batería con una temperatura ambiente inferior a +40 °F (+4,5 °C) o superior a +105 °F (+40,5 °C). Esto es importante y previene daños graves a la batería.
- ◆ El cargador y la batería pueden calentarse durante la carga. Esto es normal y no indica ningún problema. Para facilitar el enfriamiento de la batería después del uso, evite colocar el cargador o la batería en un ambiente cálido, como un cobertizo metálico o un remolque sin aislamiento.
- ◆ Si la batería no se recarga adecuadamente:
  - ◆ enchufe una lámpara u otro aparato para comprobar la corriente de la toma.
  - ◆ Compruebe si la toma de corriente está conectada a un interruptor de luz que apaga la alimentación al apagar las luces.
  - ◆ Desplace el cargador y la batería hacia un lugar donde la temperatura ambiente sea de aproximadamente 65 °F - 75 °F (18 °C - 24 °C).
  - ◆ Si el problema de carga persiste, lleve la herramienta, la batería y el cargador a su servicio técnico local.

- ◆ La batería debe recargarse cuando no produce energía suficiente para trabajos que antes se efectuaban fácilmente. NO SIGA usándola en estas condiciones. Siga el procedimiento de carga. También puede cargar la batería parcialmente usada cuando lo desee, sin ningún efecto adverso para la batería.
- ◆ Los materiales conductores extraños como, a título enunciativo pero no limitativo, lana de acero, papel de aluminio o cualquier acumulación de partículas metálicas deben mantenerse alejados de las cavidades del cargador. Desconecte siempre el cargador de la red cuando no haya ninguna batería en el alojamiento. Desconecte el cargador antes de intentar limpiarlo.
- ◆ No congelar ni sumergir el cargador en agua u otros líquidos.

**¡Advertencia!** Peligro de descarga eléctrica. No permita que ningún líquido penetre en el cargador. Nunca intente abrir la batería por ningún motivo.

Si la carcasa plástica de la batería se rompe o se resquebraja, lleve la batería a un centro de servicios para su reciclaje.

### Indicador del estado de carga

La batería incluye un indicador del estado de la carga. Se puede utilizar para visualizar el nivel actual de la carga de la batería durante el uso y durante la carga.

No indica ninguna funcionalidad de la herramienta y está sujeto a variaciones en función de los componentes del producto, la temperatura y la aplicación del usuario final.

### Comprobar el estado de la carga durante el uso

- ◆ Pulse el botón del indicador del estado de la carga (A1).
- ◆ Los tres LEDs (A2) se encenderán para indicar el porcentaje de carga de la batería. Consulte el gráfico de la figura a.
- ◆ Si el LED no se enciende, cargue la batería.

### Instalación y extracción del paquete de batería de la herramienta

**¡Advertencia!** Asegúrese de que el botón de desbloqueo no esté bloqueado para evitar que se active el interruptor antes de sacar o colocar la batería.

### Colocación de la batería

Inserte la batería (8) en el aparato hasta que escuche un clic (Fig. B). Asegúrese de que la batería quede bien colocada y bloqueada en su posición.

### Extracción de la batería

Presione el botón de liberación de la batería, tal como se muestra en la figura C, y extraiga la batería del aparato.

### Montaje

**¡Advertencia!** Antes de proceder al montaje, extraiga la batería de la herramienta y coloque la vaina de las hojas sobre las hojas.

**¡Advertencia!** Antes de montar la herramienta, asegúrese de que se encuentra apagada y desconectada, y de que la vaina de la hoja se encuentra sobre las hojas.

**¡Advertencia!** No use nunca la herramienta sin el protector.

### Ajuste del protector y la maneta (Fig. D-F)

**¡Advertencia!** Utilice la herramienta solamente con el protector y la empuñadura montados correctamente. El uso del cortasetos sin el protector o la empuñadura adecuados puede provocar lesiones graves.

**Nota:** El cortasetos se envía con el protector y la maneta colocados en el cortasetos, con una cinta de plástico.

- ◆ Corte la cinta de plástico.
- ◆ Retire del cuerpo de la herramienta los dos tornillos insertados parcialmente (Fig. D).
- ◆ Deslice el protector (5) a la parte delantera de la carcasa del cortasetos (Fig. E).
- ◆ Introduzca dos tornillos en las aberturas laterales del protector y apriételes bien.
- ◆ Deslice la maneta (6) a la parte delantera de la carcasa de la cortadora, detrás del protector, como se muestra en la figura F.
- ◆ Introduzca los cuatro tornillos restantes en las aberturas laterales de la maneta y apriételes bien.

### USO

**¡Advertencia!** Deje que la herramienta funcione a su ritmo. No debe sobrecargarla.

**¡Advertencia!** No guarde ni utilice la herramienta y la batería en lugares en los que la temperatura pueda bajar de los 4 °C (39 °F) (como por ejemplo, cobertizos de exterior o instalaciones metálicas en invierno), o alcanzar o superar los 40 °C (104 °F) (como por ejemplo, cobertizos de exterior o instalaciones metálicas en verano).

### Interruptor

- ◆ Para encender la unidad, presione el botón de desbloqueo (2), apriete el gatillo (1) como se muestra en la figura G. Una vez que la unidad esté en marcha, puede soltar el botón de desbloqueo. Para mantener la unidad en funcionamiento tiene que seguir apretando el disparador.
- ◆ Para apagar el aparato, suelte el gatillo.

**¡Advertencia!** Nunca intente bloquear un interruptor en la posición de encendido.

### Posición correcta de las manos (Fig. H)

Sujete siempre la cortadora como se muestra en las ilustraciones de este manual, con una mano en la empuñadura del interruptor y la otra mano en la maneta (Fig. H). Nunca debe sujetar el aparato por el protector de las hojas.

### Instrucciones de corte

- ◆ Mantenga un apoyo firme sobre el suelo y el equilibrio y no haga estiramientos excesivos. Use gafas de seguridad y calzado antideslizante cuando corte.
- ◆ Sujete firmemente el aparato con las dos manos y enciéndalo.
- ◆ Siempre debe sujetar la cortadora como se muestra en las ilustraciones de este manual, con una mano en la empuñadura del interruptor y la otra mano en la maneta (figura H).

- ◆ Nunca debe sujetar el aparato por el protector de las hojas.

### Corte de plantas nuevas (Fig. I)

- ◆ El movimiento más eficaz consiste en hacer un movimiento de barrido ancho, pasando los dientes de la cuchilla para cortar las ramas.
- ◆ El mejor corte se consigue inclinando un poco hacia abajo la hoja, siguiendo la dirección del movimiento.

**¡Advertencia!** No corte tallos que midan más de 19 mm de altura. Use el cortasetos solo para cortar arbustos normales alrededor de casas y edificios.

### Nivelar los setos (Fig. J)

- ◆ Para obtener unos setos excepcionalmente uniformes, se puede extender un trozo de cuerda a lo largo del seto, para que sirva de guía.

### Corte lateral de setos (Fig. K)

- ◆ Sujete la cortadora como se muestra y empiece por abajo y vaya subiendo.

### Hoja de la sierra (Fig. M, N)

Para ramas demasiado largas para cortar con la hoja (7) use la hoja de la sierra (9). Coloque la hoja de la sierra tan cerca del fondo de la rama como sea posible. Coloque la zapata de la hoja de la sierra contra la rama. Encienda la cortasetos como se describe arriba y deje que la herramienta trabaje a su propio ritmo hasta que corte completamente la rama.

### POWERCOMMAND

- ◆ Si se produce un atasco, presione el botón de POWERCOMMAND (4) que se muestra en la figura L. Las hojas se moverán hacia atrás y hacia delante con un ritmo más lento y potente, para facilitar el corte de las ramas difíciles. Suelte el botón para volver al uso normal de corte de setos.

**Nota:** Una vez suelte el botón, las hojas recuperarán de inmediato la máxima velocidad.

**Nota:** Las hojas se detendrán si se pulsa el botón durante 15 segundos. Para volver a activar la función POWERCOMMAND, suelte el botón y presiónelo de nuevo. NO debe mantener pulsado el botón POWERCOMMAND durante el corte de setos normal.

### ACCESORIOS

El funcionamiento adecuado de la herramienta depende de los accesorios que utilice. Los accesorios BLACK+DECKER y Piranha están diseñados de acuerdo con normas de alta calidad y para mejorar el rendimiento de la herramienta. Al utilizar estos accesorios, conseguirá el máximo rendimiento de la herramienta.

### Limpieza

**ADVERTENCIA:** Elimine con aire seco la suciedad y el polvo de la carcasa principal tan pronto como advierta que se acumulan en las rejillas de ventilación o alrededor de ellas. Cuando lleve a cabo este procedimiento, póngase una protección ocular y una mascarilla contra el polvo homologadas.

**ADVERTENCIA:** jamás use disolventes u otros productos químicos fuertes para limpiar las piezas no metálicas de la herramienta. Estos productos químicos pueden debilitar los materiales usados en estas piezas. Use únicamente un paño humedecido con agua y jabón suave. Nunca deje que entre ningún líquido en la herramienta ni sumerja ninguna parte de la misma en ningún líquido.

### MANTENIMIENTO

Su aparato/herramienta eléctrico/a con/sin cable BLACK+DECKER se ha diseñado para funcionar durante mucho tiempo con un mantenimiento mínimo.

El funcionamiento satisfactorio continuo depende del buen cuidado de la herramienta y de una limpieza frecuente.

Podrá encontrar el aceite lubricante en su distribuidor BLACK+DECKER (número de catálogo A6102-XJ).

Consulte la parte trasera de este manual para obtener la información de contacto del centro de servicio o visite el sitio [www.2helpu.com](http://www.2helpu.com).

**¡Advertencia!** Antes de realizar cualquier tarea de mantenimiento en herramientas eléctricas con cable/sin cable:

- ◆ Apague y desenchufe el aparato o herramienta.
- ◆ O bien, apague y extraiga las pilas o la batería del aparato o herramienta, en caso de que disponga de una batería separada.
- ◆ O agote totalmente la batería, si es integral, y después apáguela.
- ◆ Desenchufe el cargador antes de limpiarlo. El cargador no requiere ningún mantenimiento, salvo la limpieza periódica.
- ◆ Limpie periódicamente las ranuras de ventilación de la herramienta, aparato o cargador con un cepillo suave o un paño seco.
- ◆ Limpie periódicamente la carcasa del motor con un paño húmedo. No utilice ningún limpiador abrasivo o a base de disolventes.
- ◆ Después de utilizar la herramienta, limpie con cuidado las hojas. Después de limpiarlas, aplique una película de aceite ligero para máquinas para evitar que las cuchillas se oxiden.

### Almacenamiento

1. Después del uso, extraiga la batería.
2. Manteniendo las manos alejadas de la hoja, deslice la vaina de la hoja sobre la hoja hasta que encaje en su lugar.

### Proteger o ambiente



Os produtos/baterias são recicláveis, mas se estiverem marcados com o caixote do lixo riscado, não devem ser eliminados em conjunto com o lixo doméstico normal. Descarregue as pilhas por completo, separe-as e, se possível, retire as fontes de luz do produto. É da responsabilidade do utilizador eliminar os dados pessoais do

produto. Em seguida, leve os resíduos para um centro de recolha de resíduos oficial ou para um retalhista aderente que costuma aceitá-los gratuitamente. As embalagens devem ser eliminadas com base no código do material marcado. As instruções de funcionamento e de segurança só devem ser eliminadas quando o produto em causa já não estiver a ser utilizado.

Contacte a sua comunidade/município para obter orientações sobre a gestão de resíduos. Para obter mais informações, visite [www.2helpU.com](http://www.2helpU.com) e leia o código QR indicado acima.

## **GARANTÍA**

Black & Decker confía en la calidad de sus productos y ofrece a los consumidores una garantía de 24 meses a partir de la fecha de compra. Esta garantía es complementaria y en ningún caso afectará a sus derechos legales. La garantía es válida dentro de los territorios de los Estados Miembros de la Unión Europea y del Área de Libre Comercio Europea.

Para reclamar la garantía, deberá formular la reclamación de conformidad con las condiciones de Black & Decker, presentando el comprobante de compra al vendedor o al agente técnico autorizado. Puede obtener las condiciones de la garantía de 2 años de Black & Decker y la ubicación de su agente técnico autorizado más próximos en el sitio web [www.2helpU.com](http://www.2helpU.com) o poniéndose en contacto con su oficina local de Black & Decker en la dirección que se indica en este manual.

Visite nuestro sitio web [www.blackanddecker.eu](http://www.blackanddecker.eu) para registrar su nuevo producto Black & Decker y recibir noticias sobre nuevos productos y ofertas especiales.

## Documentos disponíveis online

www.2helpU.com/DoC/ ou  
www.2helpU.com/DoC/index/xxx\*

\*Para obter acesso directo, substitua "xxx" pelo número do modelo do produto indicado na etiqueta de classificação do produto ou na embalagem.

- Manual de instruções
- Declaração de conformidade (DoC)
- Dados de emissão do produto (PED): informações sobre ruído, vibração e pó (não aplicável a todos os produtos)



**ATENÇÃO: leia todos os avisos de segurança, instruções, ilustrações e especificações neste manual, incluindo as secções relativas a baterias e carregadores fornecidas num manual original da ferramenta ou no manual separado de baterias e carregadores.**

Os manuais podem ser obtidos através do serviço de apoio ao cliente (consulte a última página neste manual).

## Dados técnicos

		BCHTS36 Tipo 1	
Tensão	$V_{cc}$	36	
Golpes da lâmina (sem carga)	$\text{min}^{-1}$	1300	
Comprimento da lâmina	cm	55	
Folga da lâmina	mm	22	
Peso (sem bateria)	kg	3,2	

Baterias				Carregadores (minutos)					
N.º de cat.	V <sub>CC</sub>	Ah	Peso, kg	N.º de cat.	90090287*	N51738*	BDC1A	BDC2A	BDC2A36
				Ampere	400mA	1A	1A	2A	2,35A
BL1518	18	1,5	0,38	BL1518	225	90	90	45	X
BL1518ST	18	1,5	0,38	BL1518ST	225	90	90	45	X
BL2018	18	2,0	0,39	BL2018	300	120	120	60	X
BL2018ST	18	2,0	0,39	BL2018ST	300	120	120	60	X
BL2518	18	2,5	0,43	BL2518	380	150	150	75	X
BL4018	18	4,0	0,64	BL4018	600	240	240	120	X
BL5018	18	5,0	0,7	BL5018	750	300	300	135	X
BL20362	36	2,0	0,64	BL20362	X	X	X	X	90
BL2536	36	2,5	0,68	BL2536	X	X	X	X	110
BL1554	18/54	1,5	1,08	BL1554	225	90	90	45	X
BL2554	18/54	2,5	1,2	BL2554	380	150	150	75	X

## Utilização prevista

Os aparadores de sebes BLACK+DECKER® BCHTS36 foram concebidos para cortar sebes, arbustos e silvas. Estas ferramentas destinam-se apenas para utilização doméstica.

- ◆ As crianças não devem mexer no equipamento. A limpeza e a manutenção do utilizador não devem ser efectuadas por crianças sem supervisão.

## Instruções de segurança

### Avisos de segurança gerais sobre ferramentas eléctricas



**ATENÇÃO! Leia todos os avisos de segurança, instruções, ilustrações e especificações fornecidas com esta ferramenta eléctrica.** O não cumprimento de todas as instruções indicadas abaixo pode resultar em choque eléctrico, incêndio e/ou ferimentos graves.

**Guarde todos os avisos e instruções para futura referência.** Em todos os avisos que se seguem, o termo "ferramenta eléctrica" refere-se à sua ferramenta alimentada pela rede eléctrica (com cabo) ou por uma bateria (sem cabo).

- 1. Segurança na área de trabalho**
  - a. Mantenha a área de trabalho limpa e bem iluminada.** As áreas desorganizadas ou escuras são propensas a acidentes.
  - b. Não trabalhe com ferramentas eléctricas em locais com risco de explosão, nas quais se encontrem líquidos, gases ou pó inflamáveis.** As ferramentas eléctricas criam faíscas que podem inflamar o pó ou vapores.
  - c. Mantenha as crianças e outras pessoas afastadas quando utilizar a ferramenta eléctrica.** As distrações podem causar perda de controlo.
- 2. Segurança eléctrica**
  - a. As fichas da ferramenta eléctrica devem encaixar na tomada.** Nunca modifique a ficha de forma alguma. Não utilize fichas adaptadoras com ferramentas eléctricas ligadas à terra. As fichas não modificadas e as tomadas compatíveis reduzem o risco de choque eléctrico.
  - b. Evite o contacto corporal com superfícies e equipamentos ligados à terra, por exemplo, tubagens, radiadores, fogões e frigoríficos.** Se o seu corpo estiver "ligado" à terra, o risco de choque eléctrico é maior.
  - c. As ferramentas eléctricas não podem ser expostas a chuva ou a humidade.** A entrada de água numa ferramenta eléctrica aumenta o risco de choque eléctrico.
  - d. Manuseie o cabo com cuidado. Nunca o utilize para transportar, puxar ou desligar a ferramenta eléctrica.** Mantenha o cabo afastado de fontes de calor, óleo, arestas afiadas ou peças móveis. Os cabos danificados ou emaranhados aumentam o risco de choque eléctrico.
  - e. Quando utilizar uma ferramenta eléctrica no exterior, utilize uma extensão adequada para utilização ao ar livre.** A utilização de um cabo adequado para utilização ao ar livre reduz o risco de choque eléctrico.
  - f. Se não for possível evitar trabalhar com uma ferramenta eléctrica num local húmido, utilize uma fonte de alimentação protegida por um dispositivo diferencial residual (DDR).** A utilização de um DDR reduz o risco de choque eléctrico.

3. **Segurança pessoal**

- a. **Mantenha-se alerta, tenha atenção ao que está a fazer e seja cuidadoso quando trabalhar com a ferramenta eléctrica.**

**Não utilize a ferramenta eléctrica se estiver cansado ou sob o efeito de drogas, álcool ou medicamentos.**

Um momento de distração durante a utilização de ferramentas eléctricas pode causar ferimentos graves.

- b. **Utilize equipamento de protecção individual. Use sempre protecção ocular.** O equipamento de protecção, como, por exemplo, uma máscara anti-poeiras, sapatos de segurança antiderrapantes, capacete ou protecção auditiva, utilizado em condições adequadas, reduz os ferimentos.
- c. **Evite arranques não intencionais. Certifique-se de que o gatilho da ferramenta está na posição de desligado antes de ligá-la à tomada de electricidade e/ou inserir a bateria, ou antes de levantar ou transportar a ferramenta.** Se mantiver o dedo no gatilho quando transportar ferramentas eléctricas ou se ligá-las à fonte de alimentação com o gatilho ligado, podem ocorrer acidentes.
- d. **Retire qualquer chave de ajuste ou chave de fendas antes de ligar a ferramenta eléctrica.** Uma chave de fendas ou de ajuste deixada numa peça móvel da ferramenta pode causar ferimentos.
- e. **Não tente chegar a pontos fora do alcance. Mantenha sempre os pés bem apoiados e um equilíbrio adequado.** Assim, é mais fácil controlar a ferramenta eléctrica em situações inesperadas.
- f. **Use vestuário adequado.** Não use roupa larga ou jóias. Mantenha o cabelo e a roupa afastados das peças móveis. As roupas largas, as jóias ou o cabelo comprido podem ficar presos nestas peças.
- g. **Se estiver prevista a montagem de dispositivos de extracção e recolha de pó, assegure-se de que estão ligados e que são utilizados de maneira correcta.** A utilização de dispositivos de extracção de pó pode reduzir os riscos relacionados com o pó.
- h. **Não permita que o facto de estar familiarizado com a utilização frequente das ferramentas o torne complacente e ignore os princípios de segurança da ferramenta.** Uma acção irreflectida pode causar ferimentos graves numa fracção de segundo.
4. **Utilização e manutenção da ferramenta eléctrica**
- a. **Não sobrecarregue a ferramenta eléctrica. Utilize a ferramenta eléctrica correcta para o seu trabalho.** A ferramenta eléctrica adequada efectua o trabalho de maneira mais eficiente e segura se for utilizada de acordo com a capacidade para a qual foi concebida.
- b. **Não utilize a ferramenta eléctrica se o gatilho não a ligar e desligar.** Qualquer ferramenta eléctrica que não possa ser controlada através do gatilho é perigosa e tem de ser reparada.
- c. **Retire a ficha da tomada de electricidade e/ou retire a bateria da ferramenta eléctrica, caso seja**

**desmontável, antes de efectuar quaisquer ajustes, substituir acessórios ou guardar ferramentas eléctricas.** Estas medidas de segurança preventivas reduzem o risco de ligar a ferramenta eléctrica acidentalmente.

- d. **Guarde as ferramentas eléctricas que não estiverem a ser utilizadas fora do alcance de crianças e não permita que sejam utilizadas por pessoas não familiarizadas com as mesmas ou com estas instruções.**

As ferramentas eléctricas são perigosas se forem utilizadas por pessoas que não tenham as qualificações necessárias para manuseá-las.

- e. **Efectue a manutenção das ferramentas eléctricas e acessórios. Verifique se as partes móveis estão desalinhasadas ou bloqueadas, se existem peças partidas ou qualquer outra situação que possa afectar o funcionamento da ferramenta eléctrica. Se a ferramenta eléctrica estiver danificada, esta só deve ser utilizada depois de ser reparada.** Muitos acidentes são causados por ferramentas eléctricas com uma manutenção insuficiente.
- f. **Mantenha as ferramentas de corte sempre afiadas e limpas.** As ferramentas de corte sujeitas a uma manutenção adequada, com arestas de corte afiadas, bloqueiam com menos frequência e são controladas mais facilmente.
- g. **Utilize a ferramenta eléctrica, os acessórios e as brocas da ferramenta, etc., de acordo com estas instruções, considerando as condições de trabalho e a tarefa a ser executada.** A utilização da ferramenta eléctrica para fins diferentes dos previstos pode causar situações perigosas.
- h. **Mantenha as pegas e superfícies de fixação secas, limpas e sem óleo e massa lubrificante. Se a pega estiver escorregadia e tiver gordura, isso não permite um manuseamento e controlo seguros da ferramenta em situações inesperadas.**

5. **UTILIZAÇÃO E CUIDADOS A TER COM A BATERIA**

- a. **Recarregue apenas com o carregador especificado pelo fabricante.** Um carregador adequado para um tipo de bateria pode causar um incêndio se for utilizado com outra bateria.
- b. **Utilize ferramentas eléctricas apenas com baterias específicas.** A utilização de outro tipo de baterias pode causar ferimentos e incêndio.
- c. **Quando não utilizar as baterias, mantenha-as afastadas de outros objectos metálicos, como cliques para papel, moedas, chaves, pregos, parafusos ou outros pequenos objectos metálicos que permitam fazer a ligação de um terminal para outro.** O curto-circuito dos terminais da bateria pode causar queimaduras ou incêndio.
- d. **Em condições abusivas, pode derramar o líquido das baterias, devendo evitar o contacto. Se tocar acidentalmente no líquido, lave bem com água. Se o**

líquido entrar em contacto com os olhos, consulte um médico. O líquido derramado da bateria pode causar irritação ou queimaduras.

- e. **Não utilize uma bateria ou uma ferramenta que esteja danificada ou tenha sido modificada.** As baterias danificadas ou modificadas podem dar origem a um comportamento imprevisível e resultar em incêndio, explosão ou ferimentos.
  - f. **Não exponha a bateria ou a ferramenta ao fogo ou a temperatura excessiva.** A exposição ao fogo ou a temperatura superior a 130 °C pode causar uma explosão.
  - g. **Siga todas as instruções de carga e não carregue a bateria ou a ferramenta fora da gama de temperaturas especificada nas instruções.** Se o carregamento não for efectuado correctamente ou a temperaturas que não estejam de acordo com o limite especificado, a bateria pode ficar danificada e há um maior risco de incêndio.
- 6. Assistência**
- a. **A ferramenta eléctrica só deve ser reparada por um técnico qualificado e só devem ser utilizadas peças sobresselentes originais.** Assim, é garantida a segurança da ferramenta eléctrica.
  - b. **Nunca repare baterias danificadas.** A reparação das baterias só deve ser efectuada pelo fabricante ou por um fornecedor de serviços autorizado.

## Instruções de segurança para aparadores de sebes

### Avisos de segurança sobre o aparador de sebes

- a) **Não utilize o aparador de sebes em condições meteorológicas adversas, especialmente se houver risco de relâmpagos.** Isto reduz o risco de ser atingido por relâmpagos.
- b) **Mantenha todos os fios e cabos de alimentação afastados da área de corte.** Os cabos ou fios de alimentação podem ficar escondidos em sebes ou arbustos e podem ser cortados acidentalmente pela lâmina.
- c) **Use protecção auditiva.** Um equipamento de protecção adequado diminui o risco de perda de audição.
- d) **Segure o aparador de sebes apenas pelas superfícies isoladas, porque a lâmina pode tocar em cabos escondidos.** As lâminas em contacto com um cabo sob tensão podem expor peças metálicas do aparador de sebes sob tensão e causar um choque eléctrico no operador.
- e) **Mantenha todas as partes do corpo afastadas da lâmina.** Não retire ou fixe o material a cortar quando as lâminas estiverem a rodar. As lâminas continuam a mover-se depois do interruptor ter sido desligado. Um momento de falta de atenção enquanto trabalha com o aparador de sebes poderá causar ferimentos graves.
- f) **Quando retirar material encravado ou reparar o aparador de sebes, certifique-se de que todos os interruptores de alimentação estão desligados e**

**que a bateria foi removida ou desligada.** A activação inesperada do aparador de sebes durante a remoção de material encravado ou a manutenção pode causar ferimentos graves.

- g) **Transporte o aparador de sebes pela pega com a lâmina parada e tenha cuidado para não pressionar qualquer interruptor de alimentação.** O transporte correcto do aparador de sebes diminui o risco de arranque inadvertido e resulta em ferimentos causados pelas lâminas.
- h) **Quando transportar ou armazenar o aparador de sebes, coloque sempre a cobertura da lâmina.** O manuseamento correcto do aparador de sebes reduz o risco de ferimentos causados pelas lâminas.

### Avisos de segurança sobre o aparador de sebes

- O aparador de sebes foi concebido para ser utilizado pelo operador ao nível do chão e não em cima de escadotes ou outros suportes instáveis.
- Utilize sempre duas mãos quando utilizar o aparador de sebes. Se utilizar apenas uma mão, pode perder o controlo da ferramenta e sofrer ferimentos graves.
- Mantenha todas as partes do corpo afastadas da lâmina do aparador. Não retire ou fixe o material a cortar quando as lâminas estiverem a rodar. Quando retirar material encravado, certifique-se de que o gatilho está desligado. A lâmina pode continuar a rodar depois de ser desligada. Um momento de falta de atenção enquanto trabalha com o aparador de sebes poderá causar ferimentos graves.
- Verifique se a sebe apresenta objectos estranhos, por exemplo, cercas de arame.

**PERIGO:** Mantenha as mãos afastadas da lâmina. O contacto com a lâmina causa ferimentos graves.

**Atenção:** Use protecção ocular.

**Atenção:** Não exponha o produto à chuva.

**Atenção:** Utilize apenas a pega automotora e a protecção da lâmina montados correctamente no aparador de sebes. A utilização do aparador de sebes sem a protecção ou a pega adequadas fornecidas pode resultar em ferimentos graves.

### Riscos residuais

Podem surgir riscos residuais adicionais durante a utilização da ferramenta, que podem não constar nos avisos de segurança incluídos. Estes riscos podem resultar de utilização indevida, utilização prolongada, etc.

Mesmo que os regulamentos de segurança relevantes sejam cumpridos e os dispositivos de segurança implementados, alguns riscos residuais não podem ser evitados. Estes incluem:

- ◆ Ferimentos causados quando toca nas peças rotativas/móveis.
- ◆ Ferimentos causados durante a troca de peças, lâminas ou acessórios.
- ◆ Ferimentos causados pela utilização prolongada de uma ferramenta.

Se utilizar uma ferramenta durante períodos prolongados, certifique-se de que faz pausas com frequência.

- ◆ Danos auditivos.
- ◆ Problemas de saúde causados pela inalação de poeiras resultantes da utilização da ferramenta (exemplo: trabalhos em madeira, especialmente carvalho, faia e MDF).

### Posição do código de data

O código da data de produção (10) consiste num ano de 4 dígitos seguido de uma semana de 2 dígitos e é alargado por um código de fábrica de 2 dígitos.

### Etiquetas colocadas na ferramenta

Para reduzir o risco de ferimentos, o utilizador deve ler as seguintes instruções:



O utilizador deve ler e compreender o manual de instruções antes de utilizar este produto.



O utilizador deve usar protecção adequada para os olhos, ouvidos e cabeça.



**NÃO** exponha o produto à chuva.



**NÃO** toque na lâmina.  
Mantenha as mãos afastadas da lâmina.



**ATENÇÃO:** Risco de choque eléctrico ou de corte. Desligue a bateria antes da manutenção.



A potência sonora está em conformidade com a Directiva 2000/14/CE.

### Instruções de segurança adicionais para baterias de carregadores (caso sejam fornecidas)

#### Baterias

- ◆ Nunca tente abrir a bateria, seja qual for o motivo.
- ◆ Não exponha a bateria à água.
- ◆ Não exponha a bateria ao calor.
- ◆ Não armazene em locais onde a temperatura possa exceder os 40 °C.
- ◆ Carregue apenas a temperaturas ambiente entre 10 °C e 40 °C.
- ◆ Carregue apenas com o carregador fornecido com o equipamento/ferramenta. A utilização do carregador errado pode causar choque eléctrico ou sobreaquecimento da bateria.
- ◆ Quando eliminar as pilhas, siga as instruções indicadas na secção "Protecção do ambiente".
- ◆ Não danifique/deforme a bateria por perfuração ou impacto, porque pode causar ferimentos e incêndio. Não carregue baterias danificadas.

- ◆ Em condições extremas, pode ocorrer uma fuga nas baterias. Se detectar a fuga de líquido das baterias, limpe o líquido cuidadosamente com um pano. Evite o contacto com a pele.
- ◆ Em caso de contacto com a pele ou com os olhos, siga as instruções seguintes.

**Atenção!** O electrólito da bateria pode causar ferimentos ou danos materiais. Em caso de contacto com a pele, enxágue de imediato com água. Em caso de vermelhidão, dor ou irritação, contacte um médico. Se entrar em contacto com os olhos, enxágue de imediato com água limpa e peça ajuda médica.



Não tente carregar baterias danificadas.

#### Carregadores

O carregador foi concebido para uma tensão específica. Verifique sempre se a tensão de corrente corresponde à tensão indicada na placa sinalética.

**Atenção!** Nunca substitua a unidade do carregador por uma tomada de alimentação normal.

- ◆ Utilize o carregador da BLACK+DECKER apenas para carregar a bateria no equipamento/ferramenta com a qual foi fornecida. Outras baterias podem rebentar, provocando ferimentos e danos.
- ◆ Nunca tente carregar baterias não recarregáveis.
- ◆ Se o cabo de alimentação estiver danificado, terá de ser substituído pelo fabricante ou por um centro de assistência autorizado BLACK+DECKER para evitar acidentes.
- ◆ Não exponha o carregador a água.
- ◆ Não abra o carregador.
- ◆ Não perfure o carregador.
- ◆ O equipamento/ferramenta/bateria deve ser colocado numa área com boa ventilação durante o carregamento.



O carregador é concebido apenas para espaços interiores.



Leia o manual de instruções antes de utilizar o equipamento.

#### Segurança eléctrica



O carregador tem isolamento duplo. Por esse motivo, não necessita de ligação à terra. Verifique sempre se a tensão de corrente corresponde à tensão indicada na placa sinalética. Nunca substitua a unidade do carregador por uma tomada de alimentação normal.

- ◆ Se o cabo de alimentação estiver danificado, terá de ser substituído pelo fabricante ou por um centro de assistência autorizado BLACK+DECKER para evitar acidentes.

## ACESSÓRIOS

Esta ferramenta inclui alguns ou todos os seguintes acessórios.

1. Gatilho
2. Botão de bloqueio
3. Punho
4. Botão POWERCOMMAND
5. Protecção da lâmina
6. Pega automotora de interruptor duplo
7. Lâmina
8. Bateria
9. Lâmina da serra

### Carregar a bateria (Fig. A)

A bateria tem de ser carregada antes da primeira utilização e sempre que não conseguir produzir energia suficiente em trabalhos que eram efectuados anteriormente sem dificuldade.

A bateria pode aquecer durante o carregamento. Isto é normal e não é sinal de avaria.

**Atenção!** Não carregue a bateria a temperaturas ambiente inferiores a 10 °C ou superiores a 40 °C. Temperatura de carregamento recomendada: aproximadamente 24 °C.

**Nota:** O carregador não carrega a bateria se a respectiva temperatura for inferior a cerca de 10 °C ou superior a 40 °C.

**A bateria deve permanecer no carregador. Este inicia o carregamento automaticamente se a temperatura da bateria aquecer ou arrefecer.**

- ◆ Ligue o carregador numa tomada adequada antes de inserir a bateria.
- ◆ Insira a bateria no carregador.



O LED verde ficará a piscar, indicando que a bateria está a ser carregada.



A conclusão do processo de carga é indicada pelo LED verde, que permanece ligado de maneira contínua. A bateria fica totalmente carregada e pode ser utilizada nesta altura ou pode deixá-la no carregador

**Atenção!** Após a utilização, recarregue as baterias descarregadas assim que possível, caso contrário a duração da bateria pode diminuir consideravelmente.

### Diagnóstico do carregador

Este carregador foi concebido para detectar determinados problemas que possam surgir com baterias ou a fonte de alimentação. Os problemas são indicados pela iluminação de um LED intermitente com diferentes padrões.

## Problemas na bateria



O carregador permite detectar uma bateria fraca ou danificada. O LED vermelho pisca com o padrão indicado na etiqueta. Se aparecer este padrão de intermitência de bateria defeituosa, pare o processo de carga da bateria. Entregue-a num centro de assistência ou num local de recolha para reciclagem

### Aviso de bateria quente/fria



Quando o carregador detecta que uma bateria está demasiado quente ou fria, inicia automaticamente a retardação de calor/frio, interrompendo o processo de carga até a bateria normalizar. Em seguida, o carregador muda automaticamente para o modo Carregar a bateria. Esta função assegura a duração máxima da bateria. O indicador LED vermelho pisca no padrão indicado na etiqueta quando a retardação de calor/frio é detectada.

### Deixar a bateria no carregador

O carregador e a bateria podem permanecer ligados com o LED aceso indefinidamente. O carregador mantém a bateria nova e totalmente carregada.

### Notas importantes sobre carregamento

- ◆ É possível aumentar a duração e o desempenho da bateria se carregá-la quando a temperatura ambiente se situar entre 18 ° e 24 °C. NÃO carregue a bateria se a temperatura ambiente for inferior a +4,5 °C ou superior a +40,5 °C. Isto é importante e impede danos graves na bateria.
- ◆ O carregador e a bateria podem ficar demasiado quentes durante o carregamento. Isto é uma situação normal e não representa um problema. Para facilitar o arrefecimento da bateria, evite colocar o carregador ou a bateria num local quente, como num barracão metálico ou num reboque não isolado
- ◆ Se a bateria não for carregada adequadamente:
  - ◆ Verifique a corrente na tomada, ligando uma lâmpada ou outro equipamento
  - ◆ Verifique se a tomada está ligada a um comutador que desliga a energia quando desliga a luz.
  - ◆ Coloque o carregador e a bateria num local onde a temperatura do ar ambiente varie entre 18 ° - 24 °C.
  - ◆ Se os problemas de carregamento persistirem, leve o equipamento, a bateria e o carregador para um centro de assistência local.
- ◆ A bateria deve ser recarregada se não fornecer energia suficiente durante trabalhos que tenham sido efectuados

facilmente. NÃO CONTINUE a utilizar o equipamento nestas condições. Siga o procedimento de carregamento. Pode também carregar uma bateria parcialmente utilizada sempre que quiser, porque não afecta a bateria.

- ◆ Os materiais estranhos condutores como, por exemplo, mas não limitado a, lâ de aço, folha de alumínio ou qualquer acumulação de partículas metálicas devem ser removidos dos orifícios do carregador. Desligue sempre o carregador da fonte de alimentação quando não estiver inserida uma bateria no respectivo compartimento. Desligue o carregador antes de limpá-lo.
- ◆ Não congele ou coloque o carregador dentro de água ou de outros líquidos.

**Atenção!** Perigo de choque. Não permita a entrada de líquidos no carregador. Nunca tente abrir a bateria, seja qual for o motivo.

Se a caixa de plástico da bateria se partir ou rachar, envie o equipamento para um centro de assistência para reciclagem.

### Luz indicadora do estado de carga

A bateria está equipada com um indicador do estado de carga. Este pode ser utilizado para visualizar o nível de carga actual da bateria durante a utilização e durante o carregamento.

Não indica o funcionamento da ferramenta e está sujeito a variações, com base nos componentes do produto, temperatura e aplicação do utilizador final.

### Verificar o estado da carga durante a utilização

- ◆ Pressione o botão do indicador do estado de carga (A1).
- ◆ Os três LED (A2) acendem-se indicando a percentagem de carga na bateria. Consulte o gráfico na Fig. a.
- ◆ Se o LED não acender, carregue a bateria.

### Inserir e retirar a bateria do equipamento

**Atenção!** Certifique-se de que o botão de desbloqueio não está na posição correcta para impedir a activação accidental do interruptor de funcionamento, antes de retirar ou instalar a bateria.

### Instalar a bateria

Insira a bateria (8) no equipamento até ouvir um som de encaixe (Fig. B). Certifique-se de que a bateria está totalmente encaixada na posição.

### Retirar a bateria

Pressione o botão de libertação da bateria, como indicado na Fig. C e retire a bateria do equipamento.

### Montagem

**Atenção!** Antes da montagem, remova a bateria da ferramenta e coloque a protecção das lâminas sobre as mesmas.

**Atenção!** Antes de tentar montar, certifique-se de que a ferramenta está desligada da corrente e a protecção da lâmina de serra está sobre as lâminas.

**Atenção!** Nunca utilize a ferramenta sem a respectiva protecção.

### Instalar a protecção e a pega automotora (Fig. D–F)

**Atenção!** Utilize a ferramenta apenas com a protecção e o punho devidamente montados. A utilização do aparador de sebes sem a protecção ou o punho adequados fornecidos pode resultar em ferimentos graves.

**Nota:** O aparador de sebes foi fornecido com a protecção e a pega automotora montadas no aparador de sebes com um atilho de plástico.

- ◆ Corte o atilho de plástico.
- ◆ Retire os parafusos parcialmente inseridos da estrutura da ferramenta (Fig. D).
- ◆ Deslize a protecção (5) na direcção da parte frontal da estrutura do aparador de sebes (Fig. E).
- ◆ Insira dois parafusos nas aberturas na parte lateral da protecção e aperte-os com firmeza.
- ◆ Deslize a pega automotora (6) na parte da frente da estrutura do aparador de sebes por trás da protecção, como indicado na Fig. F.
- ◆ Insira os quatro parafusos restantes nas aberturas nas partes laterais da pega automotora e aperte-os com firmeza.

### UTILIZAÇÃO

**Atenção!** Não altere o ritmo de funcionamento da ferramenta. Não sobrecarregue a ferramenta.

**Atenção!** Não armazene ou utilize a ferramenta em locais onde a temperatura possa ser inferior a 4 °C (como barracões ao ar livre ou construções de metal durante o Inverno) ou se atingir ou exceder 40 °C (como barracões ao ar livre ou construções de metal durante o Verão).

### Gatilho

- ◆ Para ligar a unidade, empurre o botão de desbloqueio (2) para baixo, carregue no gatilho (1), como indicado na Fig. G. Quando a unidade estiver em funcionamento, pode libertar o botão de desbloqueio. Para manter a unidade em funcionamento, deve continuar a carregar no gatilho.
- ◆ Para desligar a unidade, solte o gatilho.

**Atenção!** Nunca tente bloquear um interruptor na posição Ligado.

### Posição correcta das mãos (Fig. H)

Segure sempre o aparador, como indicado nas ilustrações deste manual, com uma mão no punho do interruptor e uma mão na pega automotora (Fig. H). Nunca segure a unidade pela protecção da lâmina.

### Instruções de corte

- ◆ Mantenha sempre os pés bem assentes e em equilíbrio e não tente chegar a pontos fora do alcance. Use óculos de protecção e calçado antiaderente quando aparar.
- ◆ Segure na unidade com firmeza com ambas as mãos e ligue a unidade.
- ◆ Segure sempre no aparador de sebes, como indicado nas ilustrações deste manual, com uma mão a segurar

a alavanca do interruptor e com a outra mão na pega automotora (Fig. H).

- ◆ Nunca segure a unidade pela protecção da lâmina.

### Cortar relva recém-crescida (Fig. I)

- ◆ É mais eficaz fazer um movimento amplo e de varrimento dos dentes das lâminas pelos ramos.
- ◆ Uma ligeira inclinação para baixo da lâmina, na direcção do movimento, permite o corte mais adequado.

**Atenção!** Não corte caules com mais de 19 mm. Utilize o aparador de sebes apenas para desbastar arbustos normais em residências e edifícios.

### Nivelar sebes (Fig. J)

- ◆ Para obter sebes muito bem niveladas, pode esticar um fio ao longo do comprimento da sebe como orientação.

### Corte lateral de sebes (Fig. K)

- ◆ Segure no aparador como indicado, comece pela parte inferior e inicie um movimento de varrimento para cima.

### Lâmina da serra (Fig. M, N)

Se houver ramos demasiado compridos para serem cortados pela lâmina (7), utilize a lâmina da serra (9). Posicione a lâmina da serra o mais próximo possível da parte inferior do ramo. Encoste o apoio da lâmina da serra no ramo. Ligue o aparador de sebes como descrito acima, para que a ferramenta funcione ao seu próprio ritmo até o ramo ser cortado por completo.

### POWERCOMMAND

- ◆ Se a ferramenta encravar, pressione o botão POWERCOMMAND (4) indicado na Fig. L. As lâminas movem-se para trás e para a frente num ritmo mais lento e enérgico para facilitar o corte dos ramos difíceis. Liberte o botão para voltar para o modo de utilização de corte de sebes normais.

**Nota:** Depois de libertar o botão, as lâminas voltam de imediato para a velocidade máxima.

**Nota:** As lâminas param de rodar se pressionar o botão durante 15 segundos. Para activar de novo a função POWERCOMMAND, liberte o botão e pressione-o novamente. NÃO segure no botão POWERCOMMAND de maneira contínua durante o corte de sebes normais.

### ACESSÓRIOS

O desempenho da ferramenta depende do acessório utilizado. Os acessórios BLACK+DECKER e Piranha são criados de acordo com elevados padrões de qualidade, sendo concebidos para melhorar o desempenho da sua ferramenta. Ao utilizar estes acessórios, pode tirar o máximo proveito da ferramenta.

### Limpeza

**ATENÇÃO:** Retire os detritos e as partículas da caixa principal com ar comprimido seco sempre que houver acumulação de detritos dentro das aberturas de ventilação e à volta das mesmas. Use uma protecção ocular e uma máscara anti-poeiras aprovadas ao efectuar este procedimento.

**ATENÇÃO:** Nunca utilize dissolventes ou outros produtos químicos abrasivos para limpar as peças não metálicas da ferramenta. Estes produtos químicos podem enfraquecer os materiais utilizados nestas peças. Utilize um pano humedecido apenas com água e sabão suave. Nunca permita a entrada de líquidos na ferramenta. Da mesma forma, nunca mergulhe qualquer peça da ferramenta dentro de líquidos.

### MANUTENÇÃO

A ferramenta/equipamento com/sem cabo da BLACK+DECKER foi concebida para funcionar durante um longo período de tempo com uma manutenção mínima. Uma utilização continuamente satisfatória depende de uma manutenção adequada da ferramenta e de uma limpeza frequente.

Está disponível óleo de lubrificação junto do seu revendedor BLACK+DECKER (cat. n.º A6102-XJ).

Consulte a última página deste manual para obter informações de contacto do centro de assistência ou visite [www.2helpu.com](http://www.2helpu.com).

**Atenção!** Antes de proceder a qualquer acção de manutenção em ferramentas eléctricas com/sem cabo:

- ◆ Desligue o equipamento/ferramenta e retire a ficha da tomada.
- ◆ Pode também desligar e retirar a pilha do equipamento/ferramenta caso o equipamento/ferramenta tenha uma pilha individual.
- ◆ Ou deixe a bateria descarregar por completo se estiver incorporada e, em seguida, desligue-a.
- ◆ Desligue o carregador antes de limpá-lo. O carregador não requer manutenção, além da limpeza normal.
- ◆ Limpe regularmente as aberturas de ventilação do equipamento/ferramenta/carregador com uma escova suave ou um pano seco.
- ◆ Limpe com regularidade o compartimento do motor com um pano húmido. Não utilize produtos de limpeza abrasivos ou à base de solventes.
- ◆ Após a utilização, limpe as lâminas com cuidado. Após a limpeza, aplique uma camada de óleo de máquina leve para impedir que as lâminas fiquem enferrujadas.

### Armazenamento

1. Após a utilização, retire a bateria.
2. Mantendo as mãos afastadas da lâmina, deslize a cobertura da lâmina sobre a lâmina até encaixar no respectivo local.

### Proteger o ambiente



Os produtos/baterias são recicláveis, mas se estiverem marcados com o caixote do lixo riscado, não devem ser eliminados em conjunto com o lixo doméstico normal. Descarregue as pilhas por completo, separe-as e, se possível, retire as fontes de luz do produto. É da responsabilidade do utilizador eliminar os dados pessoais do

produto. Em seguida, leve os resíduos para um centro de recolha de resíduos oficial ou para um retalhista aderente que costuma aceitá-los gratuitamente. As embalagens devem ser eliminadas com base no código do material marcado. As instruções de funcionamento e de segurança só devem ser eliminadas quando o produto em causa já não estiver a ser utilizado.

Contacte a sua comunidade/município para obter orientações sobre a gestão de resíduos. Para obter mais informações, visite [www.2helpU.com](http://www.2helpU.com) e leia o código QR indicado acima.

### **GARANTIA**

A Black & Decker confia na qualidade dos seus produtos e oferece aos consumidores uma garantia de 24 meses a partir da data de compra. Esta garantia é um complemento dos seus direitos estabelecidos por lei, não os prejudicando de forma alguma. A garantia é válida nos Estados-membros da União Europeia e nos países-membros da Zona Europeia de Comércio Livre.

Para accionar a garantia, esta deve estar em conformidade com os termos e condições da Black&Decker e terá de apresentar o comprovativo de compra ao vendedor ou a um técnico de reparação autorizado. Os termos e condições da garantia de 2 anos da Black & Decker e a localização do seu técnico de reparação podem ser obtidos na Internet no Website [www.2helpU.com](http://www.2helpU.com) ou contactando o escritório local da Black & Decker na morada indicada neste manual.

Visite o nosso Website [www.blackanddecker.eu](http://www.blackanddecker.eu) para registar o seu novo produto da Black & Decker e receba actualizações sobre novos produtos e ofertas especiais.

## Dokument som finns tillgängliga online

[www.2helpU.com/DoC/](http://www.2helpU.com/DoC/) or  
[www.2helpU.com/DoC/index/xxx](http://www.2helpU.com/DoC/index/xxx)

\*För direkt åtkomst, ersätt "xxx" med produktens modellnummer som anges på produktens märkskylt eller förpackning.

- Bruksanvisning
- Försäkran om överensstämmelse (DoC)
- Produktens emissionsdata (PED): Information om buller, vibrationer och damm (gäller inte alla produkter)



**! WARNING: Läs alla säkerhetsvarningar, instruktioner, illustrationer och specifikationer i den här handboken, inklusive batteri- och laddaravsnitten som finns i en originalverktygsmanual eller den separata manualen för batterier och laddare.** Handböcker kan erhållas genom att kontakta kundtjänst (se baksidan av denna handbok).

## Tekniska data

		BCHTS36 Typ 1	
Spänning	$V_{DC}$	36	
Slaghastighet (obelastad)	$min^{-1}$	1300	
Svärdlängd	cm	55	
Tandavstånd	mm	22	
Vikt (utan batteri)	kg	3,2	

batterier				Laddare (minuter)					
Kodnr	Vdc	Ah	Vikt kg	Kodnr	9098287*	N517388*	BDC1A	BDC2A	BDC2A36
				Ampere	400 mA	1 A	1 A	2 A	1,35 A
BL1518	18	1,5	0,39	BL1518	225	90	90	45	X
BL1518ST	18	1,5	0,39	BL1518ST	225	90	90	45	X
BL2018	18	2,0	0,39	BL2018	300	120	120	60	X
BL2018ST	18	2,0	0,39	BL2018ST	300	120	120	60	X
BL2518	18	2,5	0,43	BL2518	380	150	150	75	X
BL4018	18	4,0	0,64	BL4018	600	240	240	120	X
BL5018	18	5,0	0,7	BL5018	750	300	300	135	X
BL20362	36	2,0	0,64	BL20362	X	X	X	X	90
BL2536	36	2,5	0,68	BL2536	X	X	X	X	110
BL1554	18/54	1,5	1,68	BL1554	225	90	90	45	X
BL2554	18/54	2,5	1,2	BL2554	380	150	150	75	X

## Avsedd användning

Your BLACK+DECKER® BCHTS36 häcksax är konstruerad för klippning av häckar, buskar och snår. Dessa verktyg är endast avsedda för konsumentbruk.

- ◆ Barn får inte leka med apparaten. Rengöring och användarunderhåll ska inte utföras av barn utan övervakning.

## Säkerhetsinstruktioner

### Allmänna säkerhetsvarningar för elverktyg



**WARNING! Läs igenom alla säkerhetsvarningar, instruktioner, illustrationer och specifikationer som medföljer detta elverktyg.** Om inte alla instruktionerna som listas nedan följs kan det resultera i elektriska stötar, brand och/eller allvariga skador.

**Spara alla varningar och instruktioner för framtida referens.** Termen "elverktyg" i varningarna syftar på ditt eldrivna (sladdanslutna) elverktyg eller batteridrivna (sladdlösa) elverktyg.

### 1. Säkerhet på arbetsplatsen

- Håll arbetsområdet rent och väl upplyst.** Belamrade eller mörka områden inbjuder till olyckor.
- Använd inte elverktyget i explosionsfarlig omgivning, t.ex. i närheten av brännbara vätskor, gaser eller damm.** Verktyg skapar gnistor som kan antända damm eller ångor.
- Håll barn och åskådare på ett säkert avstånd medan ett elverktyg används.** Distractioner kan göra att du förlorar kontrollen.

### 2. Elsäkerhet

- Elverktygens kontakter måste passa i eluttaget. Modifiera aldrig kontakten på något sätt. Använd inga adapterkontakter tillsammans med (jordade) elverktyg.** Omodifierade kontakter och matchade uttag kommer att reducera risken för elektriska stötar.
- Undvik kroppskontakt med jordade eller jordanslutna ytor såsom rör, radiatorer, spisar och kylskåp.** Det finns en ökad risk för elektrisk stöt om din kropp är jordansluten eller jordad.
- Utsätt inte elverktyg för regn eller våta förhållanden.** Vatten som kommer in i ett elverktyg ökar risken för elektrisk stöt.
- Hantera nätsladden varsamt. Använd aldrig sladden för att bära, dra eller koppla bort elverktyget från uttaget. Håll sladden på ett säkert avstånd från värme, olja, vassa kanter eller rörliga delar.** Skadade eller trassliga sladdar ökar risken för elektriska stötar.
- Använd en förlängningssladd som lämpar sig för utomhusbruk när du arbetar med elverktyg utomhus.** Användning av en sladd som passar för utomhusanvändning minskar risken för elektrisk stöt.
- Om användning av ett elverktyg i en fuktig miljö inte kan undvikas, använd en jordfelsbrytare (RCD) för att skydda strömanslutningen.** Användning av en jordfelsbrytare minskar risken för elektriska stötar.

### 3. Personlig säkerhet

- Var uppmärksam, håll god uppsikt medan du utför arbetet och använd sunt förnuft när du arbetar med ett elverktyg.**

- Använd inte ett elverktyg när du är trött eller påverkad av droger, alkohol eller medicinering. Ett ögonblicks uppmärksamhet när du arbetar med elektriska verktyg kan leda till allvarliga personskador.
- Använd personlig skyddsutrustning. Använd alltid skyddsglasögon. Skyddsutrustning såsom skyddsmask, halksäkra säkerhetsskor, skyddshjälm eller hörselskydd som används för lämpliga förhållanden minskar personskador.
  - Förhindra oavsiktlig start. Kontrollera att omkopplaren är i avstängt läge innan du ansluter verktyget till elnätet eller sätter in batteriet, samt innan du tar upp eller bär verktyget.** Att bära elektriska verktyg med ditt finger på strömbrytaren eller att strömsätta elektriska verktyg som har strömbrytaren på är att invitera olyckor.
  - Ta bort alla inställningsverktyg och skruvnycklar innan du startar elverktyget.** En skiftnyckel eller hylsnyckel som lämnas kvar på en roterande del av det elektriska verktyget kan orsaka kroppsskador.
  - Sträck dig inte för mycket. Ha ordentligt fotfäste och balans hela tiden.** Detta ger bättre kontroll över elverktyget i oväntade situationer.
  - Bär lämpliga kläder. Bär inte lösa kläder eller smycken. Håll hår och kläder borta från delar i rörelse. Lösa kläder, smycken eller långt hår kan fastna i rörliga delar.
  - Om det finns anordningar för anslutning av dammsug och dammuppsamling ska du se till att dessa är anslutna och används på rätt sätt.** Användning av dammuppsamling kan minska dammrelaterade faror.
  - Bli inte vårdslös och ignorera inte säkerhetsprinciperna trots att du är van att använda verktyget.** En oförsiktig handling kan orsaka allvarliga skador inom bråkdelen av en sekund.
- Användning och skötsel av elverktyg**
    - Överbelasta inte elverktyget. Använd rätt elverktyg för ditt arbete.**  
Rätt elverktyg gör arbetet bättre och säkrare vid den hastighet som det har konstruerats för.
    - Använd inte elverktyget om det inte kan slås på eller stängas av med strömbrytaren.** Elverktyg som inte kan kontrolleras med strömbrytaren är farliga och måste repareras.
    - Dra ur kontakten från strömkällan och/eller ta bort batteriet från elverktyget innan du gör några justeringar, byter tillbehör eller lägger ur elverktygen för förvaring.** Sådana förebyggande säkerhetsåtgärder minskar risken att oavsiktligt starta elverktyget.
    - Förvara elverktyg utom räckhåll för barn och låt inte personer som är ovana vid elverktyget eller som inte läst denna bruksanvisning använda det.**  
Elverktyg är farliga i händerna på ovana användare.
    - Underhåll elverktyg och tillbehör. Kontrollera för feljustering eller om rörliga delar har fastnat, bristning hos delar och andra eventuella förhållanden som kan komma att påverka elverktygets funktion. Om det är skadat, se till att elverktyget blir reparerat före användning.** Många olyckor orsakas av dåligt underhållna elektriska verktyg.
  - Håll kapverktyg vassa och rena.** Ordentligt underhållna skärverktyg med vassa sågeggar minskar risken för att fastna och är lättare att kontrollera.
  - Använd elverktyg, tillbehör och bits m.m. enligt dessa anvisningar, samtidigt som arbetsförhållandena och det arbete som ska utföras respekteras.** Användningen av elverktyget för andra verksamheter än de som det är avsett för skulle kunna resultera i en farlig situation.
  - Håll handtagen och greppytorna torra, rena och fria från olja och fett. Hala handtag och greppytorn möjliggör inte en säker hantering och kontroll av verktyget i oväntade situationer.**
- Användning och skötsel av batteriet**
    - Ladda endast med laddaren som specificerats av tillverkaren.** En laddare som passar för en typ av batteri kan medföra risk för brand när den används med en annat batteri.
    - Använd endast de batteri som är speciellt avsedda för elverktyget.** Användning av andra batterier kan leda till personskador eller eldsvåda.
    - När batteriet inte används ska du hålla det åtskilt från metallföremål som gem, mynt, nycklar, spik, skruvar och andra små metallföremål som kan orsaka kortslutning mellan batteriets poler.** Kortslutning av batteripolerna kan leda till brännskador eller eldsvåda.
    - Vid felaktig användning kan vätska komma ut från batteriet, undvik kontakt. Vid oavsiktlig kontakt, spola med vatten.** Om vätskan kommer i kontakt med ögonen, sök också läkarhjälp. Vätska som sprutar ur batteriet kan orsaka sveda och brännskador.
    - Använd inte batterier eller verktyg som är skadade eller modifierade.** Defekta eller modifierade batterier kan fungera oförutsägbart och ge upphov till brand, explosion eller risk för kroppsskador.
    - Utsätt inte batteri eller verktyg för brand eller höga temperaturer.** Utsättning för eld eller temperaturer över 130 °C kan orsaka explosioner.
    - Följ alla instruktioner gällande laddningen och ladda inte batteriet eller verktyget utanför det temperaturintervall som anges i bruksanvisningen.** Felaktig laddning eller vid temperaturer utanför den specificerade området kan skada batteriet och öka risken för brand.
  - Service**
    - Låt en kvalificerad reparatör som använder identiska reservdelar utföra service på ditt elverktyg.** Detta säkerställer att elverktygets säkerhet behålls.
    - Gör aldrig service på skadade batterier.** Service av batteri bör endast genomföras av tillverkaren eller auktoriserade serviceverkstäder.

## Säkerhetsinstruktioner för häcksax

### Säkerhetsanvisningar för häcksax

- Använd inte häcksaxen under dåliga väderförhållanden, särskilt när det är risk för åska.** Det minskar risken från att bli träffad av blixten.
- Håll alla strömsladdar och kablar borta från klippområdet.** Strömsladdar eller kablar kan döljas i häckar eller buskar och kan oavsiktligt bli avklippta av knivarna.
- Använd hörselskydd.** Lämplig skyddsutrustning minskar risken för hörselskador.
- Håll endast häcksaxen i isolerade greppytors eftersom kniven kan komma i kontakt med dolda ledningar.** Om kniven kommer i kontakt med en strömförande ledning kan häcksaxens metalledar bli strömförande och ge dig en elektrisk stöt.
- Håll alla kroppsdelar undan från knivarna.** Ta inte bort klippt material eller håll i materialet som skall klippas när knivarna är i rörelse. Knivarna rör sig en kort stund efter att strömbrytaren har stängt av verktyget. Under användning av häcksaxen kan även en kort uppmärksamhet leda till allvarliga personskador.
- När material som fastnat tas bort eller service görs på enheten, se till att alla strömbrytare är avstängda och att batteriet är borttaget eller frånkopplat.** Övrig aktivitet av häcksaxen medan material som fastnat tas bort eller vid serviceingrepp, kan resultera i allvarliga personskador.
- Bär häcksaxen i handtaget med stoppad kniv och se till att inte komma åt strömbrytaren.** Om häcksaxen bärs korrekt minskas risken för oavsiktlig start med personskador från bladen som följer.
- När häcksaxen transporteras eller förvaras ska alltid häcksaxens knivskydd vara monterat.** Om häcksaxen bärs korrekt minskas risken för personskador av bladen.

### Säkerhetsanvisningar för häcksax

- Häcksaxen är avsedd att användas på marknivå och inte på stegar eller något annat instabilt stöd.
- Använd alltid två händer vid arbeten med häcksaxen. Om du använder en hand kan du förlora kontrollen vilket kan leda till allvarliga personskador.
- Håll alla kroppsdelar undan från klippbladet. Ta inte bort klippt material eller håll i materialet som skall klippas när knivarna är i rörelse. Se till att strömbrytaren är i avstängt läge när material som fastnat tas bort. Knivarna kan fortsätta röra sig efter avstängning. Under användning av häcksaxen kan även en kort uppmärksamhet leda till allvarliga personskador.
- Kontrollera att inte häcken innehåller främmande föremål såsom trädstängsel.

**FARA!** Håll alltid undan händerna från kniven. Kontakt med kniven leder till allvarlig personskada.

**Varning!** Använd ögonskydd.

**Varning!** Utsätt den inte för regn.

**Varning!** Använd endast med knivskyddet och säkerhetsbygeln ordentligt monterade på häcksaxen. Användning av häcksaxen utan det riktiga skyddet eller det medföljande handtaget kan leda till allvarliga kroppsskador.

### Återstående risker.

Ytterligare risker som inte finns med i de bifogade säkerhetsanvisningarna kan uppstå när maskinen används. Dessa risker kan uppstå på grund av felaktig användning, långvarig användning o.s.v.

Trots att de relevanta säkerhetsbestämmelserna tillämpas och säkerhetsanordningarna används kan vissa återstående risker inte undvikas. Dessa inkluderar:

- ◆ Skador orsakade av att roterande/rörliga delar vidrörs.
- ◆ Skador som uppstår vid byte av delar, blad eller tillbehör.
- ◆ Skador som orsakas av långvarig användning av ett verktyg.  
Se till att regelbundet ta vilopausar när du använder ett verktyg under en längre period.
- ◆ Hörselnedsättning.
- ◆ Hälsorisker orsakade av inandning av damm när verktyget används (exempel: arbete med trä, särskilt ek och bok)

### Datumkodplacering

Produktionsdatumkoden (10) består av ett 4-siffrigt år följt av en 2-siffrig vecka och avslutas med en 2-siffrig fabrikskod.

### Etiketter på verktyget

För att minska risken för personskada, måste följande anvisningar läsas:



Användaren måste läsa och förstå bruksanvisningen innan denna produkt används.



Användaren måste använda ögon-, öron- och huvudskydd.



Utsätt **INTE** produkten för regn.



Rör **INTE** bladet.  
Håll alltid undan händerna från kniven.



**WARNING!** Elektrisk stöt eller skärrisk. Koppla bort batteriet före underhåll.



Direktiv 2000/14/EG garanterad ljudeffekt.

### Ytterligare säkerhetsinstruktioner för batterier och laddare(om sådan medföljer)

#### Batterier

- ◆ Försök aldrig att öppna batteriet oavsett anledning.
- ◆ Utsätt inte batteriet för vatten.
- ◆ Utsätt inte batteriet för värme.

- ◆ Förvara inte på platser där temperaturen kan bli högre än 40 °C.
- ◆ Ladda endast vid temperaturer mellan 10 °C och 40 °C.
- ◆ Ladda endast med hjälp av laddaren som medföljer apparaten/vertyget. Användning av fel laddare kan resultera i en elektrisk stöt eller att batteriet överhettas.
- ◆ Följ instruktionerna i avsnittet "Skydda miljön" när du gör dig av med batterier.
- ◆ Skydda batteriet från skador/deformeringar i form av slag och stötar eftersom det kan leda till personskador eller eldsvåda. Ladda inte skadade batterier.
- ◆ Under extrema förhållanden kan batterierna läcka. Om det finns vätska på batterierna ska du torka bort vätskan försiktigt med en trasa. Undvik hudkontakt.
- ◆ Vid kontakt med hud eller ögon ska du följ instruktionerna nedan.

**Varning!** Batterivätskan kan orsaka person- eller materialskador. Vid hudkontakt, skölj genast med vatten. Vid rodnader, smärta eller irritation ska läkare uppsökas. Vid kontakt med ögonen, skölj genast med rent vatten och uppsök läkare.



Försök inte ladda skadade batterier.

### Laddare

Din laddare har designats för en specifik spänning. Kontrollera alltid att nätspänningen överensstämmer med spänningen på märkskylten.

**Varning!** Försök aldrig byta ut kontakten till laddaren mot en vanlig kontakt.

- ◆ Använd endast laddaren från BLACK+DECKER för att ladda batteriet i apparaten/vertyget som den levererades med. Andra batterier kan spricka och orsaka personskador eller andra skador.
- ◆ Försök aldrig att ladda batterier som inte är laddningsbara.
- ◆ Om nätsladden är skadad måste den bytas ut av tillverkaren eller en auktoriserad BLACK+DECKER-verkstad för att undvika farliga situationer.
- ◆ Utsätt inte laddaren för vatten.
- ◆ Öppna inte laddaren.
- ◆ Gör ingen åverkan på laddaren.
- ◆ Redskapet/vertyget/batteriet ska placeras på en plats med god ventilation vid laddning.



Laddaren är endast avsedd för inomhusbruk.



Läs bruksanvisningen före användning.

### Elsäkerhet



Eftersom laddaren är dubbelisolerad behövs ingen jordledare. Kontrollera alltid att nätspänningen överensstämmer med spänningen på märkskylten. Försök aldrig byta ut kontakten till laddaren mot en vanlig kontakt.

- ◆ Om nätsladden är skadad måste den bytas ut av tillverkaren eller en auktoriserad BLACK+DECKER-verkstad för att undvika farliga situationer.

### FUNKTIONER

Det här verkyget har några eller samtliga av följande funktioner.

1. Avtryckare
2. Spärrknapp
3. Handtag
4. POWERCOMMAND-knapp
5. Klingskydd
6. Bygelhandtag med dubbel brytare
7. Blad
8. Batteri
9. Sägblad

### Ladda batteriet (Bild A)

Batteriet behöver laddas före första användning och närhelst det inte ger tillräckligt med kraft för arbeten som utfördes utan problem tidigare.

Batteriet kan bli varmt när det laddas. Det är normalt och innebär inte att något är fel.

**Varning!** Ladda inte batteriet vid en omgivande temperatur under 10 °C eller över 40 °C. Rekommenderad laddningstemperatur: ungefär 24 °C.

**Obs!** Laddaren laddar inte batteriet om celltemperaturen är lägre än ungefär 10 °C eller högre än 40 °C.

**Batteriet skall lämnas kvar i laddaren och laddaren startar laddningen automatiskt när celltemperaturen värmts upp eller kylts ned.**

- ◆ Anslut laddaren till ett lämpligt uttag innan du sätter i batteriet.
- ◆ Sätt batteriet i laddaren.



Den gröna LED kommer att blinka, vilket visar att batteriet laddas.



När laddningen är klar indikeras det av att grön LED lyser konstant. Batteriet är fulladdat och kan nu användas eller lämnas i laddaren

**Varning!** Ladda urladdade batterier så snart som möjligt efter användning, i annat fall kan batterilivslängden minska betydligt.

### Laddningsdiagnostik

Denna laddare är designad att upptäcka vissa problem som kan uppstå med batteriet eller strömkällan. Problemen indikeras av en LED-blinkning i olika mönster.

### Dåligt batteri



Laddaren kan upptäcka ett svagt eller skadat batteri. Den röda LED blinkar i mönstret som anges på etiketten. Om du ser ett dåligt batteri, fortsätt då inte att ladda batteriet. Returnera det till ett servicecenter eller lämna det till batteriansamlingen

### Varm/kall batterifördröjning



När laddaren upptäcker ett batteri som är överdrivet hett eller överdrivet kallt, kommer den automatiskt att starta en varm/kall fördröjning och avbryta laddningen tills batteriet har nått en lämplig temperatur. Efter att detta sker kommer laddaren automatiskt att växla till paketladdningsläge. Denna funktion garanterar maximal livslängd för batteriet. Den röda LED blinkar i mönstret som anges på etiketten när den heta/kalla paketfördröjningen upptäcks.

### Lämna batteriet i laddaren

Batteriet kan sitta kvar i laddaren och laddaren kan vara ansluten till vägguttaget hur länge som helst när indikatorn lyser. Laddaren ser till att batteriet hålls fräscht och fulladdat.

### Viktiga anmärkningar vid laddning

- ◆ Längsta livslängd och bästa prestanda uppnås om batteripaketet laddas då lufttemperaturen är mellan 18 °C-24 °C. Ladda INTE batteriet i lufttemperaturer under +4 °C eller över +40 °C. Detta är viktigt eftersom det förhindrar allvarig skada på batteriet.
- ◆ Laddaren och batteriet kan bli för varma att vidröra under laddningen. Detta är normalt och indikerar inte något problem. För att möjliggöra kylning av batteriet, undvik att placera laddaren eller batteripaketet på en varm plats såsom i ett metallskjul eller i en oisolerad vagn
- ◆ Om inte batteriet laddar ordentligt:
  - ◆ Kontrollera eluttaget genom att ansluta en lampa eller någon annan apparat
  - ◆ Kontrollera om uttaget är anslutet till en strömbrytare som stänger av strömmen när du släcker ljuset.
  - ◆ Flytta laddaren och batteriet till en plats där den omgivande temperaturen är ungefär 18 °C - 24 °C.

- ◆ Om laddningsproblemen kvarstår, lämna verktyget, batteriet och laddaren till ditt lokala servicecenter.
- ◆ Batteriet måste laddas när det inte längre kan producera tillräckligt med energi för jobb som enkelt utfördes tidigare. FORTSÄTT INTE att använda det under dessa förhållanden. Följ laddningsproceduren. Du kan också ladda ett delvis använt batteri när du så önskar utan att det har någon negativ effekt på batteriet.
- ◆ Främmande föremål som är ledande såsom, men inte begränsat till, stålull, aluminiumfolie eller ansamling av metallpartiklar bör hållas borta från laddningshållrummet. Koppla alltid ifrån laddaren från eluttaget när det inte finns något batteri i hållrummet. Koppla ifrån laddaren vid rengöring.
- ◆ Frys inte eller sänk ned laddaren i vatten eller annan vätska.

**Varning!** Risk för elektrisk stöt. Låt ingen vätska komma in i laddaren. Försök aldrig att öppna batteriet av någon anledning.

Om plasthöljet på batteriet brutits sönder eller spruckit, returnera den till ett servicecenter för återvinning.

### Laddningsstatus

Batteriet är utrustat med en indikator för laddningsstatus. Den visar batteriets laddningsnivå under användning och laddning. Den indikerar inte verktygets funktionalitet och kan variera baserat på produktkomponenter, temperatur och slutanvändarens användning.

### Kontrollera laddningsnivån under användningen

- ◆ Tryck på statusknappen för laddningsindikatorn (A1).
- ◆ De tre lysdioderna (A2) kommer att lysa för att indikera laddningsprocenten i batteriet. Se tabell i Bild a.
- ◆ Om LED-lampan inte lyser, ladda batteriet.

### Montering och borttagning av batteriet från verktyget

**Varning!** Innan du sätter i eller tar ut batterierna ska du kontrollera att låsreglaget är i låst läge, så att du inte råkar slå på verktyget av misstag.

### Installera batteri

Sätt in batteriet (8) i apparaten tills ett ljudligt klick hörs (Bild B). Se till att batteriet sitter helt på plats och är låst i positionen.

### Ta bort batteriet

Tryck ned batterilåsknappen såsom det visas i Bild C och dra bort batteriet från apparaten.

### Montering

**Varning!** Ta bort batteriet från verktyget och sätt bladskyddet över bladen innan monteringen inleds.

**Varning!** Innan du monterar häcksaxen ska du kontrollera att verktyget är avstängt och att bladskyddet sitter på.

**Varning!** Använd aldrig verktyget utan skyddet.

### Montera skyddet och bygelhandtaget (Bild D-F)

**Varning!** Använd verktyget endast med skyddet och handtaget ordentligt monterade. Att använda häcksaxen utan

det riktiga skyddet eller det medföljande handtaget kan leda till allvarliga kroppsskador.

**Obs!** När häcksaxen levererades var skyddet och bygelhandtaget festsatta vid häcksaxen med ett plastband.

- ◆ Klipp av plastbandet.
- ◆ Ta bort de två delvis iskruvade skruvarna från apparatens chassi (Bild D).
- ◆ Skjut skyddet (5) på fronten av häcksaxens hölje (Bild E).
- ◆ Sätt i två skruvar i öppningarna på sidan av skyddet och spänn dem ordentligt.
- ◆ Skjut bygelhandtaget (6) fram till på häcksaxens hölje bakom skyddet på det sätt som Bild F visar.
- ◆ Sätt i de resterande fyra skruvarna i öppningarna på sidan av bygelhandtaget och spänn dem ordentligt.

## ANVÄNDNING

**Varning!** Låt verktyget arbeta i sin egen takt. Överbelasta inte verktyget.

**Varning!** Förvara inte eller använd verktyget och batteriet på platser där temperaturen sjunker under 4 °C (såsom uthus eller plåtskjul på vintern) eller är högre än 40 °C (såsom uthus eller plåtskjul på sommaren).

## Omkopplare

- ◆ För att slå på enheten, tryck ner låsknappen (2), tryck på avtryckaren (1) såsom visas i Bild G. När enheten går kan du släppa låsknappen. För att fortsätta att ha enheten igång måste du fortsätta att trycka in avtryckaren.
- ◆ För att stänga av enheten, släpp avtryckaren.

**Varning!** Försök aldrig att låsa omkopplaren i påslaget läge.

## Korrekt handplacering (Bild H)

Håll alltid i häcksaxen på det sätt som visas i bilderna i denna bruksanvisning, med en hand på avtryckaren och en hand på bygelhandtaget (Bild H). Håll aldrig enheten i bladskyddet.

## Klippningsanvisningar

- ◆ Se till att du hela tiden har bra fotfäste och balans och inte sträcker dig för långt. Använd skyddsglasögon, halkfria skor vid trimning.
- ◆ Håll enheten stadigt med båda händerna och slå PÅ enheten.
- ◆ Håll alltid i häcksaxen på det sätt som illustrationerna i denna bruksanvisning visar, med en hand på avtryckaren och en hand på bygelhandtaget (Bild H).
- ◆ Håll aldrig enheten i bladskyddet.

## Klippa ny vegetation (Bild I)

- ◆ En vid, svepande rörelse som matar in bladets tänder genom kvistarna är effektivast.
- ◆ Att rikta bladet en aning nedåt i rörelseriktningen ger bäst klippningsresultat.

**Varning!** Klipp inte kvistar som är tjockare än 19mm. Använd endast trimmern för att kapa normala buskage runt hus och byggnader.

## Jämna häckhöjden (Bild J)

- ◆ För att åstadkomma extremt jämna häckar kan ett snöre spännas längs häcken som guide.

## Klipa häcksidor (Bild K)

- ◆ Håll häcksaxen på det sätt som visas och börja nedifrån och svep uppåt.

## Sågblad (Bild M, N)

Använd sågbladet (9) vid för stora grenar att klippa för bladet (7). Placera sågbladet så nära grenens fäste som möjligt. Placera sågbladets foten mot grenen. Slå på häcktrimmern enligt beskrivningen ovan, låt verktyget arbeta i sin egen takt tills grenen är helt avsågad.

## POWERCOMMAND

- ◆ Om det kärvar, tryck in POWERCOMMAND-knappen (4) som visas i Bild L. Bladen kommer att röra sig fram och tillbaka i en långsammare, men kraftfullare rytm för att kunna klippa igenom de problematiska grenarna. Släpp knappen för att återgå till normal klippning.

**Obs!** När knappen släpps, kommer bladen omedelbart att gå med full hastighet igen.

**Obs!** Bladen stannar om knappen hålls intryckt i 15 sekunder. För att aktivera POWERCOMMAND funktionen igen, släpp knappen och tryck sedan in den igen. HÅLL INTE medvetet POWERCOMMAND knappen intryckt vid normal häckklippning.

## TILLBEHÖR

Verktygets prestanda beror på vilka tillbehör du använder. Tillbehör från BLACK+DECKER och Piranha håller hög kvalitet och är utformade för att fungera optimalt med verktyget. Genom att använda dessa tillbehör får du ut mesta möjliga av verktyget.

## Rengöring

**WARNING!** Blås ut smuts och damm ur verktygshuset med torr luft när man kan se smuts samlas i och runt luftventilerna. Bär godkända ögonskydd och godkänt dammfilterskydd när du utför denna procedur.

**WARNING!** Använd aldrig lösningsmedel eller andra starka kemikalier för rengöring av delar av verktyget som inte är av metall. Kemikalierna kan försvaga materialet i de här delarna. Använd en trasa som bara är fuktad med vatten och mild tvål. Låt aldrig vätska komma in i verktyget och sänk aldrig ner någon del av verktyget i vätska.

## UNDERHÅLL

Din kabelanslutna/sladdlösa BLACK+DECKER-apparat/verktyg är konstruerad för att fungera en lång tid med minsta möjliga underhåll.

Med rätt underhåll och regelbunden rengöring behåller verktyget sin prestanda.

Smörjolja finns att köpa hos din BLACK+DECKER-återförsäljare (katalognr A6102-XJ).

Se baksidan av denna bruksanvisning för kontaktinformation för servicecentret, eller besök [www.2helpu.com](http://www.2helpu.com).

**Varning!** Innan några som helst serviceåtgärder genomförs på kabelanslutna/sladdlösa elverktyg:

- ◆ Stäng av och koppla ifrån apparaten/verktyget.
- ◆ Du kan också ta ut batteriet ur redskapet om redskapet har ett separat batteri.
- ◆ Eller kör ur batteriet helt om det är inbyggt och stäng sedan av.
- ◆ Dra ur laddarens nätsladd från vägguttaget innan du rengör laddaren. Din laddare kräver inget underhåll förutom regelbunden rengöring.
- ◆ Rengör regelbundet redskapets/verktygets/laddarens luftintag med en mjuk borste eller torr trasa.
- ◆ Rengör regelbundet motorhöljet med en fuktig trasa. Använd inte slipande eller lösningsmedelsbaserat rengöringsmedel.
- ◆ Rengör bladen noga efter användning. Lägg på en film lätt smörjolja efter rengöringen, så att bladen inte rostar.

### Förvaring

1. Ta bort batteriet efter användning.
2. Håll dina händer borta från kniven, skjut skyddet över kniven tills det snäpper på plats.

### Att skydda miljön



Produkter/batterier är återvinningsbara, men om de är märkta med den överkorsade soptunnan får de inte slängas tillsammans med vanligt hushållsavfall. Ladda ur batterierna helt och ta bort dem från verktyget. Separera sedan eventuella ljuskällor från produkten om möjligt. Det är användarens ansvar att radera personuppgifter från produkten. Ta sedan med avfallet till en officiell insamlingscentral eller till din återförsäljare som ofta tar emot produkten gratis. Förpackningar ska kasseras baserat på den markerade materialkoden. Drift- och säkerhetsinstruktioner ska endast kasseras när produkten som dessa refererar till inte längre ska användas.

Kontrollera med din kommun för vägledning om avfallshantering. För mer information, öppna [www.2helpU.com](http://www.2helpU.com) och skanna QR-koden ovan.

### GARANTI

Black & Decker är övertygad om sina produkters kvalitet och erbjuder konsumenterna 24 månaders garanti från och med inköpsdatumet. Denna garanti är ett tillägg och påverkar inte i något hänseende dina lagstadgade rättigheter. Garantin är giltig i de områden som tillhör medlemsstaterna i Europeiska unionen och det europeiska frihandelsområdet.

För yrkande under garantin måste yrkandet vara in enlighet med Black&Deckers villkor och du kommer att behöva skicka in bevis på köpet till försäljaren eller en auktoriserad reparatör. Reglerna och villkoren för Black & Deckers 2 åriga garanti och var din närmaste auktoriserade reparationsverkstad befinner sig kan du se på internetadressen [www.2helpU.com](http://www.2helpU.com), eller ta reda på genom att kontakta din lokala Black & Decker filial på den adress som finns angiven i denna handbok.

Besök vår webbsida [blackanddecker.eu](http://blackanddecker.eu) för att registrera din nya Black & Decker-produkt och få uppdateringar om nya produkter och specialerbjudanden.

## Dokumenter tilgjengelig på nettet

www.2helpU.com/DoC/ eller  
www.2helpU.com/DoC/index/xxx\*

\*For direkte tilgang, erstatt "xxx" med produktets modellnummer som oppgitt på produktets merkeetikett eller emballasje.

- Bruksanvisning
- Samsvarserklæring (DoC)
- Produktutslippsdata (PED): Informasjon om støy, vibrasjon og støv (gjelder ikke for alle produkter)



**! ADVARSEL: Les alle sikkerhetsadvarsler, instruksjoner, illustrasjoner og spesifikasjoner i denne håndboken, inkludert batteri- og ladereksjonene i en original verktøyhåndbok eller den separate håndboken for batterier og ladere.**

Håndbøker kan fås ved å kontakte kundeservice (se baksiden av denne håndboken).

## Tekniske data

		BCHTS36 Type 1	
Spenning	$V_{DC}$	36	
Sverdslag (ubelastet)	$min^{-1}$	1300	
Bladlengde	cm	55	
Bladmellomrom	mm	22	
Vekt (uten batteri)	kg	3,2	

Batterier				Ladere (minutter)					
Kat.#	Vdc	Ah	Vekt kg	Kat.#	9098287*	N51738B*	BDCA1A	BDCA2A	BDCA3A
				Amp	400 mA	1 A	1 A	2 A	1,35 A
BL1918	18	1,5	0,38	BL1918	225	90	90	45	X
BL1918ST	18	1,5	0,38	BL1918ST	225	90	90	45	X
BL2018	18	2,0	0,39	BL2018	300	120	120	60	X
BL2018ST	18	2,0	0,39	BL2018ST	300	120	120	60	X
BL2518	18	2,5	0,43	BL2518	380	150	150	75	X
BL4018	18	4,0	0,64	BL4018	600	240	240	120	X
BL5018	18	5,0	0,7	BL5018	750	300	300	135	X
BL20362	36	2,0	0,64	BL20362	X	X	X	X	90
BL2536	36	2,5	0,68	BL2536	X	X	X	X	110
BL1504	18/54	1,5	1,08	BL1504	225	90	90	45	X
BL2504	18/54	2,5	1,2	BL2504	380	150	150	75	X

## Tiltenkt bruk

BLACK+DECKER® BCHTS36 hekksakser er designet for trimming av hekker, busker og kratt. Disse verktøyene er bare ment som forbrukerverktøy.

- ◆ Barn skal ikke bruke apparatet som en leke. Rengjøring og bruksvedlikehold skal ikke foretas av barn uten tilsyn.

## Sikkerhetsanvisninger

### Generelle sikkerhetsadvarsler for elektroverktøy



**ADVARSEL! Les alle sikkerhetsadvarsler, instruksjoner, illustrasjoner og spesifikasjoner som følger med dette elektroverktøyet.** Manglende overholdelse av instruksjonene som er listet opp under kan resultere i elektroshokk, brann og/eller alvorlig personskade.

Ta vare på alle advarsler og instruksjoner for fremtidig bruk. Begrepet "elektroverktøy" i advarslene gjelder nettdrevet elektroverktøy (med ledning) eller batteridrevet elektroverktøy (uten ledning).

### 1. Sikkerhet i arbeidsområdet

- Hold arbeidsområdet ryddig og godt opplyst.** Rotete eller mørke områder er en invitasjon til ulykker.
- Du skal ikke bruke elektroverktøy i eksplosive atmosfærer slik som hvor det finnes antennbare væsker, gasser eller støv.** Elektroverktøy skaper gnister som kan antenne støv eller gasser.
- Hold barn og tilskuere unna når du bruker elektroverktøyet.** Forstyrrelser kan føre til at du mister kontrollen.

### 2. Elektrisk sikkerhet

- Verktøyet støpsel må passe til stikkkontakten. Du skal aldri modifisere støpselet på noen måte. Ikke bruk adapterstøpsler til jordede elektroverktøy.** Umofiserte støpsler og stikkontakter som passer vil redusere risikoen for elektrisk støt.
- Unngå kroppskontakt med jordede overflater slik som rør, radiatorer, komfyrer og kjøleskap.** Det er fare for elektrisk støt hvis kroppen din er jordet.
- Ikke eksponer elektroverktøy for regn eller våte forhold.** Vann som kommer inn i et elektroverktøy vil øke faren for elektrisk støt.
- Unngå å overbelaste ledningen. Du skal aldri bruke ledningen til å bære, dra eller til å plugge ut elektroverktøyet. Hold ledningen unna varme, olje, skarpe kanter og bevegelige deler.** Skadede eller flokede ledninger øker risikoen for elektrisk støt.
- Når du bruker elektroverktøyet utendørs skal du bruke en skjøteledning som er tiltenkt utendørs bruk.** Bruk av en skjøteledning som passer til utendørs bruk reduserer faren for elektrisk støt.
- Hvis det er uunngåelig å bruke verktøyet på et fuktig sted skal du bruke en jordfeilbryter (RCD).** Bruk av en jordfeilbryter (RCD) reduserer faren for elektrisk støt.

### 3. Personlig sikkerhet

- Vær oppmerksom, pass på hva du gjør og bruk sunn fornuft ved bruk av et elektroverktøy. Ikke bruk elektroverktøy når du er trett eller under påvirkning av rusmidler, alkohol eller medisiner.** Et øyeblikks uoppmerksomhet ved bruk av et elektroverktøy kan føre til alvorlig personskade.

- b. Bruk personlig verneutstyr. Bruk alltid vernebriller. Verneutstyr slik som støvmaske, sklisikre vernesko, hjelm eller hørselsvern brukt under passende forhold vil redusere personskader.
  - c. **Forhindre utilsiktet start. Kontroller at bryteren står i posisjon «av» før du kobler til strømkilden og/eller batteripakken, og før du tar opp eller bærer verktøyet.** Å bære elektriske verktøy med fingeren på bryteren eller å sette inn støpselet mens elektriske verktøy har bryteren på øker faren for ulykker.
  - d. **Fjern eventuelle justeringsnøkler eller skiftenøkler før du slår på elektroverktøyet.** En skiftenøkkel eller nøkkel som blir stående festet til en roterende del av elektroverktøyet kan føre til personskade.
  - e. **Strekk deg ikke for langt. Stå stødig på bena og ha god balanse hele tiden.** Dette gir bedre kontroll over elektroverktøyet i uventede situasjoner.
  - f. Kle deg skikkelig. Ikke ha på løse klær eller smykker. Hold hår og klær borte fra bevegelige deler. Løse klær, smykker eller langt hår kan sette seg fast i bevegelige deler.
  - g. **Hvis det finnes enheter for tilkobling av støvavsug og oppsamlingsanlegg, sørg for at disse er koblet til og brukes på riktig måte.** Bruk av støvsuger kan redusere støvrelaterte farer.
  - h. **Ikke la erfaring med hyppig bruk av verktøy la deg bli likegyldig og ignorere verktøyet sikkerhetsregler.** En uforsiktig handling kan føre til alvorlig personskade innen brøkdelen av et sekund.
- 4. Bruk og stell av elektroverktøy**
- a. **Ikke bruk makt på elektroverktøyet. Bruk riktig elektroverktøy for ditt bruk.**  
Det riktige elektroverktøyet vil gjøre jobben bedre og sikrere i området det er konstruert for.
  - b. **Ikke bruk elektroverktøyet dersom det ikke kan slås på og av ved hjelp av bryteren.** Et elektroverktøy som ikke kan kontrolleres med bryteren er farlig og må repareres.
  - c. **Koble støpselet fra strømkilden og/eller ta av batteripakken fra det elektriske verktøyet, hvis det er avtagbart, før du foretar noen justeringer, endrer tilbehør eller lagrer elektriske verktøy.** Slike preventive sikkerhetsforanstaltninger reduserer risikoen for å starte det elektriske verktøyet ved et uhell.
  - d. **Elektroverktøy som ikke er i bruk, må oppbevares utilgjengelig for barn. Ikke la verktøyet bli brukt av personer som ikke er fortrolige med det, eller som ikke kjenner disse instruksjonene.**  
Elektroverktøy er farlige i hendene på brukere uten opplæring.
  - e. **Sørg for vedlikehold av elektroverktøy og tilbehør.** Kontroller om bevegelige deler er feiljustert eller fastskjært, om deler er ødelagt eller andre forhold som kan påvirke driften av verktøyet. Hvis det er skadet må du få elektroverktøyet reparert for bruk. Mange ulykker oppstår på grunn av dårlig vedlikehold av elektroverktøy.
  - f. **Hold skjæreverktøy skarpe og rene.** Godt vedlikeholdte skjæreverktøy med skarpe egger setter seg mindre sannsynlig fast og er lettere å kontrollere.
  - g. **Bruk elektroverktøyet, tilbehøret og verktøybits etc. i samsvar med disse instruksjonene og ta hensyn til arbeidsforhold og arbeidet som skal utføres.** Bruk av elektroverktøyet til annen bruk enn den tiltenkte kan føre til farlige situasjoner.
  - h. **Hold håndtak og gripeflater tørre, rene og frie for olje og fett. Glatte håndtak og gripeflater forhindrer trygg håndtering og kontroll av verktøyet i uventede situasjoner.**
- 5. Bruk og vedlikehold av batterier**
- a. **Du skal kun lade med en lader som er spesifisert av produsenten.** En lader som passer en type batteripakke kan være brannfarlig når den brukes med en annen batteripakke.
  - b. **Bruk elektroverktøy kun med spesielt tiltenkte batteripakker.** Bruk av andre batteripakker kan føre til fare for brann.
  - c. **Når batteripakken ikke er i bruk, hold den unna metallobjekter som binders, mynter, spikere, skruer eller andre små metallgjenstander som kan kortslutte fra en kontakt til den andre.** Kortslutning av batterikontaktene kan føre til brannskader eller brann.
  - d. **Under tunge forhold kan det komme væske ut av batteriet, unngå kontakt med den. Hvis kontakt oppstår ved et uhell, skyll med vann. Dersom du får væsken i øynene, søk også medisinsk hjelp.** Væske fra batteriet kan føre til irritasjoner eller etseskader.
  - e. **Batteripakke eller verktøy som er skadet eller modifisert skal ikke brukes.** Batterier som er skadet eller modifisert kan ha uventet oppførsel og føre til brann, eksplosjon eller personskader.
  - f. **Batteripakken skal ikke utsettes for brann eller for høy temperatur.** Ild eller temperatur over 130 °C kan føre til en eksplosjon.
  - g. **Følg alle ladeinstruksjoner og ikke lade batteripakken eller verktøyet utenfor temperaturområdet som angitt i bruksanvisningen.** Feil lading eller ved temperaturer utenfor det angitt området kan skade batteriet og øke faren for brann.
- 6. Service**
- a. **La elektroverktøyet få service av en kvalifisert reparatør, og bruk kun identiske reservedeler.** Dette sikrer at sikkerheten ved elektroverktøyet opprettholdes.
  - b. **Skadede batteripakker skal aldri repareres.** Service på batteripakker skal kun utføres av produsenten eller autoriserte serviceverksteder.
- Sikkerhetsanvisninger for hekksakser**
- Sikkerhetsadvarsler for hekksakser**
- a) **Unngå å bruke apparatet i dårlig vær, spesielt dersom det er fare for lyn og torden.** Dette reduserer risikoen for å bli truffet av lyn.

- b) **Hold unna alle strømførende ledninger og kabler fra kutteområdet.** Under bruk kan ledninger eller kabler være gjemt i busker og kan bli kuttet av bladet ved et uhell.
- c) **Bruk hørselvern.** Tilstrekkelig verneutstyr vil redusere faren for tap av hørsel.
- d) **Hold heksaksen kun i de isolerte gripeflatene, da bladet kan komme i kontakt med skjulte ledninger.** Blad som kommer i kontakt med en strømførende ledning kan føre til at eksponerte metalldele på heksaksen blir strømførende, og kan gi brukeren støt.
- e) **Hold alle kroppsdelene unna bladet.** Ikke fjern avkapp eller hold i noe som skal klippes når bladene er i bevegelse. Bladene fortsetter å bevege seg etter at motoren er slått av. Et øyeblikks uoppmerksomhet under bruk av heksaksen kan føre til alvorlige personskader.
- f) **Når du renser bort blokkert materiale eller utfører service på heksaksen, skal du forsikre deg om at alle strømbrytere er av og batteripakken er fjernet eller koblet fra.** Uventet start av heksaksen mens du fjerner fastkjørt materiale eller foretar vedlikehold kan føre til personskader.
- g) **Bær heksaksen i håndtaket og forsikre deg om at du ikke kommer bort i noen strømbrytere.** Ved å bære heksaksen på riktig måte minker du risikoen for utilsiktet oppstart og påfølgende personskade fra bladene.
- h) **Bruk alltid sliren på bladet når du transporterer eller lagrer heksaksen.** Ved riktig behandling av heksaksen reduseres risikoen for personskader på grunn av bladene.

### Sikkerhetsadvarsler for heksaksen

- Heksaksen er ment å brukes av en bruker på bakken og ikke på stiger eller annet ustødig underlag.
- Du skal alltid bruke to hender når du bruker heksaksen. Bruk av bare en hånd kan føre til at du mister kontrollen og det kan føre til alvorlige personskader.
- Hold alle kroppsdelene unna klippebladet. Ikke fjern avkapp eller hold i noe som skal klippes når bladene er i bevegelse. Pass på at bryteren er av når du fjerner fastkjørt materiale. Bladene fortsetter å gå etter at verktøyet er skrudd av. Et øyeblikks uoppmerksomhet under bruk av heksaksen kan føre til alvorlige personskader.
- Sjekk hekken for fremmedlegemer f.eks. strømgjelder.

**FARE:** Hold hendene unna bladet. Kontakt med bladet vil gi alvorlige personskader.

**Advarsel:** Bruk vernebriller.

**Advarsel:** Ikke utsett verktøyet for regn.

**Advarsel:** Skal kun brukes med håndtaket og beskyttelsen ordentlig festet til heksaksen. Bruk av heksaksen uten riktig montert beskyttelse og håndtak kan føre til alvorlige personskader.

### Restrisikoer

Ytterligere risikoer kan oppstå dersom du bruker verktøyet på en måte som ikke er beskrevet i de angitte sikkerhetsadvarslene. Disse risikoene kan bli forårsaket av feil bruk, langvarig bruk osv.

Selv om de relevante sikkerhetsbestemmelsene blir fulgt, og sikkerhetstiltakene blir gjennomført, kan visse gjenværende risikoer ikke unngås. Disse inkluderer:

- ◆ Personskader forårsaket av roterende/bevegelige deler.
- ◆ Personskader som oppstår under skifte av deler, blader eller tilbehør.
- ◆ Personskader forårsaket av lang tids bruk av verktøyet. Når du bruker et verktøy i lange perioder, må du sørge for å ta regelmessige pauser.
- ◆ Hørselskader.
- ◆ Helsefaren som skyldes innånding av støv som dannes når du bruker verktøyet (for eksempel under arbeid med tre, spesielt eik, og bøk.)

### Posisjon for datokode

Produksjonsdatoen (10) består av et 4-sifret år etterfulgt av en 2-sifret uke, med tillegg av en 2-sifret fabrikkkode.

### Merker på verktøy

For å redusere risikoen for skader, må brukeren følge følgende instruksjoner:



Brukeren må lese og forstå bruksanvisningen før bruk av dette produktet.



Brukeren må bruke tilstrekkelig øye-, øre- og hodebeskyttelse.



**IKKE** utsett produktet for regn.



**IKKE** berør bladet. Hold hendene unna bladet.



**ADVARSEL:** Elektrisk støt eller kuttskader. Koble fra batteriet før vedlikehold.



Garantert lydeffekt i henhold til direktiv 2000/14/EF.

### Ytterligere sikkerhetsinstruksjoner for batterier og ladere (dersom de medfølger)

#### Batterier

- ◆ Forsøk aldri å åpne produktet av noen årsak.
- ◆ Ikke utsett batteriet for vann.
- ◆ Ikke utsett batteriet for varme.
- ◆ Ikke oppbevar det på steder hvor temperaturen kan komme over 40 °C.
- ◆ Skal bare lades ved omgivelsestemperaturer mellom 10 °C og 40 °C.
- ◆ Bruk bare ladere av typen som følger med apparatet/verktøyet. Hvis du bruker feil lader, kan dette føre til et elektrisk støt eller at batteriet overopphetes.
- ◆ Følg instruksjonene i avsnittet «Miljøvern» når du skal kaste batterier.

- ◆ Ikke skad eller deformer batteripakken ved punktering eller støt, da dette kan føre til risiko for personskade og brann. Ikke lad skadede batterier.
- ◆ Under ekstreme forhold kan batterilekkasje forekomme. Hvis du oppdager væske på batteriene, må du tørke den forsiktig av med en klut. Unngå kontakt med huden.
- ◆ Hvis væsken kommer i kontakt med huden eller øynene, følger du instruksjonene nedenfor.

**Advarsel!** Batterivæsken kan føre til personskade eller skade på eiendom. Ved hudkontakt skyller du umiddelbart med vann. Hvis huden blir rød eller irritert eller smerter inntreffer, søk øyeblikkelig medisinsk hjelp. Hvis væsken kommer i kontakt med øynene, skyller du umiddelbart med rent vann og søker øyeblikkelig medisinsk hjelp.



Ikke forsøk å lade opp skadede batterier.

### Ladere

Laderen er konstruert for en bestemt spenning. Kontroller alltid at nettspenningen er i overensstemmelse med spenningen på typeskiltet.

**Advarsel!** Prøv aldri å skifte ut laderen med et vanlig nettstøpsel.

- ◆ BLACK+DECKER-laderen skal bare brukes til å lade batteriet i maskinen/verktøyet som laderen kom sammen med. Andre batterier kan eksplodere og føre til personskader og materielle skader.
- ◆ Prøv aldri å lade ikke-oppladbare batterier.
- ◆ Hvis strømledningen blir skadet, må den byttes av produsenten eller et autorisert BLACK+DECKER-servisesenter for å unngå fare.
- ◆ Ikke utsett laderen for vann.
- ◆ Ikke åpne laderen.
- ◆ Ikke stikk noe inn i laderen.
- ◆ Apparatet/verktøyet/batteriet må plasseres på et sted med god lufting når det lades.



Laderen er bare beregnet for innendørs bruk.



Les bruksanvisningen før bruk.

### Elektrisk sikkerhet



Denne laderen er dobbeltisolert. Jording er derfor ikke nødvendig. Kontroller alltid at nettspenningen er i overensstemmelse med spenningen på typeskiltet. Prøv aldri å skifte ut laderen med et vanlig nettstøpsel.

- ◆ Hvis strømledningen blir skadet, må den byttes av produsenten eller et autorisert BLACK+DECKER-servisesenter for å unngå fare.

### EGENSKAPER

Dette verktøyet har noen eller alle av disse funksjonene.

1. Utløserbryter
2. Låseknapp
3. Håndtak
4. POWERCOMMAND-knapp
5. Bladbeskyttelse
6. Dobbel-bryter sikkerhetskåp
7. Blad
8. Batteri
9. Sagblad

### Lading av batteriet (Fig. A)

Batteriet må lades før første gang det brukes, og hver gang det ikke lenger gir nok strøm til oppgaver som tidligere ble utført uten problemer.

Batteriet kan bli varmt under lading. Dette er normalt og innebærer ikke feil.

**Advarsel!** Ikke lade batteriet ved temperaturer under 10 °C eller over 40 °C. Anbefalt ladetemperatur er omtrent 24 °C.

**Merk:** Laderen vil ikke lade batteriet dersom temperaturen er under omtrent 10 °C eller over 40 °C.

**Batteriet bør bli stående i laderen og laderen vil automatisk starte ladingen når celleteperaturen stiger eller synker igjen.**

- ◆ Plugg laderen inn i et passende støpsel før du setter inn batteripakken.
- ◆ Sett batteripakken inn i laderen.



Det grønne LED-lyset blinker for å varsle om at batteriet lades.



Fullført lading vises ved at LED-lyset er på konstant. Pakken er da fullt oppladet og kan brukes, eller den kan bli stående i laderen

**Advarsel!** Lad opp utladede batterier så fort som mulig etter bruk, ellers kan batteriets levetid bli sterkt redusert.

### Laderdiagnose

Denne laderen er designet for å oppdage visse problemer som kan oppstå med batteripakken eller strømkilden. Problemer indikeres av et LED-lys som blinker i ulike mønstre.

### Dårlig batteri



Laderen kan registrere et svakt eller skadet batteri. LED-lyset blinker i mønsteret som er indikert på merkelappen. Dersom du ser blinkemønsteret for dårlig batteri, ikke fortsatt lading av batteriet. Returner det til et servicesenter eller et oppsamlingssted for resirkulering.

## Forsinkelse for varm/kald pakke



Dersom laderen detekterer et batteri som er for varmt eller for kaldt, vil den automatisk starte en "varm/kald pakke forsinkelse", og venter med å lade til batteriet har passende temperatur. Etter dette skjer, vil laderen automatisk bytte over til lademodus for pakken. Denne egenskapen sikrer maksimal levetid av batteripakken. Det røde LED-lyset blinker i mønsteret indikert på merkelappen når varm/kald pakkeforsinkelse er oppdaget.

## La batteriet stå i laderen

Laderen og batteripakken kan forbli tilkoblet med lysende LED i ubegrenset tid. Laderen holder batteripakken fulladet og klar til bruk.

## Viktige merknader om lading

- ◆ Lang levetid og best ytelse oppnås dersom batteripakken lades med lufttemperatur mellom 65°F og 75°F (18° - 24°C). IKKE lade batteripakken ved temperaturer under +40 °F (+4,5 °C) eller over +105 °F (+40,5 °C). Dette er viktig og vil forhindre alvorlig skade på batteripakken.
- ◆ Laderen og batteripakken kan være varme å ta på under lading. Dette er normalt og tyder ikke på noen feil. For å muliggjøre bedre kjøling av batteripakken etter bruk, unngå å oppbevare laderen i varme omgivelser slik som et metallskur eller en uisolert trailer
- ◆ Dersom batteripakken ikke lades ordentlig:
  - ◆ Kontroller strømmen i kontakten ved å sette inn en lampe eller et annet apparat
  - ◆ Kontroller at stikkontakten er koblet til en lysbryter som slår av strømmen når lyset skrues av.
  - ◆ Flytt laderen og batteripakken til et sted hvor omgivelsestemperaturen er omtrent 65°F - 75°F (18° - 24°C).
  - ◆ Hvis ladeproblemene vedvarer, tar du verktøyet, batteripakken og laderen til ditt lokale servicesenter.
- ◆ Denne batteripakken må lades på nytt når den ikke lenger produserer nok strøm til jobber som enkelt kunne utføres tidligere. I så fall, IKKE FORTSETT bruken under disse forholdene. Følg ladeprosedyren. Du kan også lade opp en halvutladet pakke når som helst uten at det har noen effekt på batteripakken.
- ◆ Fremmedlegemer som kan lede strøm, inkludert, men ikke begrenset til stålull, aluminiumsfolie eller annen ansamling av metalliske partikler, må holdes unna åpningene i

laderen. Du skal alltid koble fra strømmen når det ikke er batteripakke i åpningen. Kople fra laderen før rengjøring.

- ◆ IKKE sprut på eller senke ned i vann eller andre væsker.

**Advarsel!** Fare for elektrisk støt. Ikke la væske komme inn i laderen. Du skal aldri prøve å åpne batteripakken av noen grunn.

Dersom plasthuset på batteripakken knekker eller sprekker, send den til et servicesenter for avfallshåndtering.

## Ladeindikator

Batteriet er utstyrt med en status på ladeindikator. Denne kan brukes til å vise batteriets ladenivå under bruk og under lading.

Den gir ingen indikasjon på om verktøyet fortsatt kan brukes, og kan variere med produktkomponentene, temperatur og brukerens bruksområde.

## Sjekk ladestatus under bruk

- ◆ Trykk på ladeindikatorknappen (A1).
- ◆ De tre LED-ene (A2) vil lyse opp og indikere ladeprosenten på batteriet. Se tabell i Fig. a.
- ◆ Hvis LED-lyset ikke lyser skal du lade batteriet.

## Sette inn og ta av batteripakke på apparatet

**Advarsel!** Pass på at låseknappen er i bruk for å hindre utilsiktet aktivering av bryteren før du tar ut eller setter inn et batteri.

## Installere batteripakken

Sett batteriet (8) inn i apparatet til du hører et klikk når det går i lås (Fig. B). Pass på at batteripakken sitter godt og er låst på plass.

## Ta ut batteripakken

Trykk på batteriutløserknappen som vist på Fig. C og dra batteripakken ut av verktøyet.

## Montering

**Advarsel!** Før monteringen må du ta ut batteriet av verktøyet og sette bladbeskytteren over bladet.

**Advarsel!** Før montering må du sørge for at verktøyet er slått av og koblet fra, og at bladbeskytteren er plassert over bladene.

**Advarsel!** Bruk aldri verktøyet uten at beskyttelsen er på plass.

## Sette på beskyttelse og sikkerhetskåp (Fig. D-F)

**Advarsel!** Bruk alltid verktøyet med beskyttelsen og håndtaket riktig montert. Bruk av hekksaksen uten riktig montert beskyttelse og håndtak kan føre til alvorlige personskader.

**Merk:** Hekksaksen leveres med beskyttelsen og sikkerhetskåpet festet til hekksaksen med en plast-kabelstrips.

- ◆ Klipp av kabelstripsen.
- ◆ Ta ut skruene som er delvis satt inn i verktøyets hoveddel (Fig. D).
- ◆ Skyv beskyttelsen (5) inn på fronten av hekksaksen (Fig. E).

- ◆ Sett inn to skruer i åpningene på siden av beskyttelse, skru godt til.
- ◆ Skyv sikkerhåndtaket (6) inn på fronten av trimmeren bak beskyttelsen som vist i Fig. F.
- ◆ Sett inn de andre fire skruene i åpningene på siden av sikkerhåndtaket, skru godt til.

## BRUK

**Advarsel!** La verktøyet arbeide i sin egen hastighet. Ikke overbelast det.

**Advarsel!** Ikke lagre eller bruk verktøyet eller batteripakken på steder der temperaturen kan falle under 4 °C (39 °F) (som i et utendørs skur eller i metallbygninger om vinteren), eller nå eller overstige 40 °C (104 °F) (som i et utendørs skur eller i metallbygninger om sommeren).

## Bryter

- ◆ For å slå på enheten, skyv låseknappen (2) ned, trykk inn avtrekkeren (1) som vist i Fig. G. Når enheten kjører, kan du slippe låseknappen.  
For å holde verktøyet i gang må du holde avtrekkeren inntrykket.
- ◆ For å slå av maskinen slipper du avtrekkeren.

**Advarsel!** Prøv aldri å låse bryteren i PÅ posisjonen.

## Korrekt plassering av hendene (Fig. H)

Hold alltid saksen som vist i illustrasjonene i denne manualen, med én hånd på bryterhåndtaket og én hånd på sikkerhåndtaket (Fig. H). Hold aldri enheten i bladbeskyttelsen.

## Klippeanvisninger

- ◆ Pass på at du alltid har sikkert fotfeste og god balanse, og ikke strekk deg for langt. Bruk vernebriller og sklisikkert fotføy når du klipper.
- ◆ Hold enheten godt med begge hendene, og slå på enheten.
- ◆ Hold alltid enheten som vist i figurene i denne bruksanvisningen, med én hånd på bryterhåndtaket og én hånd på sikkerhåndtaket (Fig.H).
- ◆ Hold aldri enheten i bladbeskyttelsen.

## Klippe ny vekst (Fig. I)

- ◆ Det er mest effektivt med en bred, sveipende bevegelse for å mate bladets tenner gjennom kvistene.
- ◆ Best resultat får du med en liten ned-vinkel på bladet i bevegelsesretningen.

**Advarsel!** Ikke kutt kvister som er tykkere enn 19mm. Bruk bare heksaksen for å klippe normale busker rundt hus og bygninger.

## Trimme hekker (Fig. J)

- ◆ For å svært jevne hekker kan du strekke en tråd langs hele hekken som styring.

## Trimme hekker på siden (Fig. K)

- ◆ Hold trimmeren som vist, start nederst og sveip oppover.

## Sagblad (Fig. M, N)

For grenser som er for tykke for klipping med bladet (7), bruk sagbladet (9). Plasser sagbladet så nær enden av grenen som mulig. Sett sagbladskoen mot grenen. Skru på heksaksen som beskrevet over, og la verktøyet jobbe i sitt eget tempo til grenen er helt kuttet av.

## POWERCOMMAND

- ◆ Dersom du kjører deg fast, trykk inn POWERCOMMAND knappen (4) som vist i Fig. L. Bladene vil bevege seg frem og tilbake i en langsommere og kraftigere rytme for å hjelpe deg å klippe kraftigere kvister. Slipp knappen for å gå tilbake til vanlig hekkklipping.

**Merk:** Når du slipper knappen, vil bladene straks gå tilbake til full hastighet.

**Merk:** Bladene vil stoppe når knappen holdes i 15 sekunder. For å aktivere POWERCOMMAND-funksjonen igjen, slipp knappen og trykk den inn på nytt. IKKE hold POWERCOMMAND-knappen kontinuerlig ved normal hekkklipping.

## TILBEHØR

Verktøyet's ytelse avhenger av hva slags tilbehør som brukes. Tilbehør fra BLACK+DECKER og Piranha er produsert etter høye kvalitetsstandarder og er konstruert for å bedre verktøyet's ytelse. Hvis du bruker dette tilbehøret, får du mest mulig ut av verktøyet ditt.

## Rengjøring

**ADVARSEL:** Blås skitt og støv ut av hovedhuset med tørr luft når du ser at skitt samles inne i og rundt luftåpningene. Bruk godkjente vernebriller og godkjent støvmaske når prosedyren utføres.

**ADVARSEL:** Bruk aldri løsemidler eller andre sterke kjemikalier for å rengjøre ikke-metalliske deler av verktøyet. Disse kjemikalierne kan svekke materialene som brukes i disse delene. Bruk en klut kun fuktet med vann og mild såpe. Pass på at det aldri kommer væske inn i verktøyet. Legg aldri noen av verktøydelen i vann.

## VEDLIKEHOLD

BLACK+DECKER maskinen/-verktøyet med eller uten ledning er laget for å brukes over lang tid med et minimum av vedlikehold.

For at det skal fungere tilfredsstillende over tid, er det viktig å sørge for riktig stell av verktøyet og regelmessig renhold.

Du får smørelje hos din Black & Decker-forhandler (katalognummer A6102-XJ).

Se baksiden av denne manualen for kontaktinformasjon til servicesentre, eller besøk [www.2helpu.com](http://www.2helpu.com).

**Advarsel!** Før du foretar noe vedlikehold på elektriske verktøy med eller uten strømkabel:

- ◆ Slå av apparatet/verktøyet og trekk ut støpselet.
- ◆ Eller slå av apparatet/verktøyet og fjern batteriet fra dette hvis apparatet/verktøyet har separat batteripakke.
- ◆ Eller la batteriet lade ut fullstendig hvis det er integrert, og slå deretter av.

- ◆ Trekk ut laderen fra stikkontakten før du rengjør den. Laderen trenger ikke vedlikehold bortsett fra regelmessig rengjøring.
- ◆ Rengjør ventilasjonsåpningene i apparatet/verktøyet/ laderen jevnlig med en myk børste eller tørr klut.
- ◆ Du skal regelmessig rengjøre motorhuset ved bruk av en fuktig klut. Ikke bruk skure- eller løsemiddelbaserte vaskemidler.
- ◆ Rengjør bladene omhyggelig etter bruk. Etter rengjøring påføres en film av lett maskinolje for å hindre at bladene ruste.

## Lagring

1. Etter bruk, ta av batteriet.
2. Hold hendene dine vekk fra bladet, og trekk sliren over bladet til den klikker på plass.

## Beskyttelse av miljøet



Produkter/batterier er resirkulerbare, men hvis de er merket med en overkrysset søppelkasse, må de ikke kastes sammen med vanlig husholdningsavfall. Kjør batteriene helt ned og skill dem fra produktet, og skill eventuelle lyskilder fra produktet hvis mulig. Det er brukerens ansvar å slette personopplysninger fra produktet. Ta deretter avfallet til et offentlig avfallsinnsamlings-senter eller en deltakende forhandler som ofte vil akseptere det gratis. Emballasje bør kastes i henhold til den merkede materialkoden. Bruks- og sikkerhetsanvisninger skal først kastes når produktene de omhandler ikke lenger er i bruk.

Vennligst sjekk med din lokale kommune for veiledning om avfallshåndtering. For mer informasjon, besøk [www.2helpU.com](http://www.2helpU.com) og skann QR-koden ovenfor.

## GARANTI

Black & Decker er sikker på kvaliteten på sine produkter og tilbyr sine kunder en 24 måneders garanti fra kjøpsdato. Denne garantierklæringen kommer i tillegg til dine lovbestemte rettigheter og er ikke i konflikt med disse. Garantien er gyldig innen områdene tilhørende medlemslandene i den Europeiske Union (EU) og det Europeiske Frihandelsområdet (EFTA). For å ta garantien i bruk må kravet være i samsvar med kjøpsbetingelsene fra Black&Decker og du må vise kjøpskvittering til forhandleren eller til et autorisert serviceverksted. Black&Deckers betingelser for 2 års garanti samt adressen til det nærmeste autoriserte servicesenteret kan du finne på internett under [www.2helpU.com](http://www.2helpU.com), eller ved å kontakte ditt lokale Black&Decker kontor som angitt i denne bruksanvisningen.

Se vår nettside [www.blackanddecker.eu](http://www.blackanddecker.eu) for å registrere ditt Black & Decker produkt og få oppdateringer om nye produkter og spesialtilbud.

## Dokumenter tilgængelige online

[www.2helpU.com/DoC/](http://www.2helpU.com/DoC/) eller  
[www.2helpU.com/DoC/index/xxx\\*](http://www.2helpU.com/DoC/index/xxx*)

\*For direkte adgang skal du erstatte "xxx" med produktets modelnummer, som er angivet på produktets typeskilt eller emballage.

- Betjeningsvejledning
- Overensstemmelseserklæring (DoC)
- Produktemissionsdata (PED): Information om støj, vibrationer og støv (gælder ikke for alle produkter)



**! ADVARSEL: Læs alle sikkerhedsadvarsler, instruktioner, illustrationer og specifikationer i denne vejledning, herunder afsnittene om batteri og opladere, som findes i en original værktøjsvejledning, eller den separate vejledning til batterier og opladere.** Vejledninger kan fås ved at kontakte kundeservice (se bagsiden af denne vejledning).

## Tekniske data

		BCHTS36 Type 1	
Spænding	$V_{DC}$	36	
Klingeslag (uden belastning)	$min^{-1}$	1300	
Klingelængde	cm	55	
Klingespalte	mm	22	
Vægt (uden batterier)	kg	3,2	

Batterier				Opladere (minutter)					
Kat #	Vdc	Ah	Vægt kg	Kat #	9099287*	N51738*	BDC1A	BDC2A	BDC2A36
				Ampere	400 mA	1 A	1 A	2 A	1,35 A
BL1518	18	1,5	0,38	BL1518	225	90	90	45	X
BL1518ST	18	1,5	0,38	BL1518ST	225	90	90	45	X
BL2018	18	2,0	0,39	BL2018	300	120	120	60	X
BL2018ST	18	2,0	0,39	BL2018ST	300	120	120	60	X
BL2518	18	2,5	0,43	BL2518	380	150	150	75	X
BL4018	18	4,0	0,64	BL4018	600	240	240	120	X
BL5018	18	5,0	0,7	BL5018	750	300	300	135	X
BL20362	36	2,0	0,64	BL20362	X	X	X	X	90
BL2536	36	2,5	0,68	BL2536	X	X	X	X	110
BL1554	18/54	1,5	1,08	BL1554	225	90	90	45	X
BL2554	18/54	2,5	1,2	BL2554	380	150	150	75	X

## Tilsluttet brug

Dine BLACK+DECKER® BCHTS36 hækkeklippere er designet til klipping af hække, buske og brombærbuske. Dette værktøj er kun beregnet til privat brug.

- ◆ Børn må ikke lege med apparatet. Børn må ikke rengøre og vedligeholde apparatet uden opsyn.

## Sikkerhedsinstruktioner

### Generelle sikkerhedsadvarsler for elværktøj



**ADVARSEL! Læs alle sikkerhedsadvarsler, instruktioner, illustrationer og specifikationer, der følger med dette elværktøj.** Manglende overholdelse af alle nedenstående instruktioner kan medføre elektrisk stød, brand og/eller alvorlige kvæstelser.

**Gem alle advarsler og instruktioner til fremtidig reference.** Udtrykket "elværktøj" i advarslerne henviser til dit netdrevne (med ledning) elværktøj eller batteridrevet (trådløst) elværktøj.

- Sikkerhed i arb.område**
  - Hold arbejdsområdet rent og godt belyst.** Rodede eller mørke områder giver anledning til ulykker.
  - Brug ikke elværktøj i eksplosive omgivelser, f.eks. hvor der er brændbare væsker, gasser eller støv.** Elværktøj danner gnister, der kan antænde støv eller dampe.
  - Hold børn og andre personer i nærheden på afstand, når der arbejdes med elværktøj.** Distractioner kan få dig til at miste kontrol.
- Elektricitet og sikkerhed**
  - Elværktøjsstik skal passe til stikkontakten. Stikket må på ingen måde modificeres. Brug ikke adapterstik med jordforbundne (tilsluttede) elværktøjer.** Ikke-modificerede stik og tilsvarende stikkontakter reducerer risikoen for stød.
  - Undgå kropskontakt med jordforbundne overflader såsom rør, radiatorer, komfurer og køleskabe.** Der er øget risiko for elektrisk stød, hvis din krop får jordforbindelse.
  - Elværktøjer må ikke udsættes for regn eller fugt.** Hvis der trænger vand ind i et elektrisk værktøj, øges risikoen for elektrisk stød.
  - Pas på ledningen.** Ledningen må aldrig bruges til at bære, trække eller frakoble elværktøjet. Hold ledningen væk fra varme, olie, skarpe kanter eller dele i bevægelse. Beskadigede eller sammenfiltrede ledninger øger risikoen for stød.
  - Hvis elværktøj benyttes i det fri, skal der benyttes en forlængerledning, som er godkendt til udendørs brug.** Ved brug af en ledning, der er velegnet til udendørs brug, reduceres risikoen for elektrisk stød.
  - Brug en strømkilde med fejlstrømsrelæ, hvis det er nødvendigt at anvende elværktøj på fugtige steder.** Brug af fejlstrømsafbryder mindsker risikoen for elektrisk stød.
- Personssikkerhed**
  - Vær opmærksom, hold øje med, hvad du laver, og brug elværktøjet fornuftigt.** Betjen ikke værktøjet, hvis du er træt, påvirket af narkotika, alkohol eller medicin. Et øjeblikvis uopmærksomhed under betjening af elværktøj kan forårsage alvorlige personskader.

- b. Brug personligt beskyttelsesudstyr. Brug altid øjenbeskyttelse. Sikkerhedsudstyr, såsom en støvmaske, skridsikre sikkerhedssko, sikkerhedshjelm eller høreværn, brugt når omstændighederne foreskriver det, reducerer omfanget af personskader.
- c. **Undgå utilsigtet start. Sørg for, at der er slukket på kontakten, før du tilslutter strømkilden og/eller batteripakken, samler værktøjet op eller bærer det.** Når elektrisk værktøj bæres med fingeren på kontakten eller tilsluttes, når kontakten er tændt, giver det anledning til ulykker.
- d. **Fjern indstillingsnøgle eller skrue nøgle, inden elværktøjet startes.** En skrue nøgle eller anden nøgle, der bliver siddende på en roterende del af elektrisk værktøj, kan give anledning til personskade.
- e. **Ræk ikke for langt. Bevar altid et godt fodfæste og en god balance.** Dette gør, at du har bedre kontrol over det elektriske værktøj, når uventede situationer opstår.
- f. Klæd dig ordentligt på. Bær ikke løst tøj eller smykker. Hold dit hår og tøj væk fra bevægelige dele. Løstsiddende tøj, smykker eller langt hår kan blive fanget i bevægelige dele.
- g. **Hvis der kan monteres støvudsugnings- og opsamlingsudstyr, skal dette tilsluttes og benyttes korrekt.** Brug af støvopsamling kan reducere støvrelaterede farer.
- h. **Lad ikke erfaring, der er opnået gennem hyppig brug af værktøjer, lade dig blive for tilbagegået og ignorere principper for værktøjssikkerhed.** En skodesløs handling kan forårsage alvorlig personskade i en brøkdæl af et sekund.
4. **Brug og pleje af elværktøj**
- a. **Overbelast ikke elværktøjet. Brug det korrekte elværktøj til dit arbejde.** Det korrekte elværktøj klarer opgaven bedre og mere sikkert med den effekt, som det er konstrueret til.
- b. **Brug ikke elværktøjet, hvis afbryderkontakten er defekt.** Ethvert elværktøj, der ikke kan kontrolleres med kontakten, er farligt og skal repareres.
- c. **Træk stikket ud af stikkontakten og/eller fjern batteripakken, hvis aftagelig fra det elektriske værktøj, før det elektriske værktøj justeres, dets tilbehør udskiftes, eller det stilles til opbevaring.** Sådanne forebyggende sikkerhedsforanstaltninger mindsker risikoen for, at værktøjet startes utilsigtet.
- d. **Opbevar ubenyttet elværktøj uden for børns rækkevidde. Lad aldrig personer, der ikke er fortrolige med elværktøjet, eller som ikke har læst denne vejledning, benytte maskinen.** El-værktøj er farligt i hænderne på personer, som ikke er instrueret i brugen deraf.
- e. **Elværktøj og tilbehør skal vedligeholdes. Undersøg om bevægelige dele sidder skævt, binder eller er gået itu såvel som andre forhold, der kan påvirke betjeningen af værktøjet. Hvis elværktøjet er beskadiget, skal du få det repareret inden brug.** Mange ulykker skyldes dårligt vedligeholdte elværktøjer.
- f. **Hold skæreværktøjer skarpe og rene.** Ordentligt vedligeholdt skæreværktøj med skarpe skærekanten har mindre tilbøjelighed til at binde og er lettere at styre.
- g. **Brug elværktøjet, tilbehøret, værktøjsindsatser osv. i overensstemmelse med disse instruktioner under hensyntagen til arbejdsforholdene og det arbejde, der skal udføres med værktøjet.** Brug af elektrisk værktøj til andre opgaver end dem, det er beregnet til, kan resultere i en farlig situation.
- h. **Hold håndtagene og gribebladerne tørre, rene og fri fra olie og fedtstof. Glatte håndtag og gribeblader giver ikke en sikker håndtering og kontrol af værktøjet i uventede situationer.**
5. **Anvendelse og vedligeholdelse af batteriværktøj**
- a. **Genoplad kun med den oplader, som producenten har angivet.** En oplader, der passer til én type batteripakke, kan udgøre en risiko for brand, når den bruges til en anden type.
- b. **Brug kun elværktøj med batteripakker, der er beregnet specifikt til dette.** Bruges andre batteripakker, kan der opstå fare for personskade og brand.
- c. **Når batteripakken ikke er i brug, skal den holdes på afstand af andre metalgenstande, såsom papirclips, mønter, nøgler, søm, skruer eller andre små metalgenstande, der kan skabe en forbindelse fra den ene terminal til den anden.** Kortslutning mellem batteriterminaler kan forårsage forbrændinger eller en brand.
- d. **Under grove forhold kan der muligvis blive udskudt væske fra batteriet; undgå kontakt.** Hvis der opstår kontakt ved et uheld, skal du skylle med vand. Hvis væske kommer i kontakt med øjne, bør der derudover søges lægehjælp. Væske fra batteriet kan forårsage irritation eller forbrændinger.
- e. **Brug ikke en batteripakke eller et værktøj, der er beskadiget eller modificeret.** Beskadigede eller modificerede batterier kan udvise uforudsigelig adfærd, hvilket kan resultere i brand, eksplosion eller risiko for personskade.
- f. **Udsæt ikke en batteripakke eller et værktøj for ild eller for høj temperatur.** Udsættelse for ild eller temperaturer over 130 °C kan medføre en eksplosion.
- g. **Følg alle opladningsanvisninger, og undlad at oplade batteripakken eller værktøjet uden for det temperaturinterval, der er specificeret i instruktionerne.** En forkert opladning eller opladning uden for det specificerede interval kan beskadige batteriet og øge risikoen for brand.
6. **Service**
- a. **Lad kun fagkyndige personer reparere elværktøjet og benyt kun originale reservedele.** Dette sikrer, at elværktøjets sikkerhed bevares.
- b. **Beskadigede batteripakker må aldrig serviceres.** Service af batteripakker bør kun udføres af producenten eller autoriserede serviceudbydere.

## Sikkerhedsinstruktioner for hækkeklipperen

### Sikkerhedsadvarsler for hækkeklipperen

- Undgå at bruge hækkeklipperen under dårlige vejforhold, især når der er risiko for lynnedslag.** Dette reducerer risikoen for at blive ramt af lynet.
- Hold alle netledninger og kabler væk fra skæreområdet.** Strømledninger eller kabler kan være skjult i hække eller buske og kan ved et uheld blive klippet over af skærebladet.
- Bær høreværn.** Passende beskyttelsesudstyr vil nedsætte risikoen for høretab.
- Hold udelukkende hækkeklipperen ved hjælp af gribeoverfladerne, fordi klingen kan komme i kontakt med sin skjulte ledning.** Hvis klinger kommer i kontakt med en strømførende ledning, bliver hækkeklipperens blottagte dele strømførende, så brugeren får stød.
- Hold alle kroppsdele væk fra klingens.** Fjern ikke afklippet materiale, og hold ikke i det materiale, der skal klippes af, mens skærebladene bevæger sig. Klingens fortsætter med at bevæge sig, efter at kontakten er slukket. Få sekunders uopmærksomhed ved brug af hækkeklipperen kan føre til alvorlige personskader.
- Når du rengører enheden for fastsiddende materiale eller servicering af hækkeklipperen, skal du sørge for, at alle afbrydere er slukket, og at batteripakken er fjernet eller afbrudt.** Uventet aktivering af hækkeklipperen under rydning af fastklemt materiale eller service kan resultere i alvorlig personskade.
- Hold på hækkeklipperens håndtag, når klingens er stoppet, og pas på ikke at trykke på afbryderen.** Korrekt håndtering af hækkeklipperen reducerer risikoen for utilsigtet start og deraf følgende personskade fra klingerne.
- Under transport eller opbevaring af hækkeklipperen skal du altid bruge klingedækslet.** Korrekt håndtering af hækkeklipperen vil reducere risikoen for personskade forårsaget af skærebladene.

### Sikkerhedsadvarsler for hækkeklipperen

- Hækkeklipperen er beregnet til at blive brugt af operatøren ved jordniveau og ikke på stiger eller anden ustabil støtte.
  - Brug begge hænder når du bruger hækkeklipperen. Hvis du kun bruger den ene hånd, kan du miste kontrollen, og det kan resultere i alvorlig personskade.
  - Hold alle kroppsdele væk fra skæreklingen. Fjern ikke afklippet materiale, og hold ikke i det materiale, der skal klippes af, mens skærebladene bevæger sig. Sørg for, at kontakten er slukket, når du fjerner fastklemt materiale. Klinger fortsætter med at bevæge sig, efter strømmen er slået fra. Få sekunders uopmærksomhed ved brug af hækkeklipperen kan føre til alvorlige personskader.
  - Tjek hækken for fremmedlegemer f.eks. trådhegn.
- FARE:** Hold hænderne væk fra klingens. Kontakt med klinge resulterer i alvorlig personskade.

**Advarsel:** Bær beskyttelsesbriller.

**Advarsel:** Må ikke udsættes for regn.

**Advarsel:** Brug kun hækkeklipperen, når aktiveringshåndtaget og klingskærmen er korrekt monteret. Brug af hækkeklipperen uden den korrekte skærm eller et korrekte håndtag kan medføre alvorlig personskade.

### Resterende risici

Yderligere residualrisici kan opstå, når værktøjet bruges, hvilket muligvis ikke er inkluderet i de medfølgende sikkerhedsadvarsler. Disse risici kan opstå i forbindelse med misbrug, langvarig brug osv. Selv med anvendelsen af de relevante sikkerhedsbestemmelser og implementeringen af sikkerhedsanordninger kan visse resterende risici ikke undgås. Disse omfatter:

- Tilskadekomst forårsaget af berøring af roterende/ bevægelige dele.
- Personskader opstået under skift af dele, klinger eller tilbehør.
- Personskader forårsaget af langvarig brug af et værktøj. Husk at holde pause jævnligt ved brug af et apparat i længere tid.
- Nedsat hørelse.
- Sundhedsfarer forårsaget af indånding af støv, der udvikles under brug af dit værktøj (f.eks.: arbejde med træ, især eg og bøg).

### Placering af datokoden

Produktionsdatokoden (10) består af et 4-cifret årstal efterfulgt af en 2-cifret uge og forlænges af en 2-cifret fabrikskode.

### Mærkater på værktøjet

Brugeren skal følge følgende instruktioner for at reducere risikoen for kvæstelser:



Brugeren skal læse og forstå brugervejledningen før brug af dette produkt.



Brugeren skal anvende korrekt øje-, høre- og hovedværn.



Udsæt **IKKE** produktet for regn.



Rør **IKKE** ved klingens. Hold hænderne væk fra klingens.



**ADVARSEL:** Fare for elektrisk stød eller snitskader. Frakobl batteriet før vedligeholdelse.



Direktiv 2000/14/EC garanterer lydstyrke.

## Yderligere sikkerhedsinstruktioner for batterier og ladere (hvor leveret)

### Batterier

- ◆ Forsøg aldrig at åbne den af en eller anden grund.
- ◆ Batteriet må ikke udsættes for fugt.
- ◆ Batteriet må ikke udsættes for varme.
- ◆ Opbevar ikke batterier på steder, hvor temperaturen kan overstige 40 °C.
- ◆ Foretag kun opladning ved omgivelsestemperaturer mellem 10 °C og 40 °C.
- ◆ Brug kun den oplader, der fulgte med apparatet/værktøjet, til opladning. Brug af den forkerte oplader kan medføre elektrisk stød eller overophedning af batteriet.
- ◆ Følg ved bortskaffelse af batterier vejledningen i afsnittet "Miljø".
- ◆ Undgå at beskadige/deformere batteripakken ved at punktere den eller slå på den, da dette kan forårsage risiko for tilskadekomst eller brand. Beskadigede batterier må ikke oplades.
- ◆ Under ekstreme forhold kan der forekomme batterilækage. Hvis du bemærker væske på batterierne, skal du omhyggeligt tørre den af med en klud. Undgå kontakt med huden.
- ◆ I tilfælde af kontakt med hud eller øjne, skal du følge nedenstående anvisninger.

**Advarsel!** Batterivæsken kan forårsage personskader eller materielle skader. I tilfælde af kontakt med huden skylles straks med vand. Søg læge, hvis der opstår rødme, smerte eller irritation. Skyl straks med rent vand, og søg læge i tilfælde af kontakt med øjnene.



Forsøg ikke at oplade beskadigede batterier.

### Opladere

Din oplader er beregnet til en bestemt spænding. Kontrollér altid, at netspændingen stemmer overens med spændingen på ydelsesskiltet.

**Advarsel!** Forsøg aldrig at udskifte opladerenheden med et almindeligt netstik.

- ◆ Brug kun din BLACK+DECKER oplader til at oplade batteriet i det apparat/værktøj, som den blev leveret sammen med. Andre batterier kan eksplodere og forårsage kvæstelser og materielle skader.
- ◆ Forsøg aldrig at oplade ikke-genopladelige batterier.
- ◆ Hvis forsyningsledningen er beskadiget, skal den udskiftes af producenten eller et autoriseret BLACK+DECKER-servicecenter for at undgå en fare.
- ◆ Opladeren må ikke udsættes for fugt.
- ◆ Opladeren må ikke åbnes.
- ◆ Undersøg ikke opladeren.
- ◆ Apparatet/værktøjet/batteriet skal anbringes et sted med god udluftning, når det oplades.



Opladeren er kun beregnet til indendørs anvendelse.



Læs betjeningsvejledningen før brug.

### Elektricitet og sikkerhed



Opladeren er dobbelt isoleret. Derfor er en jordledning ikke nødvendig. Kontrollér altid, at netspændingen stemmer overens med spændingen på ydelsesskiltet. Forsøg aldrig at udskifte opladerenheden med et almindeligt netstik.

- ◆ Hvis forsyningsledningen er beskadiget, skal den udskiftes af producenten eller et autoriseret BLACK+DECKER-servicecenter for at undgå en fare.

### FUNKTIONER

På dette værktøj findes nogle eller alle af følgende funktioner.

1. Udløserkontakt
2. Låseknap
3. Håndtag
4. POWERCOMMAND knap
5. Klingens beskyttelsesskærm
6. Båndhåndtag med dobbeltkontakt
7. Klinge
8. Batteri
9. Savklinge

### Opladning af batteriet (Fig. A)

Batteriet skal oplades inden første brug, og hver gang det ikke kan producere tilstrækkelig strøm til opgaver, der nemt kunne udføres før.

Batteriet kan blive varmt under opladning; dette er normalt og er ikke et tegn på et problem.

**Advarsel!** Oplad ikke batteriet ved omgivelsestemperaturer på under 10 °C eller over 40 °C. Den anbefalede opladningstemperatur: ca. 24 °C.

**Bemærk: Opladeren kan ikke oplade et batteri, hvis celledtemperaturen er under ca. 10 °C eller over 40 °C. Batteriet bør efterlades i opladeren, og opladeren begynder automatisk at oplade, når celledtemperaturen opvarmes eller nedkøles.**

- ◆ Indsæt opladeren i en passende udgang, før batteripakken indsættes.
- ◆ Indsæt batteripakken i opladeren.



Den grønne LED blinker for at vise, at batteriet oplades.



Når opladningen er færdig, indikeres det af den grønne LED-lampe, som vil lyse konstant. Pakken er fuldt opladet og kan nu anvendes eller kan efterlades i opladeren

**Advarsel!** Genoplad afledede batterier så hurtigt som muligt efter brug, da batteriets levetid ellers kan blive stærkt formindsket.

### Fejlsøgning på opladeren

Denne oplader er udviklet til at registrere visse problemer, der kan opstå med batteripakker eller strømkilden. Problemerne angives med et LED blink i forskellige mønstre.

### Dårligt batteri



Opladeren kan detektere et svagt eller beskadiget batteri. Det røde LED blinker i det mønstre, der er angivet på mærkaten. Hvis du ser dette blinkmønster for dårligt batteri, skal du lade være med at fortsætte batteriopladningen. Returnér det til et servicecenter eller til et indsamlingssted til genbrug

### Varm/kold pakkeforsinkelse



Når opladeren registrerer et batteri, der er alt for varmt eller alt for koldt, starter den automatisk en varm/kold pakkeforsinkelse og indstiller opladningen, indtil batteriet er blevet normaliseret. Efter dette er sket, skifter opladeren automatisk til pakkeopladningsfunktionen. Denne funktion sikrer maksimal batterilevetid. Det røde LED blinker i det mønstre, der er angivet på mærkaten, når varm/kold pakkeforsinkelsen registreres.

### Efterladelse af batteriet i opladeren

Batteripakken kan uden problemer forblive i opladeren, selvom LED lyser konstant. Opladeren holder batteripakken klar og fuldt opladet.

### Vigtige bemærkninger om opladning

- Den længste levetid og bedste ydeevne kan opnås, hvis batteripakken oplades, når lufttemperaturen er mellem 18°C (65°F) og 24°C (75°F). Oplad IKKE batteripakken i en lufttemperatur under +4,5°C (+40°F) eller over +40,5°C (+105°F). Dette er vigtigt og vil forhindre alvorlig beskadigelse af batteripakken.
- Opladeren og batteripakken kan blive for varm at røre ved under opladning. Dette er normalt og betyder ikke, at der er et problem. For at lette køling af batteripakken

efter brug, undgå at placere opladeren eller batteripakken i varme omgivelser, som f.eks. i et metalskur eller i en uisoleret trailer

- Hvis batteripakken ikke oplades korrekt:
  - Kontroller strømstikket ved at tilslutte en lampe eller et andet
  - Kontrollér for at se, om kontakten er tilsluttet til en lyskontakt, som slår strømmen fra, når du slukker for lyset.
  - Flyt opladeren og batteripakken til et sted, hvor den omgivende lufttemperatur er ca. 18° C - 24° C (65°F - 75°F).
  - Hvis der stadig er opladningsproblemer, tag apparatet, batteripakken og opladeren til dit lokale servicecenter.
- Batteripakken skal genoplades, når den ikke giver tilstrækkelig strøm til de opgaver, som tidligere let blev udført. FORTSÆT IKKE med at bruge den under disse forhold. Følg opladningsproceduren. Du kan også oplade en delvist brugt pakke, når du ønsker det uden nogen negativ indflydelse på batteripakken.
- Fremmede materialer af en ledende art som for eksempel, men ikke begrænset til ståluld, aluminiumsfolie eller anden koncentration af metalliske partikler skal holdes på afstand af opladerens huller. Tag altid stikket til opladeren ud fra kontakten, når der ikke er indsat et batteri i opladeren. Tag stikket til opladeren ud før forsøg på at rengøre den.
- Frys ikke eller nedsænk opladeren i vand eller andre væsker.

**Advarsel!** Risiko for elektrisk stød. Lad ikke nogen flydende væsker komme ind i opladeren. Forsøg aldrig at åbne batteripakken.

Hvis plastikdækslet på batteripakken knækker eller revner, returnér det til det nærmeste autoriserede servicecenter.

### Ladeindikator

Batteriet er udstyret med en ladetilstandsindikator. Den kan bruges til at vise batteriets aktuelle ladeniveau under brug og under opladning.

Den angiver ikke værktøjets funktionalitet og er underlagt variation baseret på produktkomponenter, temperatur og slutbrugeranvendelse.

### Kontrol af ladetilstand under brug

- Tryk på ladetilstandsindikatorknappen (A1).
- De tre LEDs (A2) vil lyse og angive opladningsprocenten i batteriet. Se skemaet i Fig. a.
- Hvis LED lyset ikke lyser, oplad batteriet.

### Isætning og afmontering af batteripakken fra apparatet

**Advarsel!** Sørg for, at låseknapen ikke er aktiveret, for at forhindre utilsigtet aktivering af startknappen inden afmontering eller isætning af et batteri.

### Sådan installerer batteripakken

Indsæt batteriet (8) i apparatet, indtil der høres et klik (Fig. B). Sørg for at batteripakken er helt skubbet ind og låst i position.

## Sådan udtages batteripakken

Tryk batteriets udløserknop ned som vist i Fig. C og træk batteripakken ud af apparatet.

## Samling

**Advarsel!** Før montering tag batteriet ud af værktøjet, og anbring skærebladskappen over skæreklingerne.

**Advarsel!** Kontroller, at værktøjet er slukket, stikket taget ud og at skærebladskappen er monteret over skærebladene før samling.

**Advarsel!** Anvend aldrig værktøjet uden beskyttelsesskærm.

## Montering af skærm og båndhåndtag (Fig. D-F)

**Advarsel!** Værktøjet må kun anvendes med korrekt monteret skærm og håndtag. Brug af hækkeklipperen uden den korrekte skærm eller et korrekt håndtag kan medføre alvorlig personskade.

**Bemærk:** Hækkeklipperen blev leveret med skærmen og båndhåndtaget fastgjort til hækkeklipperen med et plastikbånd.

- ◆ Skær plastikbåndet over.
- ◆ Fjern de delvist indsatte skruer fra værktøjskroppen (Fig. D).
- ◆ Skub skærmen (5) på forsiden af hækkeklipperhuset (Fig. E).
- ◆ Indsæt to skruer i åbningerne på siden af skærmen, spænd dem godt.
- ◆ Skub båndhåndtaget (6) på forsiden af hækkeklipperhuset bagved skærmen som vist i Fig. F.
- ◆ Indsæt de resterende fire skruer i åbningerne på siderne af skærmen og spænd dem godt.

## ANVENDELSE

**Advarsel!** Lad værktøjet arbejde i dets eget tempo.

Overbelast det ikke.

**Advarsel!** Opbevar eller brug ikke værktøjet og batteripakken på steder, hvor temperaturen falder til under 4 °C (39 °F) (som f.eks. skure udenfor eller metalbygninger om vinteren) eller når eller overstiger 40 °C (104 °F) (som f.eks. skure udenfor eller metalbygninger om sommeren).

## Kontakt

- ◆ Du tænder for enheden ved at skubbe startspærreknappen (2) ned og trykke på udløseren (1), som vist i Fig. G. Når enheden kører, kan du slippe startspærreknappen.  
For at holde enheden i gang skal du blive ved med at klemme udløseren.
- ◆ Du slukker for enheden ved at slippe udløseren.

**Advarsel!** Forsøg aldrig at låse en kontakt i positionen ON (Tænd).

## Korrekt håndposition (Fig. H)

Hold altid fast i hækkeklipperen som vist i illustrationerne i denne vejledning, med den ene hånd på kontakthåndtaget og den anden på aktiveringshåndtaget (Fig. H). Hold aldrig fast i enhedens klingskærm.

## Instruktioner om trimming

- ◆ Oprethold korrekt fodstilling og balance, og undlad at række for langt. Hav beskyttelsesbriller og skridsikkert fodtøj på under trimningen.
- ◆ Hold godt fast i enheden med begge hænder og tænd for enheden.
- ◆ Hold altid fast i hækkeklipperen som vist i illustrationerne i denne vejledning, med den ene hånd på kontakthåndtaget og den anden på båndhåndtaget (Fig. H).
- ◆ Hold aldrig fast i enhedens klingskærm.

## Klipning af nye vækster (Fig. I)

- ◆ En bred, fejende bevægelse, indføring af klingetænderne gennem kviste er mest effektiv.
- ◆ En svag nedadgående hældning af klingene, i bevægelsesretningen giver den bedste klipping.

**Advarsel!** Skær ikke stængler der er tykkere end 19mm. Brug kun hækkeklipperen til at klippe normale buskadsler omkring huse og bygninger.

## Vandrette hække (Fig. J)

- ◆ Du kan opnå en flot vandret hæk ved at spænde et stykke snor langs hækens længde som en rettesnor.

## Sideklipping af hække (Fig. K)

- ◆ Hold hækkeklipperen som vist, og start ved bunden og fej opad.

## Savklinge (Fig. M, N)

Til grene der er for store at skære for klingene (7), skal du bruge savklingen (9). Placer savklingen så tæt på det nederste af grenen som muligt. Placer savklingskoen mod grenen. Tænd for hækkeklipperen som beskrevet herover, og lad værktøjet arbejde i sit eget tempo, indtil grenen er helt skåret.

## POWERCOMMAND

- ◆ Hvis du støder på en blokering, tryk på POWERCOMMAND knappen (4) vist i Fig. L. Klingerne vil bevæge sig frem og tilbage i en langsommere, mere insisterende rytme som hjælp til at skære igennem vanskelige grene. Slip knappen for at vende tilbage til normal hækkeklipping.

**Bemærk:** Når knappen er sluppet, vil klingerne omgående vende tilbage til fuld hastighed.

**Bemærk:** Klingerne vil stoppe, når knappen holdes i 15 sekunder. Du aktiverer igen POWERCOMMAND-funktionen ved at slippe knappen og trykke på den igen. Du skal ALDRIG fortsætte med at holde POWERCOMMAND nede under normal hækkeklipping.

## TILBEHØR

Værktøjets ydeevne afhænger af det anvendte tilbehør. Tilbehør fra BLACK+DECKER og Piranha er fremstillet efter høje kvalitetsstandarder og er designet til at forbedre dit værktøjs ydeevne. Når du bruger dette tilbehør, får du mest muligt ud af dit værktøj.

## Rengøring

**ADVARSEL:** Blæs støv og snavs ud af hovedhuset med tør luft, lige så snart der samler sig snavs i og omkring luftaftrækket. Bær godkendte beskyttelsesbriller og godkendt støvmaske ved udførelse af denne procedure.

**ADVARSEL:** Brug aldrig opløsningsmidler eller andre kraftige kemikalier til at rengøre værktøjets ikke-metalliske dele. Disse kemikalier kan svække de materialer, der anvendes i disse dele. Brug en klud, der kun er fugtet med vand og mild sæbe. Lad aldrig væske trænge ind i værktøjet, og nedsænk aldrig nogen del af værktøjet i en væske.

## VEDLIGEHOLDELSE

Dit BLACK+DECKER apparat/værktøj med eller uden ledninger er designet til at fungere i lang tid med minimal vedligeholdelse.

Vedvarende tilfredsstillende funktion er afhængig af, om apparatet plejes korrekt og rengøres regelmæssigt. Smørelolie fås hos din BLACK+DECKER forhandler (kat. nr. A6102-XJ).

Kontaktoplysninger til servicecentre kan findes på af bagsiden af denne vejledning eller på [www.2helpu.com](http://www.2helpu.com).

**Advarsel!** For udførelse af vedligeholdelse på elværktøjer med eller uden ledninger:

- ◆ Sluk og frakobl apparatet/værktøjet.
- ◆ Eller sluk og fjern batteriet fra apparatet/værktøjet, hvis det har en separat batteripakke.
- ◆ Du kan også køre batteriet helt ned, hvis det er indbygget, og derefter slukke.
- ◆ Træk opladeren ud af stikkontakten, før den rengøres. Din oplader kræver ingen vedligeholdelse ud over regelmæssig rengøring.
- ◆ Rengør jævnligt apparatets/værktøjets/laderens ventilationshuller med en blød børste eller en tør klud.
- ◆ Rengør motorhuset regelmæssigt med en fugtig klud. Brug ikke et slibende eller opløsningsbaseret rengøringsmiddel.
- ◆ Rengør skærebladene omhyggeligt efter brug. Påfør en tynd film maskinolie efter rengøring, så skærebladene ikke ruste.

## Opbevaring

1. Efter brug skal batteriet tages ud.
2. Hold dine hænder væk fra klingens klingedækslet over klingens indtil den klikker på plads.

## Miljøbeskyttelse



Produkter/batterier kan genbruges, men hvis de er markeret med den overstregede skraldespand, må de ikke bortskaffes sammen med almindeligt husholdningsaffald. Lad batterierne aflade helt og adskil dem, og adskil eventuelle lyskilder fra produktet, hvis det er muligt. Det er brugerens ansvar at slette personlige oplysninger fra produktet. Aflever derefter affaldet på et officielt affaldsindsamlingsanlæg eller hos en deltagende

forhandler, som ofte tager imod det gratis. Emballagen skal bortskaffes baseret på den markerede materialekode. Brugs- og sikkerhedsinstruktioner bør kun bortskaffes, når det relevante produkt ikke længere er i brug.

Kontakt din kommune for at få vejledning i affaldshåndtering. Få yderligere oplysninger på [www.2helpu.com](http://www.2helpu.com) og ved at scanne ovenstående QR-kode.

## GARANTI

Black & Decker er sikker på kvaliteten af sine produkter og giver forbrugerne en garanti på 24 måneder fra købsdatoen. Denne garanti er en tilføjelse til dine lovbestemte rettigheder. Garantien er gyldig inden for medlemsstaterne af Den Europæiske Union og Det Europæiske Frihandelsområde. Når du gør krav på garantien, skal kravet være i overensstemmelse med Black & Decker's vilkår og betingelser, og du skal indsende dokumentation for købet til sælgeren eller til en autoriseret reparatør. Vilkår og betingelser for Black & Decker 2 års garanti og placeringen af dit nærmeste autoriserede serviceværksted kan fås på internettet på [www.2helpu.com](http://www.2helpu.com), eller ved at kontakte dit lokale Black & Decker kontor på den adresse, der er angivet i denne vejledning.

Besøg vores websted [www.blackanddecker.eu](http://www.blackanddecker.eu) for at registrere dit nye Black & Decker-produkt og modtage opdateringer om nye produkter og særtilbud.

## Asiakirjat ovat saatavilla verkossa

www.2helpU.com/DoC/ tai  
www.2helpU.com/DoC/index/xxx\*

\*Päset suoraan asiakirjoihin korvaamalla merkinnän "xxx" tuotteen mallinumerolla, joka on merkitty tuotteen tyyppikilpeen tai pakkaukseen.



- Käyttöohje
- Vaatimustenmukaisuusvakuutus (DoC)
- Tuotteen päästötiedot (PED): Tietoa melusta, tärinästä ja pölystä (ei koske kaikkia tuotteita)

**VAROITUS:** Lue kaikki tämän oppaan turvallisuusvaroitukset, ohjeet, Kuvat ja tekniset tiedot, mukaan lukien alkuperäisen työkalun ohjekirjassa tai erillisessä akkujen ja latureiden ohjekirjassa olevat akkuja ja latureita koskevat osiot. Ohjekirjoja on saatavilla ottamalla yhteyttä asiakaspalveluun (katso tämän ohjekirjan takasivu).

### Tekniset tiedot

		BCHTS36 Tyyppi 1	
Jännite	$V_{oc}$	36	
Terän iskut (ilman kuormaa)	$min^{-1}$	1300	
Terän pituus	cm	55	
Teräväli	mm	22	
Paino (ilman akkua)	kg	3,2	

Akut				Laturit (minuutit)					
Kat#	Vic.	Ah.	Paino kg	Kat#	9059261*	N51738*	BDC1A	BDC2A	BDC2A16
				Amps	400 mA	1 A	1 A	2 A	1,35 A
BL1518	18	1,5	0,38	BL1518	225	90	90	45	X
BL1518ST	18	1,5	0,38	BL1518ST	225	90	90	45	X
BL2018	18	2,0	0,39	BL2018	300	120	120	60	X
BL2018ST	18	2,0	0,39	BL2018ST	300	120	120	60	X
BL2518	18	2,5	0,43	BL2518	380	150	150	75	X
BL4018	18	4,0	0,64	BL4018	600	240	240	120	X
BL5018	18	5,0	0,7	BL5018	750	300	300	135	X
BL20302	36	2,0	0,64	BL20302	X	X	X	X	90
BL2536	36	2,5	0,68	BL2536	X	X	X	X	110
BL1554	18/54	1,5	1,08	BL1554	225	90	90	45	X
BL2554	18/54	2,5	1,2	BL2554	380	150	150	75	X

### Käyttötarkoitus

BLACK+DECKER® BCHTS36 -pensasleikkurit on tarkoitettu pensaiden leikkaamiseen. Nämä työkalut on tarkoitettu vain yksityiskäyttöön.

- ◆ Lapset eivät saa leikkiä laitteella. Lapset eivät saa suorittaa puhdistus- ja käyttäjän huoltotoimia ilman valvontaa.

## Turvallisuusohjeet

### Sähkötyökaluja koskevat yleiset turvaohjeet



**VAROITUS!** Lue kaikki tämän sähkötyökalun mukana toimitetut varoitukset, käyttöohjeet ja tekniset tiedot. Jos kaikkia ohjeita ei noudateta, on olemassa sähköiskun, tulipalon ja/tai vakavan henkilövahingon vaara.

**Säilytä kaikki varoitukset ja ohjeet tulevia käyttökertoja varten.** Varoituksissa käytetty käsite "sähkötyökalu" tarkoittaa verkkokäyttöisiä sähkötyökaluja (joissa on verkkojohto) ja akkukäyttöisiä sähkötyökaluja (joissa ei ole verkkojohtoa).

- 1. Työalueen turvallisuus**
  - a. Pidä työalue puhtaana ja hyvin valaistuna.** Onnettomuuksia tapahtuu helpommin epäsiistissä tai huonosti valaistussa tilassa.
  - b. Sähkötyökalua ei saa käyttää räjähdysalttiissa ympäristöissä, kuten syttyvien nesteiden, kaasun tai pölyn lähettyvillä.** Sähkötyökaluista syntyy kipinöitä, jotka voivat sytyttää pölyn tai höyryt.
  - c. Lapsia tai sivullisia ei saa päästää työalueelle sähkötyökalua käytettäessä.** Keskittymiskyvyn herpaantuminen voi aiheuttaa hallinnan menettämisen.
- 2. Sähköturvallisuus**
  - a. Sähkötyökalujen pistokkeiden on sovittava pistorasiaan.** Pistoketta ei saa koskaan muuttaa millään tavalla. Maadoitettujen sähkötyökalujen kanssa ei saa käyttää sovintipistokkeita. Sähköiskun vaara on pienempi, kun pistokkeita ei ole muutettu mitenkään ja ne liitetään sopivaan pistorasiaan.
  - b. Vältä koskettamasta maadoitettuihin pintoihin, kuten putkiin, lämpöpattereihin, liesiin ja jäädyttimiin.** Sähköiskun vaara on suurempi, jos kehosi on maadoitettu.
  - c. Sähkötyökaluja ei saa käyttää sateessa tai märissä olosuhteissa.** Sähkötyökaluun menevä vesi lisää sähköiskun vaaraa.
  - d. Älä käsittele virtajohtoa kovakouraisesti. Älä kannata työkaluja sähköjohdosta tai vedä pistoketta pistorasiasta sähköjohdon avulla. Suojaa johto lämmöltä, öljyltä, teräviltä reunoilta ja liikkuvilta osilta.** Vaurioituneet tai kietoutuneet johdot lisäävät sähköiskun vaaraa.
  - e. Jos sähkötyökalua käytetään ulkona, käytä ulkokäyttöön sopivaa jatkojohtoa.** Ulkokäyttöön tarkoitetun sähköjohdon käyttäminen vähentää sähköiskun vaaraa.
  - f. Jos sähkötyökalua on välttämättä käytettävä kosteassa paikassa, käytä vikavirtasuojalla (RCD) suojattua virtalähdettä.** Tämä vähentää sähköiskun vaaraa.
- 3. Henkilöturvallisuus**
  - a. Ole valpas, keskity työhön ja käytä sähkötyökalua terveellä arkijärjellä.**

- Älä käytä tätä sähkötyökäluä ollessasi väsynyt tai alkoholin, huumeiden tai lääkkeiden vaikutuksen alaisena.** Keskittymisen herpaantuminen hetkeksikin sähkötyökäluä käytettäessä voi aiheuttaa vakavan henkilövahingon.
- b. Käytä henkilökohtaisia suojavarusteita. Käytä aina suojalaseja. Hengityssuojaimen, liukumattomien turvajalkineiden, kypärän taikuulonsuojaimen käyttäminen vähentää henkilövahinkojen vaaraa.
- c. **Vältä tahatonta käynnistämistä. Varmista, että kytkin on OFF-asennossa, ennen kuin liität laitteen virtalähteeseen ja/tai akkuun, nostat laitetta tai kannat sitä.** Sähkötyökäluun kantaminen sormi virtakytkimellä lisää onnettomuusvaaraa.
- d. **Irrota mahdollinen säätö- tai kiintoavain ennen kuin käynnistät sähkötyökäluun.** Sähkötyökäluun pyöryvään osaan jäänyt säätöavain tai väännin voi aiheuttaa henkilövahingon.
- e. **Älä kurkota. Varmista aina hyvä jalansija ja tasapaino.** Täten varmistat sähkötyökäluun paremman hallinnan odottamattomissa tilanteissa.
- f. Pukeudu asianmukaisesti. Älä käytä löysiä vaatteita tai koruja. Pidä hiukset ja vaatteet loitolla liikkuvista osista. Löysät vaatteet, korut tai pitkät hiukset voivat jäädä kiinni liikkuviin osiin.
- g. **Jos laitteessa on liitäntä pölynpoisto- tai pölynkeräysjärjestelmiä varten, varmista niiden oikeaoppinen liitäntä ja käyttö.** Pölyn ottaminen talteen voi vähentää pölyn aiheuttamia vaaroja.
- h. **Vaikka käyttäisit usein työkaluja ja sinulla olisi niistä hyvä tuntemus, älä jätä lukematta työkalun turvallisuusohjeita.** Epähuomiossa suoritettujen toimenpiteiden voi johtaa vakaviin henkilövahinkoihin sekunnin murto-osassa.
- 4. Sähkötyökälujen käyttö ja hoito**
- a. **Älä kohdista sähkötyökäluun voimaa. Käytä käyttötarkoitukseen sopivaa sähkötyökäluä.** Oikea sähkötyökälu suorittaa toimenpiteen paremmin ja turvallisemmin sen suunnitellulla käyttönopeudella.
- b. **Älä käytä sähkötyökäluä, jos sen kytkin ei kytkä virtaa päälle ja pois päältä.** Sähkötyökälu, joita ei voida hallita kytkimellä, ovat vaarallisia ja ne on korjattava.
- c. **Katkaise sähkötyökäluista virta ja/tai irrota sen pistoke pistorasiasta tai irrota akku (jos irrotettavissa) siitä ennen säätämistä, varusteiden vaihtamista tai sähkötyökäluun asettamista säilytykseen.** Näin voit vähentää vahingossa käynnistymisen aiheuttaman henkilövahingon vaaraa.
- d. **Säilytä sähkötyökälu poissa lasten ulottuvilta, kun niitä ei käytetä. Älä anna sähkötyökäluä sellaisen henkilön käyttöön, joka ei tunne sitä tai joka ei ole tutustunut tähän käyttöohjeeseen.** Sähkötyökälu ovat vaarallisia kouluttamattomien henkilöiden käsissä.
- e. **Sähkötyökälu ja lisävarusteet vaativat ylläpitoa. Tarkista, että liikkuvat osat toimivat moitteettomasti ja etteivät ne ole puristuksessa. Tarkista myös, ettei työkalussa ei ole murtuneita tai vahingoittuneita osia, jotka saattaisivat vaikuttaa haitallisesti sen toimintaan. Jos havaitset vaurioita, korjauta sähkötyökälu ennen niiden käyttämistä.** Huonosti kunnossapidetyt sähkötyökälu aiheuttavat onnettomuuksia.
- f. **Pidä leikkausterät terävinä ja puhtaina.** Kunnossa pidettyjen leikkaavia teräviä reunoja sisältävien työkalut todennäköisyys jumiutua vähenee, ja niitä on helpompi hallita.
- g. **Käytä sähkötyökäluä, lisävarusteita ja työkalun teriä jne. näiden ohjeiden mukaisesti työskentelyolosuhteet sekä suoritettavat työt huomioita ottaen.** Jos sähkötyökäluä käytetään näiden ohjeiden vastaisesti, voi syntyä vaaratilanne.
- h. **Pidä kahvat ja tartuntapinnat kuivina, puhtaina ja öljyttöminä sekä rasvattomina. Liukkaat kahvat ja tartuntapinnat vaarantavat työkalun turvallisen käsittelyn ja hallinnan odottamattomissa tilanteissa.**
- 5. Akkukäyttöisten työkalujen käyttö ja hoito**
- a. **Ladattava ainoastaan valmistajan määrittämällä laturilla.** Tietyn tyyppiselle akulle soveltuva latauslaite voi aiheuttaa tulipalon vaaran käytettynä yhdessä toisen akun kanssa.
- b. **Sähkötyökäluja tulee käyttää ainoastaan niihin tarkoitetuilla akuilla.** Muiden akkujen käyttäminen voi aiheuttaa tulipalon tai onnettomuuden vaaran.
- c. **Kun akku ei käytetä, pidä se kaukana muista metalliesineistä (esim. paperiliittimet, kolikot, avaimet, naulat, ruuvit tai muut pienet metalliesineet), jotka voivat luoda yhteyden napojen välille.** Akun napojen oikosulkeminen voi aiheuttaa palovamman tai tulipalon.
- d. **Virheellisissä käyttöolosuhteissa akusta voi päästä nestettä. Vältä koskettamista sitä. Jos kosketat sitä vahingossa, huuhtelevä vedellä. Jos nestettä pääsee silmiin, ota lisäksi yhteyttä lääkäriin.** Akusta päässyt neste voi aiheuttaa ärsytystä tai palovammoja.
- e. **Akkua tai työkalua ei saa käyttää, jos siinä on vaurioita tai sitä on muunneltu.** Vaurioituneet tai muunnellut akut voivat johtaa odottamattomiin tilanteisiin ja vaarana ovat tulipalo, räjähdys ja henkilövahingot.
- f. **Suojaa akku ja työkalu tulelta ja liian korkeilta lämpötiloilta.** Mikäli akku altistuu tulelle tai yli 130 °C lämpötilalle, seurauksena voi olla räjähdys.
- g. **Noudata kaikkia latausohjeita. Akkuja tai työkalua ei saa ladata ohjeissa määritetystä lämpötilavälisestä poikkeavassa lämpötilassa.** Jos akku ladataan virheellisesti tai määritetystä lämpötilavälisestä poikkeavassa lämpötilassa, seurauksena voi olla akun vaurioituminen ja tulipalovaara.
- 6. Huolto**
- a. **Korjauta sähkötyökälu koulutetulla ja ammattitaitoisella henkilöllä ja hyväksy korjauksiin vain alkuperäisiä varaosia.** Täten taataan sähkötyökäluun turvallisuus.

- b. **Älä koskaan huolla vaurioituneita akkuja.** Ainoastaan valmistaja tai valtuutetut huoltoilikeist saavat huoltaa akkuja.

## Pensasleikkurien turvallisuusohjeet

### Pensasleikkurin turvavaroitukset

- a) **Älä käytä pensasleikkuria epäsuotuisissa sääolosuhteissa, varsinkin silloin, kun on olemassa salamoinnin vaara.** Täten salamaniskun vaara on pienempi.
- b) **Pidä kaikki virtajohdot ja kaapelit poissa leikkuaalueelta.** Virtajohtoja tai kaapeleita voi olla piilossa pensaikossa ja voit osua niihin vahingossa.
- c) **Käytä kuulonsuojaimia.** Asianmukaiset suojavarusteet vähentävät kuulonaleneman vaaraa.
- d) **Pidä pensasleikkuria vain sen eristetyistä tarttumapinnoista, koska terä saattaa osua piilossa oleviin johtoihin.** Terien osuminen jännitteeseen johtoon tekee pensasleikkurin paljaista metallisista jännitteisiä, joten käyttäjä voi saada sähköiskun.
- e) **Pidä kaikki kehonosat poissa terästä.** Älä poista leikattua materiaalia tai pidä leikkattavasta materiaalista terien ollessa liikkeessä. Terien liike jatkuu senkin jälkeen, kun virtakytkin on kytketty pois päältä. Hetken tarkkaamattomuus pensasleikkuria käytettäessä saattaa johtaa vakavaan loukkaantumiseen.
- f) **Varmista kiinni juuttuneen materiaalin poistamisen ja pensasleikkurin huoltamisen yhteydessä, että kaikki virtakytkimet on kytketty pois päältä ja että akku on poistettu tai irrotettu.** Jos pensasleikkuri käynnistyy odottamatta tukoksen poistamisen tai huoltamisen aikana, seurausena voi olla vakava henkilövahinko.
- g) **Pensasleikkuria tulee kantaa sen kahvasta kiinni pitäen ja terän ollessa pysähdyksissä. Varo virtakytkimen käyttöä kantamisen aikana.** Pensasleikkurin oikeaoppinen kantotapa vähentää laitteen tahattoman käynnistymisen vaaraa ja täten terien aiheuttamaa henkilövahinkovaaraa.
- h) **Käytä aina teräsuojusta pensasleikkurin kuljettamisen ja säilytyksen aikana.** Pensasleikkurin oikeaoppinen käsittely pienentää terien aiheuttamien vammojen riskiä.

### Pensasleikkurin turvavaroitukset

- Pensasleikkuri on tarkoitettu käytettäväksi maantasolla, sitä ei saa käyttää tikapuilla tai muilla epävakailta alustoilla.
- Käytä pensasleikkuria kahdella kädellä. Käyttö yhdellä kädellä voi johtaa hallinnan menettämiseen ja vakaviin henkilövahinkoihin.
- Pidä kaikki kehonosat poissa leikkausterästä. Älä poista leikattua materiaalia tai pidä leikkattavasta materiaalista terien ollessa liikkeessä. Varmista tukkiutuneiden materiaalien poistamisen yhteydessä, että virtakytkin on pois päältä. Terät voivat pyöriä vapaasti sammuttamisen jälkeen. Hetken tarkkaamattomuus pensasleikkuria käytettäessä saattaa johtaa vakavaan loukkaantumiseen.
- Tarkista pensas vieraiden esineiden varalta (esim. aidat).

**VAARA:** Pidä kädet poissa terän ulottuvilta. Terä aiheuttaa koskettaessa vakavia henkilövahinkoja.

**Varoitus:** Käytä suojalaseja.

**Varoitus:** Älä altista vesisateelle.

**Varoitus:** Käytä pensasleikkuria ainoastaan silloin, kun lisäkahva ja terän suojus on asennettu oikein paikoilleen. Jos pensasleikkuria käytetään ilman asianmukaista suojusta tai pakkaukseen kuuluvaa kahvaa, seurauksena voi olla vakava henkilövahinko.

### Jännönsriskit

Muita jännönsriskejä voi olla olemassa käyttäessä työkalua, jota ei ole huomioitu annetuissa varoituksissa. Nämä riskit voivat liittyä muun muassa virheelliseen tai liian pitkäaikaiseen käyttöön. Tiettyjä jännönsriskejä ei voi välttää, vaikka noudatetaan kaikkia turvämääräyksiä ja käytät turvalaitteita. Niihin kuuluvat seuraavat:

- ◆ Pyörievien tai liikkuvien osien koskettamisen aiheuttamat vahingot.
- ◆ Osia, teriä tai lisävarusteita vaihdettaessa aiheutuneet vahingot.
- ◆ Henkilövahingot, jotka johtuvat työkalun liian pitkäaikaisesta käytöstä. Varmista, että pidät säännöllisesti taukoja laitteen pitkäaikaisen käytön aikana.
- ◆ Kuulon heikentyminen.
- ◆ Työkalua käytettäessä (esimerkiksi puuta, erityisesti tammea, pyökiä ja MDF) syntyneen pölyn sisäanhengityksen aiheuttamat terveystriskit.

### Päivämääräkoodin sijainti

Valmistuspäivämääräkoodi (10) koostuu 4-numeroisesta vuodesta, jota seuraa 2-numeroinen viikko ja 2-numeroinen tehtaan koodi.

### Työkalun merkinnät

Käyttäjän on noudatettava seuraavia ohjetta henkilövahinkojen välttämiseksi:



Käyttäjän tulee lukea ja ymmärtää käyttöohjeet ennen tämän tuotteen käyttöä.



Käyttäjän tulee käyttää asianmukaisia suojalaseja, kuulonsuojaimia ja suojakypärää.



**ÄLÄ** altista tuotetta sateelle.



**ÄLÄ** kosketa terään. Pidä kädet poissa terän ulottuvilta.



**VAROITUS:** Sähköiskun tai leikkaantumisen vaara. Irrota akku ennen huoltoa.



Direktiivin 2000/14/EY mukainen taattu ääniteho.

## Akkuja ja laturia koskevat lisäturvaohjeet (jos varusteena)

### Akut

- ◆ Älä koskaan yritä avata tuotetta mistään syystä.
- ◆ Älä anna akun kastua.
- ◆ Älä altista akkuja kuumuudelle.
- ◆ Älä säilytä akkuja tiloissa, joissa lämpötila voi nousta yli 40 °C:een.
- ◆ Lataa akku paikassa, jonka lämpötila on vähintään 10 °C ja enintään 40 °C.
- ◆ Käytä akun lataamiseen vain laitteen mukana toimitettua laturia. Väärän tyyppinen laturi voi aiheuttaa sähköiskun tai akun ylikuumenemisen.
- ◆ Noudata akkujen hävittämisessä Ympäristönsuojelu-kohdassa esitettyjä ohjeita.
- ◆ Suojaa akku vahingoittumiselta niin, ettei sen kotelo rikkoudu eikä siihen kohdistu iskuja, sillä muutoin voi syntyä henkilövahinkojen ja tulipalon vaara. Älä lataa viallisia akkuja.
- ◆ Vaativissa oloissa voi ilmetä akkuvuotoja. Jos havaitset akkujen pinnalla nestettä, pyyhi se huolellisesti pois rievulla. Vältä ihokosketusta.
- ◆ Jos nestettä joutuu silmiin tai iholle, noudata jäljempänä olevia ohjeita.

**Varoitus!** Akkuneste voi aiheuttaa aineellisia vahinkoja tai henkilövahinkoja. Jos nestettä joutuu iholle, se on välittömästi huuhdeltava pois vedellä. Jos ihoa kirvelee tai se punottaa tai on muuten ärtynyt, kysy lisäohjeita lääkäriltä. Jos nestettä joutuu silmiin, huuhto välittömästi puhtaalla vedellä ja mene lääkäriin.



Älä yritä ladata vaurioituneita akkuja.

### Laturit

Laturi on tarkoitettu tietylle jännitteelle. Tarkista aina, että verkkojännite vastaa arvokilvessä ilmoitettua jännitettä.

**Varoitus!** Älä koskaan yritä vaihtaa laturia tavalliseen verkkovirtapistokkeeseen.

- ◆ BLACK+DECKERin laturia vain laitteen/työkalun mukana toimitetun akun lataamiseen. Muut akut voivat räjähtää ja aiheuttaa henkilö- ja omaisuusvahinkoja.
- ◆ Älä koskaan yritä ladata akkuja, joita ei ole tarkoitettu ladattavaksi.
- ◆ Jos virtajohto on vaurioitunut, vaaratilanteiden välttämiseksi se on vietävä valmistajalle tai valtuutettuun BLACK+DECKER-huoltopalveluun johdon vaihtoa varten.
- ◆ Suojaa laturi vedeltä.
- ◆ Laturia ei saa avata.
- ◆ Laturiin ei saa työntää koetinta.
- ◆ Lataa laite/työkalu/akku paikassa, jossa on kunnollinen ilmanvaihto.



Laturi on tarkoitettu vain sisäkäyttöön.



Lue käyttöohjeet ennen käyttämistä.

### Sähköturvallisuus



Laturi on kaksoiseristetty, joten erillistä maadoitusta ei tarvita. Tarkista aina, että verkkojännite vastaa arvokilvessä ilmoitettua jännitettä. Älä koskaan yritä vaihtaa laturia tavalliseen verkkovirtapistokkeeseen.

- ◆ Jos virtajohto on vaurioitunut, vaaratilanteiden välttämiseksi se on vietävä valmistajalle tai valtuutettuun BLACK+DECKER-huoltopalveluun johdon vaihtoa varten.

### OMINAISUUDET

Tämä työkalu sisältää kaikki seuraavat ominaisuudet tai vain osan niistä.

1. Liipaisukytkin
2. Lukituspainike
3. Kahva
4. POWERCOMMAND-painike
5. Terän suoja
6. Kaksoiskytkimen työntöaisa
7. Terä
8. Akku
9. Sahanterä

### Akun lataaminen (Kuva A)

Lataa akku ennen ensimmäistä käyttökertaa ja aina, kun se ei enää tuota riittävästi virtaa toimintoihin, jotka aiemmin sujuivat helposti.

Akku voi lämmetä latauksen aikana, se on normaalia; se ei ole vian merkki.

**Varoitus!** Älä lataa akkuja alle 10 °C tai yli 40 °C asteen lämpötilassa. Suositeltava latauslämpötila on noin 24 °C.

**Huomaa:** Laturi ei lataa akkuja, jos kennon lämpötila on suunnilleen alle 10 °C tai yli 40 °C.

**Akku tulee jättää laturiin, ja laturi aloittaa latauksen automaattisesti, kun kennon lämpötila nousee tai laskee.**

- ◆ Yhdistä laturi sopivaan pistorasiaan ennen kuin laitat siihen akun.
- ◆ Aseta akku laturiin.



Vihreä LED-merkkivalo vilkkuu käynnissä olevan latauksen merkiksi.



Kun lataus on valmis, vihreä LED-merkkivalo jää palamaan pysyvästi. Akku on täysin ladattu ja sitä voidaan käyttää heti tai sen voi jättää laturiin.

**Varoitus!** Lataa tyhjenneet akut mahdollisimman pian käytön jälkeen, muutoin akun käyttöikä voi lyhentyä.

### Laturin vianmääritys

Tämä laturi on tarkoitettu havaitsemaan joitakin akkuun tai virtalähteeseen liittyviä ongelmia. Ongelmista ilmoittaa yksi eri tahtiin vilkkuva LED-merkkivalo.

### Viallinen akku



Laturi voit tunnistaa heikon tai vaurioituneen akun. Punainen LED-merkkivalo vilkkuu merkissä ilmoitetulla tavalla. Jos havaitset tämän huonokuntoisen akun vilkkumistavan, lopeta akun lataaminen. Vie se huoltopalveluun tai kierrätyspisteeseen.

### Akku kuuma-/kylmäviive



Kun laturi tunnistaa liian kuumen tai kylmän akun, se käynnistää automaattisesti akun kuuma-/kylmäviiveen, jolloin lataus käynnistyy vasta sitten, kun akku on saavuttanut oikean lämpötilan. Tämän jälkeen laturi kytkee automaattisesti päälle akun lataustilan. Tämä toiminto takaa maksimaalisen akun käyttöiän. Punainen LED-merkkivalo vilkkuu merkissä ilmoitetulla tavalla, kun kuuma-/kylmäviive on havaittu.

### Akku jättäminen laturiin

Akku voidaan jättää laturiin, kun merkkivalo palaa. Laturi pitää akun käyttövalmiina ja ladattuna.

### Tärkeitä lataustietoja

- ◆ Maksimaalinen käyttöikä ja paras suorituskyky saavutetaan, kun akku ladataan lämpötilassa 18 °C - 24 °C (65 °F - 75 °F). ÄLÄ lataa akku alle +4,5 °C:een (+40 °F) tai yli +40,5 °C:een (+105 °F) ympäristölämpötilassa. Tämä on tärkeää ja se estää akun vakavat vauriot.
- ◆ Laturi ja akku voivat kuumentua latauksen aikana. Se on normaalia eikä ole merkki viasta. Jotta akku jäähtyy käytön jälkeen, vältä asettamista laturia tai akkuu lämpimään ympäristöön, kuten metallikoteloon tai eristämättömän perävaunun päälle.

- ◆ Jos akku ei lataudu kunnolla:
  - ◆ Tarkista pistorasian sähkövirta kytkemällä siihen lamppu tai jokin muu laite.
  - ◆ Tarkista, onko pistorasia liitetty valokyttimeen, joka katkaisee virransyötön silloin, kun valot on sammutettu.
  - ◆ Siirrä laturi ja akku paikkaan, jossa ympäristölämpötila on noin 18 °C - 24 °C (65 °F - 75 °F).
  - ◆ Jos latausongelmat jatkuvat, vie laite akun ja laturin ohella paikalliseen huoltopalveluun.
  - ◆ Akku täytyy ladata uudelleen, kun se ei enää tuota riittävää tehoa töissä, joka voitin aikaisemmin tehdä helposti. Käyttöä näissä olosuhteissa EI SAA JATKAA. Noudata latausohjeita. Voit halutessasi myös ladata osittain käytetyn akun milloin tahansa, ilman että siitä olisi haittaa akulle.
  - ◆ Vieraat johtavat aineet, kuten teräsvilla, alumiinifolio tai metallihiukkaskertymät, niihin kuitenkin rajoittumatta, on pidettävä poissa laturin aukoista. Irrota laturi aina virtalähteestä, kun laturissa ei ole akkuja. Irrota laturi tehonsyötöstä ennen kuin yrität puhdistaa sitä.
  - ◆ Älä pakasta tai upota laturia veteen tai muihin nesteisiin.

**Varoitus!** Sähköiskun vaara. Älä päästä nestettä laturin sisään. Älä koskaan yritä avata akku mistään suystä. Jos akun muovikotelo rikkoutuu tai murtuu, palauta se huoltoon kierrätystä varten.

### Varaustilan ilmaisim

Akussa on varaustilan merkkivalo. Voit tarkistaa sen avulla akun varaustilan, latauksen tai käytön aikana. Se ei osoita työkalun toiminnallisuutta ja se voi vaihdella tuoteosien, lämpötilan ja loppukäyttäjän käytön mukaan.

### Varaustilan tarkistus käytön aikana

- ◆ Tarkista varaustila painamalla painiketta (A1).
- ◆ Kolme LED-merkkivaloa (A2) syttyy ilmoittaen akun lataustilan prosenttilukuna. Katso taulukon Kuva a.
- ◆ Jos LED-merkkivalo ei syty, lataa akku.

### Akku asentaminen ja poistaminen laitteesta

**Varoitus!** Varmista ennen akun irrottamista tai asentamista, että lukituspainike on pois päältä virtakytkimen tahattoman käytön estämiseksi.

### Akku asentaminen

Aseta akku (B) laitteeseen, kunnes kuulet napsahduksen (Kuva B). Varmista, että akku on kokonaan paikoillaan ja lukittu paikoilleen.

### Akku poistaminen

Paina akku vapautuspainiketta kuvan C mukaisesti ja vedä akku irti laitteesta.

### Asennus

**Varoitus!** Ennen kuin kokoat työkalun, poista akku laitteesta ja aseta teränsuojus terien päälle.

**Varoitus!** Ennen kuin kokoat työkalun, varmista, että työkalun virta on katkaistu, sähköpistoke on irrotettu sähköverkosta ja teränsuojus on terien päällä.

**Varoitus!** Älä käytä tätä työkalua ilman suojusta.

## Suojuksen ja työntöaisan asennus (Kuva D–F)

**Varoitus!** Käytä työkalua ainoastaan silloin, kun suojuksen ja kahva ovat asianmukaisesti asennettuina. Jos pensasleikkuria käytetään ilman asianmukaista suojusta tai pakkaukseen kuuluvaa kahvaa, seurauksena voi olla vakava henkilövahinko.

**Huomaa:** Suojus ja työntöaisa on kiinnitetty muovikiinnikkeellä pensasleikkuriin tehtaalta toimittaessa.

- ◆ Leikkaa muovikiinnike.
- ◆ Poista työkalun runkoon osittain asennetut ruuvit (Kuva D).
- ◆ Liu'uta suojuksen (5) pensasleikkurin kotelon etuosaan (Kuva E).
- ◆ Aseta kaksi ruuvia suojuksen sivulla oleviin reikiin ja kiristä ne hyvin.
- ◆ Liu'uta työntöaisa (6) leikkurin kotelon etuosaan suojuksen taakse kuvan F mukaisesti.
- ◆ Aseta neljä jäljellä olevaa ruuvia työntöaisan sivulla oleviin reikiin ja kiristä ne hyvin.

## KÄYTTÖ

**Varoitus!** Anna työkalun käydä omaan tahtiinsa. Vältä työkalun ylikuormittamista.

**Varoitus!** Älä säilytä tai käytä työkalua ja akkua paikassa, jossa lämpötila voi laskea alle 4 °C (39 °F) (kuten ulkovarastoissa tai metallirakennuksissa talvisin) tai ylittää 40 °C (104 °F) (kuten ulkovarastoissa tai metallirakennuksissa kesäisin).

## Kytkin

- ◆ Käynnistä laite painamalla lukituspainike (2) alas ja puristamalla liipaisinta (1) kuvan G mukaisesti. Kun laite on toiminnassa, voit vapauttaa lukituspainikkeen. Pidä laite käynnissä pitämällä liipaisukytkintä alhaalla.
- ◆ Sammuta laite vapauttamalla liipaisin.

**Varoitus!** Älä koskaan yritä lukita kytkintä ON-asentoon.

## Oikea käden asento (Kuva H)

Pidä leikkuria aina tämän ohjekirjan kuvien mukaisesti pitäen yhtä kättä kytkinkahvassa ja toista kättä lisäkahvassa (Kuva H). Älä koskaan pidä kiinni laitteen terän suojuksesta.

## Leikkausohjeet

- ◆ Seiso tukevasti ja tasapainossa, älä kurkottele. Käytä trimmauksen aikana suojalaseja ja tukevia jalkineita.
- ◆ Pitele laitetta hyvin molemmilla käsillä ja käynnistä se.
- ◆ Pidä leikkuria aina tämän ohjekirjan kuvien mukaisesti pitäen yhtä kättä kytkinkahvassa ja toista kättä työntöaisassa (Kuva H).
- ◆ Älä koskaan pidä kiinni laitteen terän suojuksesta.

## Uuden kasvan leikkaaminen (Kuva I)

- ◆ Tehokkain tapa leikata on laaja pyyhkäisyliike, jolloin terän hampaat syötetään oksien läpi.
- ◆ Paras leikkaustulos saavutetaan kallistamalla terää kevyesti alaspäin liikkeen suuntaan.

**Varoitus!** Älä leikkaa yli 19 mm:n suuria varsia.

Pensasaittrimmerillä voidaan ainoastaan leikata normaaleja rakennusten ympärillä olevia pensaita.

## Pensaiden tasoitus (Kuva J)

- ◆ Erittäin tasaisten pensaiden leikkaamiseksi yhtä lankakappaletta voidaan venyttää pensaan pituussuunnassa ohjaimena.

## Pensaiden sivujen leikkaus (Kuva K)

- ◆ Pitele leikkuria kuvan mukaisesti, aloita alaosasta ja etene ylöspäin.

## Sahanterä (Kuvat M, N)

Jos oksat ovat liian suuria terälle (7), käytä sahanterää (9). Aseta sahanterä mahdollisimman lähelle oksan alaosaan. Aseta sahanterän kenkä oksaa vasten. Kytke pensasleikkuri päälle yllä annettujen ohjeiden mukaisesti, jotta työkalu toimisi omaan tahtiin, kunnes oksa on leikattu kokonaan.

## POWERCOMMAND

- ◆ Jos huomaat tukoksen, paina POWERCOMMAND-painiketta (4) kuvan L mukaisesti. Terät liikkuvat edestakaisin hitaammin ja tehokkaammin vaikeiden oksien leikkaamiseksi. Vapauta painike palauttaaksesi normaalin pensasleikkaustilan.

**Huomaa:** Terien täysi kiertonopeus palautuu välittömästi painikkeen vapauttamisen jälkeen.

**Huomaa:** Terät pysähtyvät, kun painiketta pidetään alhaalla 15 sekunnin ajan. Kytke POWERCOMMAND-toiminto uudelleen toimintaan vapauttamalla painike ja painamalla sitä uudelleen. ÄLÄ pidä POWERCOMMAND-painiketta jatkuvasti alhaalla normaalin pensaan leikkauksen aikana.

## LISÄVARUSTEET

Työkalun suorituskyky riippuu käytetystä lisävarusteesta. Korkealaatuiset BLACK+DECKER- ja Piranha -lisävarusteet on suunniteltu parantamaan työkalun suorituskykyä. Käyttämällä näitä lisävarusteita saat työkalustasi parhaan hyödyn.

## Puhdistaminen

**VAROITUS:** Puhalla lika ja pöly kotelosta kuivalla ilmalla, kun sitä kertyy ilmanvaihtoaukkoihin tai niiden ympärille. Käytä tällöin hyväksytyjä silmäsuojuksia ja hengityssuojainta.

**VAROITUS:** Älä koskaan puhdista laitteen ei-metallisia osia liuottimilla tai muilla voimakkailla kemikaaleilla. Nämä kemikaalit voivat heikentää näissä osissa käytettyjä materiaaleja. Käytä vain vedellä ja miedolla pesuaineella kostutettua kangasta. Älä päästä mitään nestettä työkalun sisään. Älä upota mitään työkalun osaa nesteeseen.

## HUOLTO

Langallinen/langaton BLACK+DECKER-työkalusi/koneesi on suunniteltu käytettäväksi pitkään ja edellyttämään vain vähän kunnossapitoa.

Hyvä suorituskyky jatkuvassa käytössä riippuu työkalun ylläpidosta ja säännöllisestä puhdistamisesta. Voiteluöljyä voi ostaa BLACK+DECKER-tuotteiden

jälleenmyyjiltä (tuotenro A6102-XJ).

Katso huoltokeskuksen yhteystiedot tämän oppaan takasivulta tai osoitteesta [www.2helpu.com](http://www.2helpu.com).

**Varoitus!** Ennen verkkojohdolla varustetun tai verkkojohdottoman sähkötyökalan huoltoa toimi seuraavasti:

- ◆ Sammuta laite/työkalu ja irrota verkkojohto pistorasiasta.
- ◆ Jos laitteessa/työkalussa on erillinen akku, sammuta laite/työkalu ja irrota sen akku.
- ◆ Tai käytä akkuvirta kokonaan loppuun, jos se on integroitu laitteeseen ja sammuta sen jälkeen.
- ◆ Irrota laturi pistorasiasta ennen laturin puhdistamista. Laturi ei vaadi ylläpitotoimia, ainoastaan säännöllistä puhdistusta.
- ◆ Puhdista laitteen/työkalun/laturin ilma-aukot säännöllisesti pehmeällä harjalla tai kuivalla kangasliinalla.
- ◆ Puhdista moottorin kotelo säännöllisesti kostealla liinalla. Älä käytä hankaavia tai liuotinpohjaisia puhdistusaineita.
- ◆ Puhdista terät huolellisesti käytön jälkeen. Voitele terät ohuesti öljyllä puhdistuksen jälkeen. Näin ne eivät ruostu.

### Säilytys

1. Irrota akku käytön jälkeen.
2. Pidä kädet kaukana terästä ja liu'uta terän suojus terän päälle, kunnes se napsahtaa paikoilleen.

### Ympäristön suojeleminen



Tuotteet/akut ovat kierrätettäviä, mutta jos niissä on rastitetun roskakorin merkki, niitä ei saa hävittää tavallisen kotitalousjätteen mukana. Anna paristojen tyhjentynä kokonaan ja lajittele ne. Irrota mahdolliset valonlähteet tuotteesta, jos mahdollista. Käyttäjän vastuulla on poistaa henkilötiedot tuotteesta. Vie jätteet sitten viralliseen keräyspisteeseen tai vastaavalle jälleenmyyjälle, joka ottaa ne usein vastaan ilmaiseksi. Pakkaukset tulee hävittää merkityn materiaalikoodin perusteella. Käyttö- ja turvallisuusohjeet tulee hävittää vasta sitten, kun kyseessä oleva tuote on poistettu käytöstä.

Pyydä paikalliselta viranomaiselta lisätietoa jätehuollosta. Lisätietoa on saatavilla osoitteessa [www.2helpu.com](http://www.2helpu.com) ja skannaamalla yllä oleva QR-koodi.

### TAKUU

Black & Decker luottaa tuotteidensa laatuun ja tarjoaa kuluttajatuotteille 24 kuukauden takuun, joka astuu voimaan ostopäivänä. Takuu on lisäksi kuluttajan laillisiin oikeuksiin eikä vaikuta niihin. Tämä takuu on voimassa kaikissa EU- ja ETA-maissa.

Edellytyksenä takuun saamiselle on, että vaade täyttää Black&Deckerin ehdot ja että ostaja toimittaa ostosotitteen jälleenmyyjälle tai valtuutetulle huoltoliikkeelle. Black&Decker -yhtiön kahden vuoden takuun ehdot ja lähimmän valtuutetun korjauspalvelun tiedot ovat saatavilla osoitteessa [www.2helpu.com](http://www.2helpu.com) tai ottamalla yhteyttä paikalliseen Black & Decker -toimipisteeseen tämän ohjekirjan osoitteeseen.

Osoitteessa [www.blackanddecker.eu](http://www.blackanddecker.eu) voit rekisteröidä uuden Black & Decker -tuotteesi ja saada tietoa uusista tuotteista sekä erikoistarjouksia.

## Έγγραφο διαθέσιμα στο Διαδίκτυο

www.2helpU.com/DoC/ ή  
www.2helpU.com/DoC/index/xxx\*

\*Για απευθείας πρόσβαση, αντικαταστήστε το "xxx" με τον αριθμό μοντέλου του προϊόντος ο οποίος αναφέρεται στην πινακίδα στοιχείων ή στη συσκευασία του προϊόντος.



- Εγχειρίδιο οδηγιών
- Δήλωση Συμμόρφωσης (DoC)
- Δεδομένα Εκπομπών Προϊόντος (PED): Πληροφορίες σχετικά με Θόρυβο, Κραδασμούς και Σκόνη (δεν έχει εφαρμογή σε όλα τα προϊόντα)

**ΠΡΟΕΙΔΟΠΟΙΗΣΗ:** Διαβάστε όλες τις προειδοποιήσεις ασφαλείας, τις οδηγίες, τις εικόνες και τις προδιαγραφές στο παρόν εγχειρίδιο, καθώς και τις ενότητες σχετικά με μπαταρίες και φορτιστές που παρέχονται στο αρχικό εγχειρίδιο ενός εργαλείου ή το ξεχωριστό εγχειρίδιο Μπαταρίας και Φορτιστές. Για την απόκτηση εγχειριδίων μπορείτε να επικοινωνήσετε με το τμήμα Εξυπηρέτησης πελατών (ανατρέξτε στο οπισθόφυλλο αυτού του εγχειριδίου).

## Τεχνικά χαρακτηριστικά

		BCHTS36 Τύπος 1
Τάση	V <sub>DC</sub>	36
Διαδρομές των Λεπίδων (χωρίς φορτίο)	min <sup>-1</sup>	1300
Μήκος λεπίδας	cm	55
Διάκενο Λεπίδων	mm	22
Βάρος (χωρίς μπαταρία)	kg	3,2

Μπαταρίες				Φορτιστές (Λεπτά)					
Αρ. κατ.	V DC	Ah	Βάρος kg	Αρ. κατ.	96598287* 400 mA	N517389* 1 A	BCD1A 1 A	BCD2A 2 A	BCD3A6 1,35 A
BL1518	18	1,5	0,38	BL1518	225	90	90	45	X
BL1518ST	18	1,5	0,39	BL1518ST	225	90	90	45	X
BL2018	18	2,0	0,39	BL2018	300	120	120	60	X
BL2018ST	18	2,0	0,39	BL2018ST	300	120	120	60	X
BL2518	18	2,5	0,43	BL2518	380	150	150	75	X
BL4018	18	4,0	0,64	BL4018	600	240	240	120	X
BL5018	18	5,0	0,7	BL5018	750	300	300	135	X
BL2036	36	2,0	0,64	BL2036	X	X	X	X	90
BL2536	36	2,5	0,68	BL2536	X	X	X	X	110
BL1554	18/54	1,5	1,08	BL1554	225	90	90	45	X
BL2554	18/54	2,5	1,2	BL2554	380	150	150	75	X

## Προβλεπόμενη χρήση

Τα μορτοντουρομάλια BLACK+DECKER® BCHTS36 έχουν σχεδιαστεί για κοπή και περιποίηση φυτικών φραχτών, χαμόδεντρων και βάλτων. Αυτά τα εργαλεία προορίζονται μόνο για καταναλωτική χρήση.

- ♦ Τα παιδιά δεν πρέπει να παίζουν με τη συσκευή. Ο καθαρισμός και η συντήρηση από τον χρήστη δεν πρέπει να γίνονται από παιδιά χωρίς επίβλεψη.

## Οδηγίες ασφαλείας

Γενικές προειδοποιήσεις ασφαλείας για ηλεκτρικά εργαλεία



**ΠΡΟΕΙΔΟΠΟΙΗΣΗ!** Διαβάστε όλες τις προειδοποιήσεις ασφαλείας, τις οδηγίες, τις απεικονίσεις και τις προδιαγραφές που συνοδεύουν αυτό το ηλεκτρικό εργαλείο. Η μη τήρηση οποιασδήποτε από τις οδηγίες που αναφέρονται παρακάτω μπορεί να έχει ως συνέπεια ηλεκτροπληξία, πυρκαγιά και/ή σοβαρό τραυματισμό.

Φυλάξτε όλες τις προειδοποιήσεις και τις οδηγίες για μελλοντική αναφορά. Ο όρος "ηλεκτρικό εργαλείο" στις προειδοποιήσεις, αναφέρεται σε εργαλείο που τροφοδοτείται με ρεύμα από το ηλεκτρικό δίκτυο (ρεύματος - με καλώδιο) ή σε εργαλείο που λειτουργεί με μπαταρία (μπαταρίας - χωρίς καλώδιο).

1. Ασφάλεια στον χώρο εργασίας
  - α. Διατηρείτε τον χώρο εργασίας καθαρό και καλά φωτισμένο. Οι απακτοπίητοι ή σκοτεινοί χώροι γίνονται αιτίες ατυχημάτων.
  - β. Μη χρησιμοποιείτε ηλεκτρικά εργαλεία σε περιβάλλοντα εκρήξιμα, όπως αυτά όπου υπάρχουν εύφλεκτα υγρά, αέρια ή σκόνη. Τα ηλεκτρικά εργαλεία παράγουν σπινθήρες που μπορεί να προκαλέσουν ανάφλεξη της σκόνης ή των αναθυμιάσεων.
  - γ. Κρατάτε μακριά τα παιδιά και τους παρευρισκόμενους ενώ χειρίζεστε ένα ηλεκτρικό εργαλείο. Παράγοντες που αποσπούν την προσοχή μπορεί να σας κάνουν να χάσετε τον έλεγχο.
2. Ασφάλεια χρήσης ηλεκτρικού ρεύματος
  - α. Τα φως των ηλεκτρικών εργαλείων πρέπει να ταιριάζουν στην πρίζα. Ποτέ μην τροποποιήσετε το φως με κανέναν τρόπο. Μη χρησιμοποιείτε φως προσαρμογής με γειωμένα ηλεκτρικά εργαλεία. Τα φως που δεν έχουν υποστεί τροποποιήσεις και οι κατάλληλες πρίζες μειώνουν τον κίνδυνο ηλεκτροπληξίας.
  - β. Αποφεύγετε την επαφή του σώματος με γειωμένες επιφάνειες, όπως σωλήνες, σώματα καλοριφέρ, κουζίνες και ψυγεία. Υπάρχει αυξημένος κίνδυνος ηλεκτροπληξίας αν το σώμα σας είναι γειωμένο.
  - γ. Μην εκθέτετε τα ηλεκτρικά εργαλεία σε βροχή ή υγρασία. Η διείσδυση νερού σε ένα ηλεκτρικό εργαλείο αυξάνει τον κίνδυνο ηλεκτροπληξίας.
  - δ. Μην κακομεταχειρίζεστε το καλώδιο. Μη χρησιμοποιείτε ποτέ το καλώδιο για να μεταφέρετε το ηλεκτρικό εργαλείο, να το τραβήξετε ή να το αποσυνδέσετε από την πρίζα. Κρατάτε το καλώδιο μακριά από θερμότητα, λάδια, αιχμηρά άκρα ή κινούμενα μέρη. Τα καλώδια που έχουν υποστεί ζημιά ή είναι μπερδεμένα αυξάνουν τον κίνδυνο ηλεκτροπληξίας.
  - ε. Όταν εργάζεστε με ηλεκτρικό εργαλείο σε εξωτερικό χώρο, χρησιμοποιείτε καλώδιο προέκτασης

κατάλληλο για εργασία σε εξωτερικούς χώρους. Η χρήση καλωδίου κατάλληλου για εργασία σε εξωτερικούς χώρους μειώνει τον κίνδυνο ηλεκτροπληξίας.

στ. Εάν είναι αναπόφευκτη η χρήση ηλεκτρικού εργαλείου σε μέρος με υγρασία, χρησιμοποιήστε παροχή ρεύματος που προστατεύεται με διάταξη προστασίας από ρεύμα διαρροής (ρελέ διαρροής - RCD). Η χρήση διάταξης RCD μειώνει τον κίνδυνο ηλεκτροπληξίας.

### 3. Ατομική ασφάλεια

α. Παραμένετε σε εγρήγορση, προσέχετε τι κάνετε και χρησιμοποιείτε την κοινή λογική, όταν εργάζεστε με ηλεκτρικό εργαλείο.

Μη χρησιμοποιείτε ηλεκτρικό εργαλείο όταν είστε κουρασμένοι-η ή υπό την επήρεια ναρκωτικών ουσιών, οινοπνεύματος ή φαρμακευτικής αγωγής. Μια μόνο στιγμή απροσεξίας κατά τη χρήση ηλεκτρικών εργαλείων μπορεί να οδηγήσει σε σοβαρό τραυματισμό ατόμων.

β. Χρησιμοποιείτε ατομικό εξοπλισμό προστασίας. Φοράτε πάντα μέσα προστασίας ματιών. Ο εξοπλισμός προστασίας, όπως μάσκα κατά της σκόνης, αντιολισθητικά υποδήματα ασφαλείας, κράνος ή προστασία ακοής, όταν χρησιμοποιείται για τις κατάλληλες συνθήκες, θα μειώσει τους τραυματισμούς και τις σωματικές βλάβες.

γ. Αποτρέψτε αθέλητη έναρξη λειτουργίας. Βεβαιώνετε ότι ο διακόπτης βρίσκεται στη θέση απενεργοποίησης πριν συνδέσετε το εργαλείο σε πηγή ρεύματος και/ή τοποθετήσετε το πακέτο μπαταριών, καθώς και προτού πάρετε στα χέρια σας ή μεταφέρετε το εργαλείο. Η μεταφορά ηλεκτρικών εργαλείων με το δάχτυλο πάνω στο διακόπτη ή η σύνδεση στο ρεύμα ηλεκτρικών εργαλείων με το διακόπτη στη θέση ενεργοποίησης, ενέχει κινδύνους ατυχημάτων.

δ. Αφαιρέστε οποιοδήποτε κλειδί ρύθμισης ή κλειδί βιδώματος πριν ενεργοποιήσετε το ηλεκτρικό εργαλείο. Εάν αφήσετε ένα εργαλείο ή κλειδί βιδώματος πάνω σε κάποιο περιστρεφόμενο εξάρτημα του ηλεκτρικού εργαλείου, μπορεί να προκληθεί τραυματισμός.

ε. Μην τεντώνετε υπερβολικά. Διατηρείτε πάντα σωστή στήριξη στα πόδια σας και καλή ισορροπία. Έτσι μπορείτε να έχετε καλύτερο έλεγχο του ηλεκτρικού εργαλείου σε μη αναμενόμενες καταστάσεις.

στ. Φοράτε κατάλληλο ρουχισμό. Μη φοράτε φαρδιά ρούχα ούτε κοσμήματα. Κρατάτε τα μαλλιά και τα ρούχα σας μακριά από κινούμενα μέρη. Τα ρούχα φαρδιάς εφαρμογής, τα κοσμήματα και τα μακριά μαλλιά μπορούν να πιαστούν σε κινούμενα μέρη.

ζ. Εάν παρέχονται συσκευές για τη σύνδεση εγκαταστάσεων εξαγωγής και συλλογής σκόνης, βεβαιωθείτε ότι είναι συνδεδεμένες και χρησιμοποιούνται σωστά. Η χρήση διατάξεων συλλογής της σκόνης μπορεί να μειώσει τους κινδύνους που προέρχονται από τη σκόνη.

η. Μην αφήνετε την εξοικείωση που έχετε αποκτήσει από τη συχνή χρήση εργαλείων να σας επιτρέπει να εφησυχάσετε και να αγνοείτε τις αρχές ασφαλούς χρήσης των εργαλείων. Μια απρόσεκτη ενέργεια μπορεί να προκαλέσει βαρύ τραυματισμό μέσα σε κλάσματα του δευτερολέπτου.

### 4. Χρήση και φροντίδα του ηλεκτρικού εργαλείου

α. Μην υπερφορτώνετε το ηλεκτρικό εργαλείο. Χρησιμοποιείτε το σωστό ηλεκτρικό εργαλείο για την εκάστοτε εφαρμογή σας.

Το σωστό ηλεκτρικό εργαλείο εκτελεί την εργασία καλύτερα και ασφαλέστερα με την ένταση χρήσης για την οποία σχεδιάστηκε.

β. Μη χρησιμοποιείτε το ηλεκτρικό εργαλείο αν ο διακόπτης του δεν το ενεργοποιεί και απενεργοποιεί.

Οποιοδήποτε ηλεκτρικό εργαλείο δεν μπορεί να ελεγχθεί μέσω του διακόπτη του, είναι επικίνδυνο και πρέπει να επισκευαστεί.

γ. Αποσυνδέστε το φως από την πηγή ρεύματος και/ή αφαιρέστε από το ηλεκτρικό εργαλείο το πακέτο μπαταριών, αν είναι αποσπώμενο, πριν διεξάγετε οποιαδήποτε ρύθμιση, αλλαγή αξεσουάρ ή όταν πρόκειται να αποθηκεύσετε οποιοδήποτε ηλεκτρικό εργαλείο. Τέτοια προληπτικά μέτρα ασφαλείας μειώνουν το κίνδυνο αθέλητης εκκίνησης του ηλεκτρικού εργαλείου.

δ. Φυλάσσετε μακριά από παιδιά τα ηλεκτρικά εργαλεία που δεν χρησιμοποιείτε και μην αφήνετε να χρησιμοποιήσουν το ηλεκτρικό εργαλείο άτομα που δεν είναι εξοικειωμένα με αυτό ή άτομα που δεν έχουν διαβάσει αυτές τις οδηγίες χρήσης.

Τα ηλεκτρικά εργαλεία είναι επικίνδυνα στα χέρια μη εκπαιδευμένων χρηστών.

ε. Συντηρείτε τα ηλεκτρικά εργαλεία και τα αξεσουάρ. Ελέγχετε για προβλήματα ευθυγράμμισης ή για μάγκωμα των κινούμενων εξαρτημάτων, θραύση εξαρτημάτων, καθώς και για οποιοδήποτε άλλο πρόβλημα μπορεί να επηρεάσει τη λειτουργία του ηλεκτρικού εργαλείου. Αν το ηλεκτρικό εργαλείο έχει υποστεί ζημιά, παραδώστε το για επισκευή πριν το χρησιμοποιήσετε. Η ανεπαρκής συντήρηση των ηλεκτρικών εργαλείων αποτελεί αιτία πολλών ατυχημάτων.

στ. Διατηρείτε τα εργαλεία κοπής αιχμηρά και καθαρά. Τα κατάλληλα συντηρημένα εργαλεία κοπής με αιχμηρές κοπτικές ακμές έχουν μικρότερες πιθανότητες να μαγκώσουν και ελέγχονται ευκολότερα.

ζ. Χρησιμοποιείτε το ηλεκτρικό εργαλείο, τα εξαρτήματα και τις μύτες εργαλείων κλπ. σύμφωνα με αυτές τις οδηγίες, λαμβάνοντας υπόψη τις συνθήκες εργασίας και την εργασία που πρέπει να εκτελεστεί. Η χρήση του ηλεκτρικού εργαλείου για εργασίες διαφορετικές από τις προβλεπόμενες θα μπορούσε να έχει ως συνέπεια επικίνδυνη κατάσταση.

η. Διατηρείτε τις λαβές και τις επιφάνειες κρατήματος στεγνές, καθαρές και απαλλαγμένες από λάδι και γράσο. Οι ολισθηρές λαβές και επιφάνειες κρατήματος δεν επιτρέπουν τον ασφαλή χειρισμό και

έλεγχο του εργαλείου σε μη αναμενόμενες καταστάσεις.

5. Χρήση και φροντίδα εργαλείου μεταρρίας
- α. Επαναφορτίζετε μόνο με τον φορτιστή που καθορίζει ο κατασκευαστής. Ένας φορτιστής που είναι κατάλληλος για έναν τύπο πακέτου μπαταριών, μπορεί να δημιουργήσει κίνδυνο πυρκαγιάς όταν χρησιμοποιηθεί με άλλο πακέτο μπαταριών.
- β. Χρησιμοποιείτε τα ηλεκτρικά εργαλεία μόνο με τα ειδικά προβλεπόμενα πακέτα μπαταριών. Η χρήση οποιωνδήποτε άλλων πακέτων μπαταριών μπορεί να προκαλέσει κίνδυνο τραυματισμού και πυρκαγιάς.
- γ. Όταν το πακέτο μπαταριών δεν χρησιμοποιείται, κρατήστε το μακριά από άλλα μεταλλικά αντικείμενα, όπως συνδετήρες, κέρματα, κλειδιά, καρφιά, βίδες ή άλλα μικρά μεταλλικά αντικείμενα, που μπορούν να δημιουργήσουν σύνδεση από τον ένα πόλο στον άλλο. Εάν βραχυκυκλωθούν μεταξύ τους οι ακροδέκτες της μπαταρίας μπορεί να προκληθούν εγκαύματα ή πυρκαγιά.
- δ. Υπό καταχρηστικές συνθήκες, μπορεί να εκτιναχθεί υγρό από την μπαταρία. Αποφύγετε την επαφή. Αν κατά λάθος έρθετε σε επαφή, ξεπλύνετε με νερό. Εάν το υγρό έρθει σε επαφή με τα μάτια, ζητήστε επιπλέον ιατρική βοήθεια. Το υγρό που εκκινάσσεται από την μπαταρία μπορεί να προκαλέσει ερεθισμό ή εγκαύματα.
- ε. Μη χρησιμοποιήσετε πακέτο μπαταριών ή εργαλείο που έχει υποστεί ζημιά ή τροποποίηση. Οι μπαταρίες που έχουν υποστεί ζημιά ή τροποποίηση μπορεί να έχουν απρόβλεπτη συμπεριφορά, με αποτέλεσμα φωτιά, έκρηξη ή κίνδυνο τραυματισμού.
- στ. Μην εκθέσετε ένα πακέτο μπαταριών ή εργαλείο σε φωτιά ή υπερβολική θερμοκρασία. Η έκθεση σε φωτιά ή σε θερμοκρασία πάνω από 130 °C μπορεί να προκαλέσει έκρηξη.
- ζ. Τηρείτε όλες τις οδηγίες φόρτισης και μη φορτίζετε το πακέτο μπαταριών ή το εργαλείο εκτός των ορίων θερμοκρασίας που ορίζονται στις προδιαγραφές. Η ακατάλληλη φόρτιση ή η φόρτιση σε θερμοκρασίες εκτός των προβλεπόμενων ορίων μπορεί να προξενήσει ζημιά στην μπαταρία και να αυξήσει τον κίνδυνο φωτιάς.
6. Σέρβις
- α. Αναθέτετε το σέρβις του ηλεκτρικού εργαλείου σε εξειδικευμένο επισκευαστή που χρησιμοποιεί μόνο γνήσια ανταλλακτικά. Έτσι θα εξασφαλίσετε τη διατήρηση της ασφάλειας του ηλεκτρικού εργαλείου.
- β. Μην επισκευάζετε ποτέ πακέτα μπαταριών που έχουν υποστεί ζημιά. Το σέρβις των πακέτων μπαταριών πρέπει να γίνεται μόνο από τον κατασκευαστή ή από εξουσιοδοτημένους παρόχους σέρβις.

## Οδηγίες ασφαλείας για μπουρντουροψάλιδα

### Προειδοποιήσεις ασφαλείας για το μπουρντουροψάλιδο

- α) Μη χρησιμοποιείτε το μπουρντουροψάλιδο σε άσχημες καιρικές συνθήκες, ειδικά όταν υπάρχει κίνδυνος

ηλεκτρικών φαινομένων. Έτσι μειώνεται ο κίνδυνος να σας χτυπήσει κεραυνός.

- β) Διατηρείτε όλα τα καλώδια ρεύματος και άλλα καλώδια μακριά από την περιοχή κοπής. Καλώδια ρεύματος ή άλλα καλώδια μπορεί να είναι κρυμμένα σε θάμνους και να κοπούν κατά λάθος από τη λεπίδα.
- γ) Φοράτε μέσα προστασίας ακοής. Ο επαρκής προστατευτικός εξοπλισμός θα μειώσει τον κίνδυνο απώλειας ακοής.
- δ) Κρατάτε το μπουρντουροψάλιδο μόνο από μονωμένες επιφάνειες κρατήματος, επειδή η λεπίδα μπορεί να έρθει σε επαφή με αθέατα καλώδια. Αν οι λεπίδες έρθουν σε επαφή με καλώδιο υπό τάση, μπορεί να τεθούν υπό ηλεκτρική τάση και τα εκτεθειμένα μεταλλικά μέρη του μπουρντουροψάλιδου και να προκληθεί ηλεκτροπληξία στον χειριστή.
- ε) Κρατάτε όλα τα μέλη του σώματός σας μακριά από τη λεπίδα. Όταν οι λεπίδες βρίσκονται σε κίνηση, μην αφαιρείτε το κομμένο υλικό και μην κρατάτε υλικό που θέλετε να κόψετε. Οι λεπίδες συνεχίζουν να κινούνται και μετά την απενεργοποίηση του διακόπτη. Μία μόνο στιγμή απροσεξίας κατά τη χρήση του μπουρντουροψάλιδου μπορεί να είναι αιτία σοβαρού τραυματισμού.
- στ) Όταν καθαρίζετε υλικό που έχει σφηνώσει ή όταν πραγματοποιείτε σέρβις στο μπουρντουροψάλιδο, διασφαλίστε ότι όλοι οι διακόπτες τροφοδοσίας είναι απενεργοποιημένοι και το πακέτο μπαταριών έχει αποσυνδεθεί. Η μη αναμενόμενη ενεργοποίηση του μπουρντουροψάλιδου κατά την απομάκρυνση σφηνωμένου υλικού ή κατά τις εργασίες σέρβις, μπορεί να έχει ως συνέπεια σοβαρό τραυματισμό.
- ζ) Μεταφέρετε το μπουρντουροψάλιδο από τη λαβή, με τη λεπίδα σταματημένη και προσέχοντας να μην πατήσετε κανένα διακόπτη τροφοδοσίας. Η σωστή μεταφορά του μπουρντουροψάλιδου θα μειώσει τον κίνδυνο αθλήτης εκκίνησης του εργαλείου και επακόλουθου τραυματισμού από τις λεπίδες.
- η) Κατά τη μεταφορά ή αποθήκευση του μπουρντουροψάλιδου, χρησιμοποιείτε πάντα το κάλυμμα λεπίδων. Ο σωστός χειρισμός του μπουρντουροψάλιδου θα μειώσει τον κίνδυνο τραυματισμού από τις λεπίδες.

### Προειδοποιήσεις ασφαλείας για το μπουρντουροψάλιδο

- Το μπουρντουροψάλιδο προορίζεται για χρήση από τον χειριστή στο επίπεδο του εδάφους και όχι πάνω σε κινητές σκάλες ή οποιοδήποτε άλλο υποστήριγμα που δεν είναι σταθερό.
- Χρησιμοποιείτε και τα δύο χέρια όταν χειρίζεστε το μπουρντουροψάλιδο. Εάν χρησιμοποιήσετε ένα μόνο χέρι, μπορεί να χάσετε τον έλεγχο και να τραυματιστείτε σοβαρά.
- Κρατάτε όλα τα μέλη του σώματός σας μακριά από τη λεπίδα κοπής. Όταν οι λεπίδες βρίσκονται σε κίνηση, μην αφαιρείτε το κομμένο υλικό και μην κρατάτε υλικό που θέλετε

να κόψετε. Βεβαιωθείτε ότι ο διακόπτης είναι απενεργοποιημένος (off) κατά την αφαίρεση υλικού που έχει παγιδευτεί. Μετά την απενεργοποίηση, οι λεπίδες συνεχίζουν να κινούνται μέχρι να σταματήσουν. Μία μόνο στιγμή απροσεξίας κατά τη χρήση του μπουρτουροφάλιδου μπορεί να είναι αιτία σοβαρού τραυματισμού.

• Ελέγχετε τον φυτικό φράχτη για ύπαρξη ξένων αντικειμένων π.χ. σφυριμάτων, φραχτών.

**ΚΙΝΔΥΝΟΣ:** Κρατάτε τα χέρια μακριά από τη λεπίδα. Τυχόν επαφή με τη λεπίδα θα προκαλέσει σοβαρό τραυματισμό.

**Προειδοποίηση:** Φοράτε προστασία ματιών.

**Προειδοποίηση:** Μην εκθέτετε τη συσκευή σε βροχή.

**Προειδοποίηση:** Χρησιμοποιείτε το μπουρτουροφάλιδο μόνο με τη λαβή λειτουργίας και τον προφυλακτήρα λεπίδων κατάλληλα τοποθετημένα. Η χρήση του μπουρτουροφάλιδου χωρίς τον κατάλληλο προφυλακτήρα ή την παρεχόμενη λαβή μπορεί να έχει ως συνέπεια σοβαρό τραυματισμό.

### Υπολειπόμενοι κίνδυνοι

Ενδέχεται να προκύψουν πρόσθετοι υπολειπόμενοι κίνδυνοι κατά τη χρήση του εργαλείου, οι οποίοι ενδέχεται να μη συμπεριλαμβάνονται στις συνημμένες προειδοποιήσεις ασφαλείας. Αυτοί οι κίνδυνοι μπορεί να προκύψουν από κακή χρήση, παρατεταμένη χρήση κλπ.

Ακόμη και με την εφαρμογή των σχετικών κανονισμών ασφαλείας και την εφαρμογή διατάξεων ασφαλείας, ορισμένοι υπολειπόμενοι κίνδυνοι δεν μπορούν να αποφευχθούν. Σ' αυτούς περιλαμβάνονται:

- ◆ Τραυματισμοί λόγω επαφής με οποιαδήποτε περιστρεφόμενα/κινούμενα μέρη.
- ◆ Τραυματισμοί κατά την αλλαγή οποιωνδήποτε εξαρτημάτων, λεπίδων ή αξεσουάρ.
- ◆ Σωματικές βλάβες προκαλούμενες από παρατεταμένη χρήση ενός εργαλείου.  
Όταν χρησιμοποιείτε οποιοδήποτε εργαλείο για παρατεταμένα διαστήματα, φροντίστε να κάνετε τακτικά διαλείμματα.
- ◆ Βλάβη της ακοής.
- ◆ Κίνδυνοι για την υγεία λόγω εισπνοής σκόνης που αναπτύσσεται κατά τη χρήση του εργαλείου (παραδείγματα: - εργασία με ξύλο, ειδικά βελανιδιά και οξιά)

### Θέση κωδικού ημερομηνίας

Ο κωδικός ημερομηνίας παραγωγής (10) αποτελείται από έναν 4ψήφιο αριθμό έτους ακολουθούμενο από έναν 2ψήφιο αριθμό εβδομάδας και έχει ως τελική επέκταση έναν 2ψήφιο κωδικό εργοστασίου.

### Ετικέτες πάνω στο εργαλείο

Για περιορισμό του κινδύνου τραυματισμού, ο χρήστης πρέπει να τηρεί τις ακόλουθες οδηγίες:



Ο χρήστης πρέπει να διαβάσει και να κατανοήσει το εγχειρίδιο οδηγιών πριν χρησιμοποιήσει αυτό το προϊόν.



Ο χρήστης πρέπει να φοράει επαρκή εξοπλισμό προστασίας ματιών, ακοής και κεφαλής.



**MHN** εκθέτετε το προϊόν σε βροχή.



**MHN** αγγίζετε τη λεπίδα. Κρατάτε τα χέρια μακριά από τη λεπίδα.



**ΠΡΟΕΙΔΟΠΟΙΗΣΗ:** Κίνδυνος ηλεκτροπληξίας ή κοψίματος. Αποσυνδέετε την μπαταρία πριν τη συντήρηση.



Εγγυημένη ηχητική ισχύς σύμφωνα με την Οδηγία 2000/14/EK.

## Πρόσθετες οδηγίες ασφαλείας για μπαταρίες και φορτιστές (όπου παρέχονται αυτά τα είδη)

### Μπαταρίες

- ◆ Μην επιχειρήσετε ποτέ να ανοίξετε για κανένα λόγο.
- ◆ Μην εκθέσετε την μπαταρία σε νερό.
- ◆ Μην εκθέτετε την μπαταρία σε θερμότητα.
- ◆ Μην φυλάσσετε μπαταρίες σε μέρη όπου η θερμοκρασία μπορεί να υπερβεί τους 40 °C.
- ◆ Η φόρτιση πρέπει να γίνεται μόνο σε θερμοκρασίες περιβάλλοντος μεταξύ 10 °C και 40 °C.
- ◆ Η φόρτιση πρέπει να πραγματοποιείται μόνο με τον φορτιστή που παρέχεται μαζί με τη συσκευή/το εργαλείο. Η χρήση λανθασμένου φορτιστή θα μπορούσε να επιφέρει ηλεκτροπληξία ή υπερθέρμανση της μπαταρίας.
- ◆ Κατά την απόρριψη των μπαταριών, ακολουθήστε τις οδηγίες που δίνονται στην ενότητα "Προστασία του περιβάλλοντος".
- ◆ Μην προξενήσετε ζημιά/ παραμορφώσετε το πακέτο μπαταριών είτε με τρύπημα είτε με χτύπημα, επειδή κάτι τέτοιο μπορεί να δημιουργήσει κίνδυνο τραυματισμού και πυρκαγιάς. Μην φορτίζετε μπαταρίες που έχουν υποστεί ζημιά.
- ◆ Κάτω από ακραίες συνθήκες, μπορεί να επέλθει διαρροή υγρών μπαταρίας. Αν παρατηρήσετε υγρό πάνω στις μπαταρίες, σκουπίστε το προσεκτικά με ένα πανί. Αποφεύγετε την επαφή με το δέρμα.
- ◆ Στην περίπτωση επαφής με το δέρμα ή τα μάτια, ακολουθήστε τις παρακάτω οδηγίες.

**Προειδοποίηση!** Το υγρό της μπαταρίας μπορεί να προκαλέσει προσωπικό τραυματισμό ή ζημιά στην ιδιοκτησία. Σε περίπτωση επαφής με το δέρμα, ξεπλύνετε αμέσως με άφθονο νερό. Αν παρουσιαστεί κοκκίνισμα του δέρματος, πόνος ή ερεθισμός, ζητήστε ιατρική βοήθεια. Σε περίπτωση επαφής με τα μάτια, ξεπλύνετε αμέσως με καθαρό νερό και αναζητήστε ιατρική βοήθεια.



Μην επιχειρήσετε να φορτίσετε μπαταρίες που έχουν υποστεί ζημιά.

## Φορτιστές

Ο φορτιστής σας έχει σχεδιαστεί για μια συγκεκριμένη ηλεκτρική τάση. Ελέγχετε πάντα ότι η τάση δικτύου αντιστοιχεί στην τάση στην πινακίδα στοιχείων.

**Προειδοποίηση!** Ποτέ μην επιχειρήσετε να αντικαταστήσετε τη μονάδα φορτιστή με ένα κανονικό φως ρεύματος δικτύου.

- ◆ Ο φορτιστής BLACK+DECKER πρέπει να χρησιμοποιείται αποκλειστικά και μόνο για τη φόρτιση της μπαταρίας στη συσκευή/το εργαλείο που συνόδευε. Άλλες μπαταρίες ενδέχεται να εκραγούν, προκαλώντας τραυματισμό ατόμων και ζημιές.
- ◆ Ποτέ μην επιχειρήσετε να φορτίσετε μη επαναφορτιζόμενες μπαταρίες.
- ◆ Αν το καλώδιο τροφοδοσίας έχει υποστεί ζημιά, πρέπει να αντικατασταθεί από τον κατασκευαστή ή εξουσιοδοτημένο κέντρο σέρβις BLACK+DECKER, για την αποφυγή κινδύνου.
- ◆ Μην εκθέτετε το φορτιστή σε νερό.
- ◆ Μην ανοίξετε το φορτιστή.
- ◆ Μην εισάγετε οποιαδήποτε αντικείμενα στον φορτιστή.
- ◆ Η συσκευή/εργαλείο/μπαταρία πρέπει να τοποθετείται σε καλά αεριζόμενο χώρο κατά τη φόρτιση.



Ο φορτιστής προορίζεται για χρήση μόνο σε εσωτερικούς χώρους.



Διαβάστε το εγχειρίδιο οδηγιών πριν τη χρήση.

## Ασφάλεια χρήσης ηλεκτρικού ρεύματος



Ο φορτιστής σας φέρει διπλή μόνωση. Επομένως, δεν απαιτείται αγωγός γείωσης. Ελέγχετε πάντα ότι η τάση δικτύου αντιστοιχεί στην τάση στην πινακίδα στοιχείων. Ποτέ μην επιχειρήσετε να αντικαταστήσετε τη μονάδα φορτιστή με ένα κανονικό φως ρεύματος δικτύου.

- ◆ Αν το καλώδιο τροφοδοσίας έχει υποστεί ζημιά, πρέπει να αντικατασταθεί από τον κατασκευαστή ή εξουσιοδοτημένο κέντρο σέρβις BLACK+DECKER, για την αποφυγή κινδύνου.

## ΧΑΡΑΚΤΗΡΙΣΤΙΚΑ

Στο εργαλείο αυτό διατίθενται ορισμένα ή όλα τα παρακάτω χαρακτηριστικά.

1. Σκανδάλη
2. Κουμπί ασφάλισης
3. Λαβή
4. Κουμπί POWERCOMMAND
5. Προφυλακτήρας λεπίδων
6. Λαβή λειτουργίας με διπλό διακόπτη
7. Λεπίδα
8. Μπαταρία
9. Λεπίδα πριονιού

## Φόρτιση της μπαταρίας (Εικ. Α)

Η μπαταρία πρέπει να φορτιστεί πριν την πρώτη χρήση και να επαναφορτίζεται όταν δεν μπορεί πλέον να παρέχει επαρκή ισχύ σε εργασίες που πριν γίνονταν εύκολα. Η μπαταρία μπορεί να θερμαίνεται κατά τη φόρτιση. Κάτι τέτοιο είναι φυσιολογικό και δεν υποδηλώνει πρόβλημα.

**Προειδοποίηση!** Μη φορτίζετε την μπαταρία σε θερμοκρασίες περιβάλλοντος κάτω από 10 °C ή πάνω από 40 °C. Η συνιστώμενη θερμοκρασία φόρτισης είναι περίπου 24 °C.

**Σημείωση:** Ο φορτιστής δεν θα φορτίσει μια μπαταρία με θερμοκρασία στοιχείων κάτω από περίπου 10 °C ή πάνω από 40 °C.

Η μπαταρία πρέπει να μείνει στο φορτιστή και ο φορτιστής θα αρχίσει τη φόρτιση αυτόματα όταν η θερμοκρασία του στοιχείου ζεσταθεί ή κρυώσει.

- ◆ Συνδέστε τον φορτιστή σε κατάλληλη πρίζα πριν τοποθετήσετε το πακέτο μπαταριών.
- ◆ Τοποθετήστε το πακέτο μπαταριών στον φορτιστή.



Η πράσινη λυχνία LED θα αναβοσβήνει υποδεικνύοντας ότι η μπαταρία φορτίζεται.



Η ολοκλήρωση της φόρτισης υποδεικνύεται από τη πράσινη λυχνία LED η οποία παραμένει αναμμένη συνεχώς. Τότε το πακέτο είναι πλήρως φορτισμένο και μπορείτε να το χρησιμοποιήσετε ή να το αφήσετε τοποθετημένο στο φορτιστή.

**Προειδοποίηση!** Επαναφορτίζετε τις αποφορτισμένες μπαταρίες το συντομότερο δυνατόν μετά τη χρήση τους, διαφορετικά μπορεί να μειωθεί πολύ η διάρκεια ζωής τους.

## Διαγνωστικά φορτιστή

Αυτός ο φορτιστής έχει σχεδιαστεί ώστε να ανιχνεύει ορισμένα προβλήματα που μπορούν να προκύψουν με πακέτα μπαταριών ή με την πηγή ρεύματος. Τα προβλήματα υποδεικνύονται από μια λυχνία LED που αναβοσβήνει με διαφορετικά μοτίβα αναλαμπών.

## Προβληματική μπαταρία



Ο φορτιστής μπορεί να ανιχνεύσει ότι μια μπαταρία είναι εξασθενημένη ή έχει υποστεί ζημιά. Η κόκκινη λυχνία LED αναβοσβήνει με το μοτίβο αναλαμπών που υποδεικνύεται στην ετικέτα. Αν δείτε αυτό το μοτίβο αναλαμπών που αντιστοιχεί σε προβληματική μπαταρία, μη συνεχίσετε τη φόρτιση της μπαταρίας. Επιστρέψτε την σε κέντρο σέρβις ή σε θέση συλλογής για ανακύκλωση

## Καθυστέρηση θερμού/ψυχρού πακέτου μπαταριών



Αν ο φορτιστής ανιχνεύσει μπαταρία με υπερβολικά υψηλή ή χαμηλή θερμοκρασία, ξεκινά αυτόματα μια Καθυστέρηση θερμού/ψυχρού πακέτου μπαταρίας, αναστέλλοντας τη φόρτιση έως ότου η μπαταρία έχει φθάσει σε κατάλληλη θερμοκρασία. Αφού συμβεί αυτό, ο φορτιστής μεταβαίνει αυτόματα σε λειτουργία φόρτισης του πακέτου. Αυτή η λειτουργία διασφαλίζει τη μέγιστη διάρκεια ζωής της μπαταρίας. Η κόκκινη λυχνία LED αναβοσβήνει με το μοτίβο αναλαμπών που υποδεικνύεται στην ετικέτα όταν ανιχνευτεί η καθυστέρηση θερμού/ψυχρού πακέτου μπαταρίας.

## Αφήνοντας την μπαταρία στον φορτιστή

Ο φορτιστής και το πακέτο μπαταριών μπορούν να παραμείνουν συνδεδεμένα επ' αόριστον με τη λυχνία LED αναμμένη. Ο φορτιστής θα διατηρήσει το πακέτο μπαταριών σε βέλτιστη κατάσταση και πλήρως φορτισμένο.

## Σημαντικές επισημάνσεις για τη φόρτιση

- Η μέγιστη διάρκεια ζωής και η βέλτιστη απόδοση μπορούν να επιτευχθούν αν το πακέτο μπαταριών φορτίζεται όταν η θερμοκρασία περιβάλλοντος είναι μεταξύ 18 °C και 24 °C (65 °F - 75 °F). ΜΗ φορτίζετε το πακέτο μπαταριών σε θερμοκρασία αέρα κάτω από +40 °F (+4,5 °C) ή πάνω από +105 °F (+40,5 °C). Αυτό είναι σημαντικό και θα αποτρέψει σοβαρή ζημιά στο πακέτο μπαταριών.
- Ο φορτιστής και το πακέτο μπαταριών μπορεί να θερμανθούν κατά τη φόρτιση. Αυτό είναι κανονικό, δεν είναι ένδειξη προβλήματος. Για να διευκολύνετε την ψύξη του πακέτου μπαταριών μετά τη χρήση, αποφεύγετε να τοποθετήτε το φορτιστή ή το πακέτο μπαταριών σε θερμό περιβάλλον, όπως σε μεταλλικό παράπηγμα ή σε μη μονωμένο τρέιλερ
- Αν το πακέτο μπαταριών δεν φορτίζεται σωστά:
  - Ελέγξτε το ρεύμα στην πρίζα συνδέοντας ένα φωτιστικό ή άλλη ηλεκτρική συσκευή.
  - Ελέγξτε μήπως η πρίζα συνδέεται σε διακόπτη φώτων που διακόπτει το ρεύμα όταν σβήνεται τα φώτα.
  - Μετακινήστε το φορτιστή και το πακέτο μπαταριών σε θέση όπου η θερμοκρασία αέρα περιβάλλοντος είναι περίπου 18 °C - 24 °C (65 °F - 75 °F).

- Αν τα προβλήματα φόρτισης επιμένουν, παραδώστε τη συσκευή, το πακέτο μπαταριών και το φορτιστή στο τοπικό σας κέντρο σέρβις.
- Το πακέτο μπαταριών πρέπει να επαναφορτίζεται όταν δεν είναι σε θέση να παράγει επαρκή ισχύ σε εργασίες που γίνοντουσαν εύκολα πιο πριν. ΜΗΝ ΣΥΝΕΧΙΣΕΤΕ να χρησιμοποιείτε υπό αυτές τις συνθήκες. Ακολουθήστε τη διαδικασία φόρτισης. Μπορείτε επίσης να φορτίσετε όποτε επιθυμείτε ένα πακέτο μπαταριών που δεν έχει εξαντληθεί πλήρως, χωρίς αυτό να έχει αρνητικές συνέπειες στο πακέτο μπαταριών.
- Τα ξένα υλικά με αγώγιμες ιδιότητες, όπως είναι, αλλά χωρίς περιορισμό σε αυτά, το σύρμα τριψίματος, το αλουμινοχαρτό ή οποιαδήποτε συσσώρευση μεταλλικών σωματιδίων, θα πρέπει να διατηρούνται μακριά από τις κοιλότητες του φορτιστή. Πάντα αποσυνδέετε τον φορτιστή από την παροχή ρεύματος όταν δεν υπάρχει πακέτο μπαταριών μέσα στην κοιλότητα του φορτιστή. Αποσυνδέετε τον φορτιστή από την πρίζα πριν επιχειρήσετε να τον καθαρίσετε.
- Μην αφήσετε τον φορτιστή να παγώσει και μη τον βυθίσετε σε νερό ή οποιοδήποτε άλλο υγρό.

**Προειδοποίηση!** Κίνδυνος ηλεκτροπληξίας. Μην επιτρέψετε να εισέλθει οποιοδήποτε υγρό μέσα στον φορτιστή. Ποτέ μην επιχειρήσετε να ανοίξετε το πακέτο μπαταριών, για κανένα λόγο.

Αν το πλαστικό περίβλημα του πακέτου μπαταριών σπάσει ή ραγίσει, επιστρέψτε το πακέτο σε κέντρο σέρβις για ανακύκλωση.

## Ένδειξη επιπέδου φόρτισης

Η μπαταρία είναι εξοπλισμένη με ένδειξη επιπέδου φόρτισης. Αυτή μπορεί να χρησιμοποιηθεί για να εμφανίσει το τρέχον επίπεδο φόρτισης στην μπαταρία κατά τη διάρκεια της χρήσης και κατά τη διάρκεια της φόρτισης. Δεν δείχνει τη λειτουργικότητα του εργαλείου και υπόκειται σε μεταβολές βάσει των εξαρτημάτων του προϊόντος, της θερμοκρασίας και της εφαρμογής του τελικού χρήστη.

## Έλεγχος του επιπέδου φόρτισης κατά τη χρήση

- Πιέστε το κουμπί ένδειξης επιπέδου φόρτισης (A1).
- Οι τρεις LED (A2) θα ανάψουν, υποδεικνύοντας το ποσοστό φόρτισης της μπαταρίας. Δείτε τον πίνακα στην εικόνα A.
- Αν δεν ανάψει λυχνία LED, φορτίστε την μπαταρία.

## Τοποθέτηση και αφαίρεση του πακέτου μπαταριών από τη συσκευή

**Προειδοποίηση!** Βεβαιωθείτε ότι το κουμπί ασφάλισης δεν είναι ενεργοποιημένο, για να αποφύγετε ενεργοποίηση του διακόπτη πριν από την αφαίρεση ή την τοποθέτηση της μπαταρίας.

## Για την εγκατάσταση του πακέτου μπαταριών

Εισαγάγετε την μπαταρία (8) μέσα στη συσκευή έως ότου ακούσετε χαρακτηριστικό ήχο κλικ (Κικ. Β). Βεβαιωθείτε ότι το πακέτο μπαταριών έχει εδράσει πλήρως και έχει ασφαλίσει πλήρως στη θέση του.

## Για να αφαιρέσετε το πακέτο μπαταριών

Πατήστε το κουμπί ασφάλισης μπαταρίας όπως δείχνει η Εικόνα C και τραβήξτε το πακέτο μπαταριών έξω από τη συσκευή.

## Συναρμολόγηση

**Προειδοποίηση!** Πριν τη συναρμολόγηση, αφαιρέστε την μπαταρία από το εργαλείο και στερεώστε τη θήκη λεπίδων πάνω στις λεπίδες.

**Προειδοποίηση!** Πριν από τη συναρμολόγηση, βεβαιωθείτε ότι εργαλείο είναι απενεργοποιημένο και αποσυνδεδεμένο από την πρίζα και ότι η θήκη λεπίδων είναι τοποθετημένη στις λεπίδες.

**Προειδοποίηση!** Ποτέ μη χρησιμοποιήσετε το εργαλείο χωρίς τον προφυλακτήρα.

## Τοποθέτηση του προφυλακτήρα και της λαβής λειτουργίας (Εικ. D–F)

**Προειδοποίηση!** Πάντα χρησιμοποιείτε το εργαλείο με τον προφυλακτήρα και τη λαβή σωστά εγκατεστημένα. Η χρήση του μορντουροψάλιδο χωρίς τον κατάλληλο προφυλακτήρα ή την παρεχόμενη λαβή μπορεί να προκαλέσει σοβαρό τραυματισμό.

**Σημείωση:** Το μορντουροψάλιδο απεστάλη με τον προφυλακτήρα και τη λαβή λειτουργίας συνδεδεμένα στο μορντουροψάλιδο με ένα πλαστικό δεματικό.

- ◆ Κόψτε το πλαστικό δεματικό.
- ◆ Αφαιρέστε τις δύο μερικώς τοποθετημένες βίδες από το σώμα του εργαλείου (Εικ. D).
- ◆ Περάστε τον προφυλακτήρα (5) πάνω στο μπροστινό μέρος του περιβλήματος του μορντουροψάλιδο (Εικ. E).
- ◆ Περάστε δύο βίδες στα ανοίγματα στο πλάι του προφυλακτήρα και σφίξτε τις καλά.
- ◆ Περάστε τη λαβή λειτουργίας (6) στο μπροστινό μέρος του περιβλήματος του κοπτικού πίσω από τον προφυλακτήρα όπως δείχνει η Εικόνα F.
- ◆ Εισάγετε τις υπόλοιπες τέσσερις βίδες στα ανοίγματα στα πλαϊνά της λαβής λειτουργίας και σφίξτε τις καλά.

## ΧΡΗΣΗ

**Προειδοποίηση!** Αφήνετε το εργαλείο να λειτουργεί με τον δικό του ρυθμό. Μην υπερφορτώνετε το εργαλείο.

**Προειδοποίηση!** Μην αποθηκεύετε ή χρησιμοποιείτε το εργαλείο και το πακέτο μπαταριών σε θέσεις όπου η θερμοκρασία μπορεί να πέσει κάτω από τους 4 °C (39 °F) (όπως σε εξωτερικά υπόστεγα ή μεταλλικά κτίρια τον χειμώνα) ή υπερβεί τους 40 °C (104 °F) (όπως σε εξωτερικά υπόστεγα ή μεταλλικά κτίρια το καλοκαίρι).

## Διακόπτης

- ◆ Για να ενεργοποιήσετε τη μονάδα, πιέστε προς τα κάτω το κουμπί ασφάλισης (2) και πατήστε τη σκανδάλη (1) όπως δείχνει η Εικόνα G. Από τη στιγμή που θα αρχίσει να λειτουργεί η μονάδα, μπορείτε να ελευθερώσετε το κουμπί ασφάλισης.

Για να συνεχίσει να λειτουργεί η μονάδα, πρέπει να συνεχίσετε να πιέζετε τη σκανδάλη.

- ◆ Για να απενεργοποιήσετε τη μονάδα, ελευθερώστε τη σκανδάλη.

**Προειδοποίηση!** Ποτέ μην προσπαθήσετε να κλειδώσετε έναν διακόπτη στη θέση ON (ενεργοποιημένο).

## Σωστή τοποθέτηση των χεριών (Εικ. H)

Πάντα κρατάτε το κοπτικό όπως φαίνεται στις εικόνες στο εγχειρίδιο αυτό, με ένα χέρι στη λαβή διακόπτη και ένα χέρι στη λαβή λειτουργίας (Εικ H). Ποτέ μην κρατάτε τη μονάδα από τον προφυλακτήρα λεπίδας.

## Οδηγίες κοπής

- ◆ Διατηρείτε σωστή στήριξη στα πόδια σας και καλή ισορροπία και μην τεντώνετε υπερβολικά. Φοράτε προστατευτικά γυαλιά, αντιολισθητικά υποδήματα κατά την κοπή.
- ◆ Κρατήστε τη μονάδα σταθερά και με τα δύο χέρια και ενεργοποιήστε την.
- ◆ Πάντα να κρατάτε το κοπτικό όπως φαίνεται στις εικόνες στο εγχειρίδιο αυτό, με ένα χέρι στη λαβή διακοπών και ένα χέρι στη λαβή λειτουργίας (Εικόνα H).
- ◆ Ποτέ μην κρατάτε τη μονάδα από τον προφυλακτήρα λεπίδας.

## Κοπή νέας βλάστησης (Εικ. I)

- ◆ Αποτελεσματική είναι μια ευρεία κίνηση σάρωσης περνώντας τα δόντια της λεπίδας μέσα από τα κλαδάκια.
- ◆ Μια ελαφρά προς τα κάτω κλίση της λεπίδας στην κατεύθυνση της κίνησης δίνει την καλύτερη κοπή.

**Προειδοποίηση!** Μην κόβετε στελέχη μεγαλύτερα από 19 mm. Χρησιμοποιείτε το μορντουροψάλιδο μόνο για να κόψετε κανονικούς θάμνους γύρω από σπίτια και κτίρια.

## Επίπεδοι φυτικοί φράχτες (Εικ. J)

- ◆ Για να αποκτήσετε εξαιρετικά επίπεδους φυτικούς φράχτες, μπορείτε να τεντώσετε ένα κομμάτι νήματος κατά μήκος του φυτικού φράχτη σαν οδηγό.

## Πλευρικό κόουρμα φυτικών φραχτών (Εικ. K)

- ◆ Κρατήστε το κοπτικό όπως δείχνει η εικόνα και αρχίστε από το κάτω μέρος με σάρωση προς τα πάνω.

## Λεπίδα πριονιού (Εικ. M, N)

Για κλαριά που είναι πολύ μεγάλα για την κανονική λεπίδα (7), χρησιμοποιήστε τη λεπίδα πριονιού (9). Τοποθετήστε τη λεπίδα πριονιού όσο το δυνατόν πιο κοντά στο κάτω μέρος του κλαδιού. Τοποθετήστε το πέλαμα της λεπίδας πριονιού σε επαφή με το κλαδί. Ενεργοποιήστε το μορντουροψάλιδο όπως περιγράφηκε παραπάνω, επιτρέποντας στο εργαλείο να λειτουργήσει με το δικό του ρυθμό έως ότου κοπεί πλήρως το κλαδί.

## POWERCOMMAND

- ◆ Αν προκύψει σφηνώμα, πατήστε το κουμπί POWERCOMMAND (4) που φαίνεται στην Εικόνα L. Οι λεπίδες θα κινούνται εμπρός-πίσω με πιο αργό ρυθμό που επιτρέπει μεγαλύτερη δύναμη για κοπή δύσκολων

κλαδιών. Ελευθερώστε το κουμπί για επιστροφή στην κανονική χρήση κοπής φυτικών φραχτών.

**Σημείωση:** Αφού ελευθερώσετε το κουμπί, οι λεπίδες θα επανέλθουν άμεσα σε πλήρη ταχύτητα.

**Σημείωση:** Οι λεπίδες θα σταματήσουν αν κρατήσετε το κουμπί πατημένο για 15 δευτερόλεπτα. Για να ενεργοποιήσετε πάλι τη λειτουργία POWERCOMMAND, ελευθερώστε το κουμπί και πατήστε το πάλι. ΜΗΝ κρατάτε συνεχώς το κουμπί POWERCOMMAND κατά τη διάρκεια της κανονικής κοπής φυτικών φραχτών.

## ΑΞΕΣΟΥΑΡ

Η απόδοση του εργαλείου σας εξαρτάται από το αξεσουάρ που χρησιμοποιείτε. Τα αξεσουάρ BLACK+DECKER και Pritanha έχουν κατασκευαστεί με προδιαγραφές υψηλής ποιότητας και είναι σχεδιασμένα για να ενισχύουν την απόδοση του εργαλείου σας. Χρησιμοποιώντας αυτά τα αξεσουάρ θα λάβετε τη μέγιστη απόδοση από το εργαλείο σας.

## Καθαρισμός

**ΠΡΟΕΙΔΟΠΟΙΗΣΗ:** Φυσιδίξτε βρομιές και σκόνη από το κύριο περιβλήμα με ξηρό άερα όταν βλέπετε να συλλέγονται ακαθαρσίες μέσα και γύρω από τα ανοίγματα αερισμού. Φοράτε εγκεκριμένη προστασία ματιών και εγκεκριμένη μάσκα προστασίας από τη σκόνη όταν εκτελείτε αυτή τη διαδικασία.

**ΠΡΟΕΙΔΟΠΟΙΗΣΗ:** Μη χρησιμοποιείτε ποτέ διαλύτες ή άλλα ισχυρά χημικά για τον καθαρισμό των μη μεταλλικών τμημάτων του εργαλείου. Τα χημικά αυτά μπορεί να εξασθενήσουν τα υλικά που χρησιμοποιούνται σ' αυτά τα εξαρτήματα. Χρησιμοποιείτε ένα πανί που έχετε υγράνει ελαφρά μόνο με νερό και ήπιο απορρυπαντικό. Ποτέ μην αφήσετε οποιοδήποτε υγρό να εισέλθει στο εργαλείο. Ποτέ μη βυθίσετε κανένα μέρος του εργαλείου σε υγρό.

## ΣΥΝΤΗΡΗΣΗ

Αυτή η συσκευή/ το εργαλείο ρεύματος/ μπαταρίας της BLACK+DECKER έχει σχεδιαστεί έτσι ώστε να λειτουργεί για μεγάλο χρονικό διάστημα με την ελάχιστη δυνατή συντήρηση. Η συνεχής ικανοποιητική λειτουργία του εργαλείου εξαρτάται από τη σωστή φροντίδα και τον τακτικό καθαρισμό του. Λάδι λίπανσης διατίθεται από τον τοπικό σας έμπορο προϊόντων BLACK+DECKER (αρ. κατ. A6102-XJ).

Για πληροφορίες επικινδυνίας με κέντρο σέρβις, ανατρέξτε στο οπισθόφυλλο αυτού του εγχειριδίου, ή επισκεφθείτε τον ιστότοπο [www.2helpu.com](http://www.2helpu.com).

**Προειδοποίηση!** Πριν πραγματοποιήσετε οποιαδήποτε συντήρηση σε ηλεκτρικά εργαλεία ρεύματος/μπαταρίας:

- ◆ Απενεργοποιήστε και αποσυνδέστε τη συσκευή/το εργαλείο από την πρίζα.
- ◆ Ή απενεργοποιήστε και αφαιρέστε την μπαταρία από τη συσκευή/το εργαλείο εάν η συσκευή/το εργαλείο διαθέτει ξεχωριστό πακέτο μπαταριών.
- ◆ Ή χρησιμοποιήστε το εργαλείο μέχρι να εξαντληθεί πλήρως η μπαταρία, αν η μπαταρία είναι ενσωματωμένη, και στη συνέχεια απενεργοποιήστε το εργαλείο.
- ◆ Αποσυνδέστε τον φορτιστή πριν τον καθαρίσετε. Ο

φορτιστής αυτός δεν χρειάζεται καμία συντήρηση εκτός από τον τακτικό καθαρισμό.

- ◆ Καθαρίζετε τακτικά τα ανοίγματα αερισμού της συσκευής/ του εργαλείου/του φορτιστή χρησιμοποιώντας μια μαλακή βούρτσα ή ένα στεγνό πανί.
- ◆ Καθαρίζετε τακτικά το περιβλήμα κινητήρα χρησιμοποιώντας ένα ελαφρά υγρό πανί. Μη χρησιμοποιείτε καθαριστικά που χαράζουν ή περιέχουν διαλύτες.
- ◆ Μετά τη χρήση, καθαρίζετε τις λεπίδες. Μετά τον καθαρισμό, περάστε τις λεπίδες με ένα λεπτό στρώμα λαδιού μηχανής για την προστασία τους από τη σκουριά.

## Φύλαξη

1. Αφού τελειώσετε τη χρήση, αφαιρέστε την μπαταρία.
2. Κρατώντας τα χέρια σας μακριά από τη λεπίδα, περάστε το κάλυμμα λεπίδας πάνω στη λεπίδα έως ότου κουμπώσει στη θέση της.

## Προστασία του περιβάλλοντος



Τα προϊόντα/οι μπαταρίες μπορούν να ανακυκλωθούν, αλλά αν φέρουν τη σήμανση διαγραμμένου κάδου απορριμμάτων, δεν πρέπει να απορριφθούν στα κανονικά οικιακά απορρίμματα. Χρησιμοποιήστε τις μπαταρίες μέχρι να εξαντληθούν πλήρως και διαχωρίστε τις από το προϊόν. Επίσης διαχωρίστε τυχόν φωτεινές πηγές από το προϊόν, αν αυτό είναι εφικτό. Αποτελεί ευθύνη σας ως χρήστη να διαγράψετε τυχόν προσωπικά δεδομένα από το προϊόν. Κατόπιν παραδώστε τα απόβλητα σε επίσημο κέντρο συλλογής αποβλήτων ή σε συμμετέχοντα έμπορο, που συχνά θα τα δεχθεί χωρίς χρέωση. Η συσκευασία θα πρέπει να απορριφθεί με βάση τη σήμανση κωδικού υλικού που φέρει. Οι οδηγίες χρήσης και ασφάλειας θα πρέπει να απορριφθούν μόνον όταν δεν χρησιμοποιείται πλέον το αντίστοιχο προϊόν το οποίο αφορούν.

Ζητήστε την καθοδήγηση της τοπικής σας κοινοτικής/ δημοτικής αρχής στο θέμα της διαχείρισης αποβλήτων. Για περισσότερες πληροφορίες, επισκεφθείτε το [www.2helpu.com](http://www.2helpu.com) και σαρώστε τον παραπάνω κωδικό QR.

## ΕΓΓΥΗΣΗ

Η Black & Decker είναι σίγουρη για την ποιότητα των προϊόντων της και προσφέρει στους καταναλωτές εγγύηση 24 μηνών από την ημερομηνία αγοράς. Η παρούσα εγγύηση αποτελεί προσθήκη στα νόμιμα δικαιώματά σας και σε καμία περίπτωση δεν τα παραβιάζει. Η εγγύηση ισχύει ενόψει της επικράτειας των χωρών μελών της Ευρωπαϊκής Ένωσης και της Ευρωπαϊκής Ζώνης Ελεύθερων Συναλλαγών.

Για να υποβάλετε αξίωση βάσει της εγγύησης, η αξίωση πρέπει να είναι σύμφωνη με τους Όρους και προϋποθέσεις της Black&Decker και θα χρειαστεί να υποβάλτε απόδειξη αγοράς στον πωλητή ή ένα εξουσιοδοτημένο αντιπρόσωπο σέρβις. Μπορείτε να δείτε τους Όρους και προϋποθέσεις της εγγύησης 2 ετών της Black&Decker και την τοποθεσία του πλησιέστερου εξουσιοδοτημένου αντιπροσώπου σέρβις, στο Internet στη διεύθυνση [www.2helpu.com](http://www.2helpu.com), ή επικοινωνώντας

με το τοπικό σας γραφείο Black & Decker στη διεύθυνση που υποδεικνύεται στο παρόν εγχειρίδιο.

Επισκεφθείτε τον ιστότοπό μας [www.blackanddecker.eu](http://www.blackanddecker.eu) για να καταχωρίσετε το καινούργιο προϊόν Black & Decker που αποκτήσατε και για να λαμβάνετε ενημερώσεις σχετικά με νέα προϊόντα και ειδικές προσφορές.





<b>Australia &amp; New Zealand</b> www.blackanddecker.com.au www.blackanddecker.co.nz	Australia & New Zealand Stanley Black & Decker 810 Whitehorse Road Box Hill VIC 3128, Australia	Tel. 1800 338 002 (Aust) Tel. 0800 339 258 (NZ)
<b>België/Belgique/Luxembourg</b> www.blackanddecker.be enduser.be@sbdinc.com	Stanley Black & Decker Belgium BVBA Egide Walschaertsstraat 16 2800 Mechelen	Tel. NL +32 15 47 37 65 Tel. FR +32 15 47 37 66 Fax +32 15 47 37 99
<b>Danmark</b>	Black & Decker Roskildevej 22 2620 Albertslund	kundeservice.dk@sbdinc.com www.blackanddecker.dk
<b>Deutschland</b> www.blackanddecker.de infobfge@sbdinc.com	Stanley Black & Decker Deutschland GmbH Richard-Klinger-Strasse 11 65510 Idstein, Deutschland	Tel. 06126 21-0 Fax 06126 21-2980
<b>Ελλάδα</b> www.blackanddecker.gr greece.service@sbdinc.com <b>SERVICE:</b>	Stanley Black & Decker (ΕΛΛΑΣ) Ε.Π.Ε ΓΡΑΦΕΙΑ: Σπράβωνος 7 & Βουλιαγμένης 166 74 Γλυφάδα - Αθήνα Ημερος Τόπος 2 -Χάνι Αδάμ 193 00 Ασπρόπυργος - Αθήνα	Τηλ. 210-8981616 Φαξ 210-8983570 Τηλ. Service 210-8985208 Φαξ 210-5597598
<b>España</b> www.blackanddecker.es respuesta.posventa@sbdinc.com	Stanley Black & Decker Ibérica, S.C.A. Parc de Negocis "Mas Blau" Edificio Muntadas, c/Bergadà, 1, Of. A6 08820 El Prat de Llobregat (Barcelona)	Tel. 934 797 400 Fax 934 797 419
<b>France</b> www.blackanddecker.fr	Black & Decker (France) S.A.S. 5 allée des Hêtres B.P. 30084 69579 Limonest Cédex	Tel. 04 72 20 39 20 Fax 04 72 20 39 00
<b>Helvetia</b> www.blackanddecker.ch service@rofoag.ch	ROFO AG Gewerbezone Seeblick 3213 Kleinbödingen	Tel. 026-6749393 Fax 026-6749394
<b>Italia</b> www.blackanddecker.it service.italia@sbdinc.com	Stanley Black & Decker Italia Via Energypark 6 20871 Vimercate (MB)	Tel. 039-9590200 Fax 039-9590313 Numero verde 800-213935
<b>Nederland</b> www.blackanddecker.nl enduser.nl@sbdinc.com	Stanley Black & Decker Netherlands BV Holtum Noordweg 35, 6121 RE BORN Postbus 83, 6120 AB BORN	Tel. +31 164 283 065 Fax +31 164 283 200
<b>Norge</b>	Black & Decker Postboks 4613, Nydalen 0405 Oslo	kundeservice.no@sbdinc.com www.blackanddecker.no
<b>Österreich</b> www.blackanddecker.at service.austria@sbdinc.com	Stanley Black & Decker Austria GmbH Oberlaaerstraße 248, A-1230 Wien	Tel. 01 66116-0 Fax 01 66116-614
<b>Portugal</b> www.blackanddecker.pt resposta.posvenda@sbdinc.com	Black & Decker Limited SARL Quinta da Fonte - Edifício Q55 D. Diniz Rua dos Malhões, 2 e 2A - Piso 2 Esquerdo 2770 - 071 Paço de Arcos	Tel. 214667500 Fax 214667580
<b>Suomi</b>	Black & Decker PL47 00521, Helsinki	asiakaspalvelu.fi@sbdinc.com www.blackanddecker.fi
<b>Sverige</b>	Black & Decker AB Box 94, 431 22 Mölndal	kundeservice.se@sbdinc.com www.blackanddecker.se
<b>Türkiye</b> https://tr.blackanddecker.global info-tr@sbdinc.com	Stanley Black & Decker Turkey Alet Üretim Tic. Ltd.Şti. İçerenköy Mahallesi Umud Sokak No: 10-12 / 82-83-84 Kat: 19 Ataşehir-Istanbul, Türkiye	Tel. +90 216 665 2900 Faks: +90 216 665 2901 Servis Bilgi Tel. +90 216 912 2313
<b>United Kingdom &amp; Republic Of Ireland</b> www.blackanddecker.co.uk emeaservice@sbdinc.com	Black & Decker Meadowfield Avenue, Spennymoor DL16 6YJ, England	Tel. +44 (0)1753 511234 Fax +44 (0)1753 512365
<b>Middle East &amp; Africa</b> www.blackanddecker.ae service.me@sbdinc.com	Black & Decker P.O. Box - 17164 Jebel Ali Free Zone (South), Dubai, UAE	Tel. +971 4 8863030 Fax +971 4 8863333