

Originele gebruiksaanwijzingen en veiligheidsvoorschriften liggen ter inzage bij Boels Verhuur B.V.

GRONDBOORMACHINE BENZINE

Gebruik volgens bestemming

De grondboormachine – afhankelijk van het gemonteerde boorgereedschap – alleen gebruiken voor het boren van gaten in de grond, in hout of ijs.



Let op!

Onjuiste bediening kan tot schade aan gebruiker of apparaat leiden.

Gebruik altijd en alleen maar de 2T brandstof van het verhuurcentrum.

Lees eerst de veiligheidsvoorschriften!

VEILIGHEIDSVOORSCHRIFTEN



Waarschuwing!

- Voor het in gebruik nemen van de machine, eerst aandachtig de handleiding lezen.
- Controleer de staat van de machine bij de inontvangstneming.
- De boorhartlijn zo kiezen dat de hendel van de boorrem zich tijdens het boren altijd tegen het bovenbeen van de gebruiker kan afzetten.
- Voordat met de boorwerkzaamheden wordt begonnen, controleren dat er zich op de boorplek geen leidingen (bijv. voor gas, water, elektriciteit) bevinden.
- Nooit in afgesloten of slecht geventileerde ruimtes met het motorapparaat werken.
- Voor het reinigen van het apparaat geen hogedrukreiniger gebruiken.
- Lang haar in een paardenstaart binden en dusdanig vastmaken, dat het zich boven de schouders bevindt.
- Voor het tanken de motor afzetten.
- Niet tanken zolang de motor nog heet is.
- Na het tanken de schroef-tankdop vast aandraaien.
- Bij dreigend gevaar, resp. in geval van nood direct de motor afzetten – stopschakelaar indrukken.
- Bij het werken in greppels, slenken of op plaatsen met weinig ruimte, steeds voor voldoende luchtventilatie zorgen.
- Het boorgereedschap en de boorspil alleen vastpakken als de motor is afgezet en het boorgereedschap stilstaat.

1. AFGEBEEDE COMPONENTEN

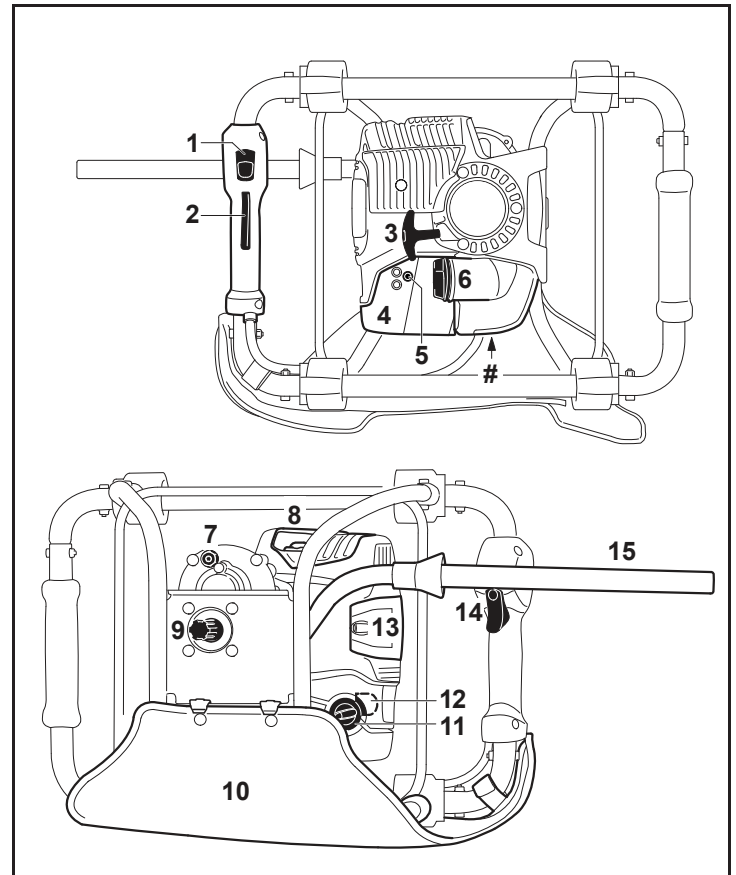

- | | |
|---------------------------|---------------------------------|
| 1. Stopschakelaar | 9. Boorspil |
| 2. Gashendel blokkering | 10. Stootkussen |
| 3. Starthandgreep | 11. Chokeknop |
| 4. Filterdeksel | 12. Hand-benzinepomp |
| 5. Carburateurstelschroef | 13. Afdekkap bougie |
| 6. Tankdop | 14. Gashendel |
| 7. Afsluitplug | 15. Arrêteerhendel voor boorrem |
| 8. Uitlaatdemper | |

2. VOOR HET STARTEN

- Controleer de staat van de machine.

Neem contact op met verhuurder bij problemen aan (of met) het apparaat!

3. APPARAAT VASTHOUDEN EN BEDIENEN

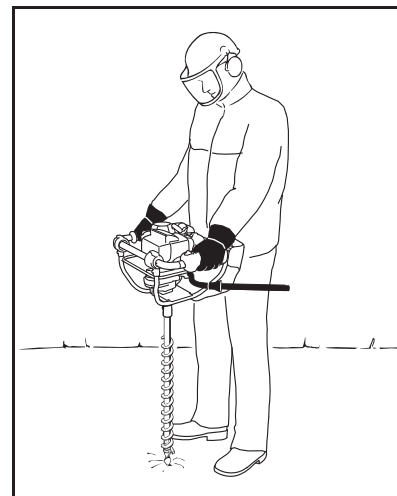

Het motorapparaat altijd met beide handen op de handgrepen vasthouden.

Altijd voor een stevige en veilige houding zorgen – de boorrem tegen het linker bovenbeen. Handgrepen met de duimen stevig vastpakken, de linkerhand op de bedieningshandgreep. Het motorapparaat stevig vasthouden, zodat plotseling optredende schokken kunnen worden opvangen – slechts met een geringe druk boren.

Tanken

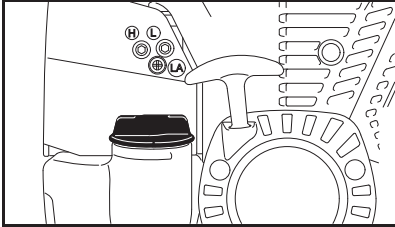

Gebruik altijd en alleen maar de 2T brandstof van het verhuurcentrum.

De tankdop en de omgeving ervan voor het tanken reinigen zodat er geen vuil in de tank valt. Het apparaat zo neerleggen dat de tankdop naar boven is gericht. Bij het tanken geen benzine morsen en de tank niet tot aan de rand vullen.

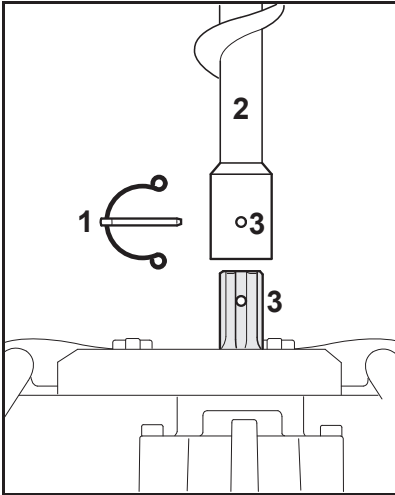

Boor monteren

- Motor afzetten en de boorrem inschakelen.
- Boormachine neerleggen.
- Borgpen (1) uit de boor trekken.
- Boorgereedschap (2) zover op de boorspil schuiven tot de boringen (3) in lijn liggen.
- De borgpen in de boring steken.
- De veerklem van de borgpen zo omklappen dat deze over de boor valt.

Bedieningselementen

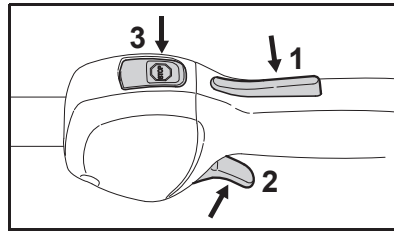

Gashendelblokkering (1)

Gashendel (2)

Stopschakelaar (3) – met de werkstand en stopstand. Voor het uitschakelen van het contact moet de stopschakelaar worden ingedrukt.

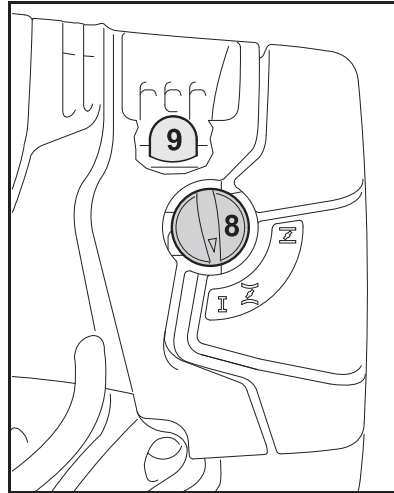

Motor starten

- Balg (9) van de hand-benzinepomp ten minste 5-maal indrukken – ook als de balg met benzine is gevuld.
- Chokeknop (8) indrukken en in de betreffende stand draaien tot deze vastklikt.

 Bij koude motor

 Bij warmte motor, ook als de motor reeds heeft gedraaid, maar nog koud is.

4. DE MOTOR STARTEN / AFZETTEN

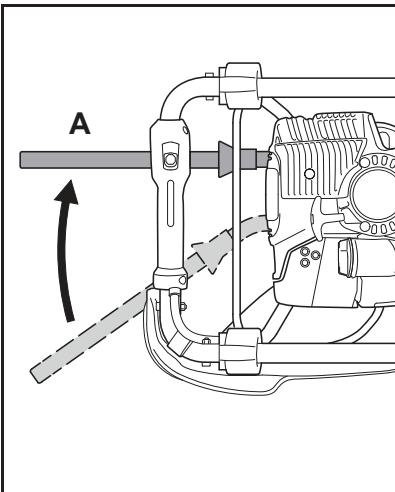

Boorrem inschakelen

- De arrêteerhendel in stand A plaatsen. De boorrem is ingeschakeld en het boorgereedschap is geblokkeerd.

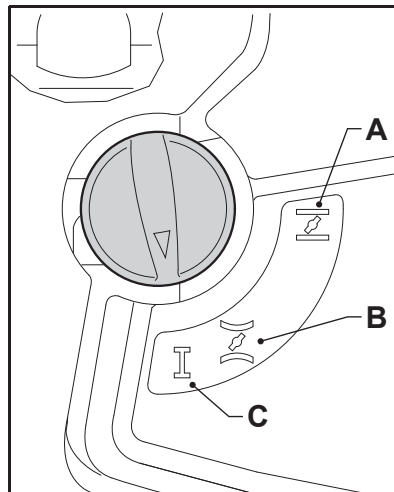

Verdere aanwijzingen met betrekking tot het starten.

De motor slaat in de koudestartstand A of bij het accelereren af

- De chokeknop in stand B plaatsen – verder starten tot de motor draait.

De motor start niet in de warmestartstand B

- De chokeknop in stand A plaatsen – verder starten tot de motor draait.

De motor is "verzopen"

- De chokeknop in stand C plaatsen – verder starten tot de motor draait.

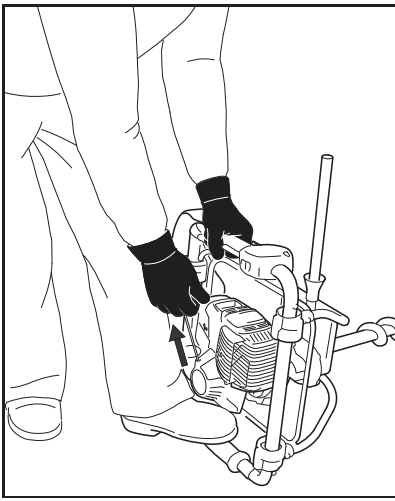

- Het apparaat zo op de grond plaatsen dat het stabiel ligt.
- Controleer dat de boorrem is ingeschakeld.
- Een veilige houding aannemen.
- De linkervoet op het handgreepframe.
- De linkerhand op het handgreepframe – hierbij noch de gashendel noch de gashendel blokkering aanraken – de duim ligt onder het handgreepframe.
- Met de rechterhand de starthandgreep vastpakken.
- De starthandgreep langzaam tot aan de eerst voelbare aanslag uittrekken en vervolgens snel en krachtig doortrekken.

Let op! Het koord niet tot aan het koorduiteinde uit de boring trekken.

- De starthandgreep niet terug laten schieten – maar laten vieren zodat het startkoord correct kan worden opgerold.
- Verder starten tot de motor draait.

Zodra de motor draait

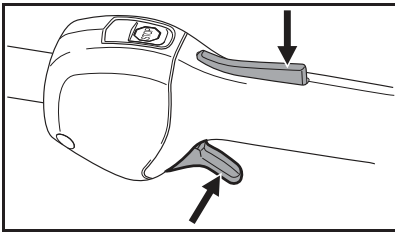

- Gashendelblokkering indrukken en direct hierop de gashendel even aantippen – de chokeknop springt in de werkstand I.

Let op! De motor moet direct stationair gaan draaien – anders kan er, wanneer de boorrem is ingeschakeld, schade aan de koppeling optreden.

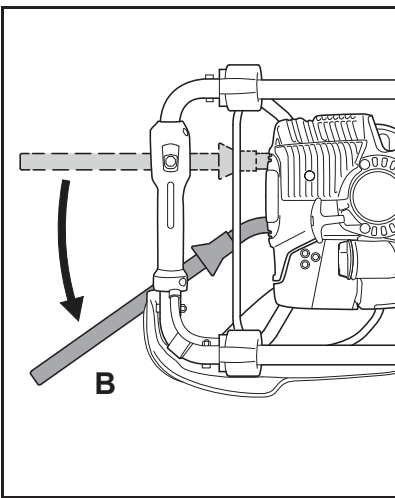

- Het apparaat op de punt van het boorgereedschap zetten.
- De arrêteerhendel in stand B plaatsen – de boorrem is uitgeschakeld – de grondboormachine is klaar voor gebruik.

Motor afzetten

- De stopschakelaar indrukken – de motor stopt – de stopschakelaar loslaten – de stopschakelaar veert terug.

Vastzittend boorgereedschap losdraaien

Als het boorgereedschap klemt in het boorgat

- Motor direct afzetten
- Stopschakelaar indrukken – de motor stopt – de stopschakelaar loslaten – de stopschakelaar veert terug.

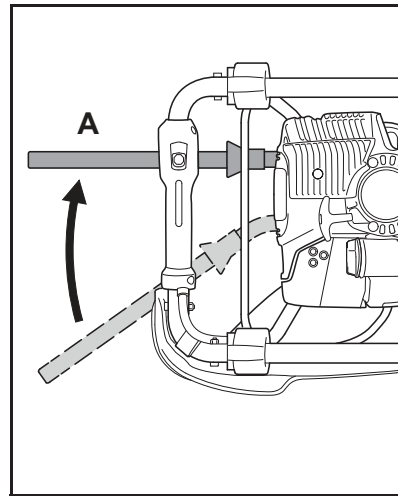

- Inschakelhendel in stand A plaatsen – de boorrem is ingeschakeld.
- De complete boormachine linksom draaien tot het boorgereedschap weer vrij loopt.
- Na het losmaken van het vastgelopen boorgereedschap de werking van de boorrem controleren.

5. TRANSPORT

- Altijd de motor afzetten.
- Voor transport over langere afstanden het boorgereedschap uitbouwen en het apparaat aan het handgreepframe dragen – hete machineonderdelen (bijv. de aandrijfkop) weggedraaid van het lichaam –
- In auto's: het motorapparaat tegen omvallen, beschadiging en tegen het weglekken van benzine beveiligen.

Het product moet schoon en onbeschadigd worden teruggebracht.