

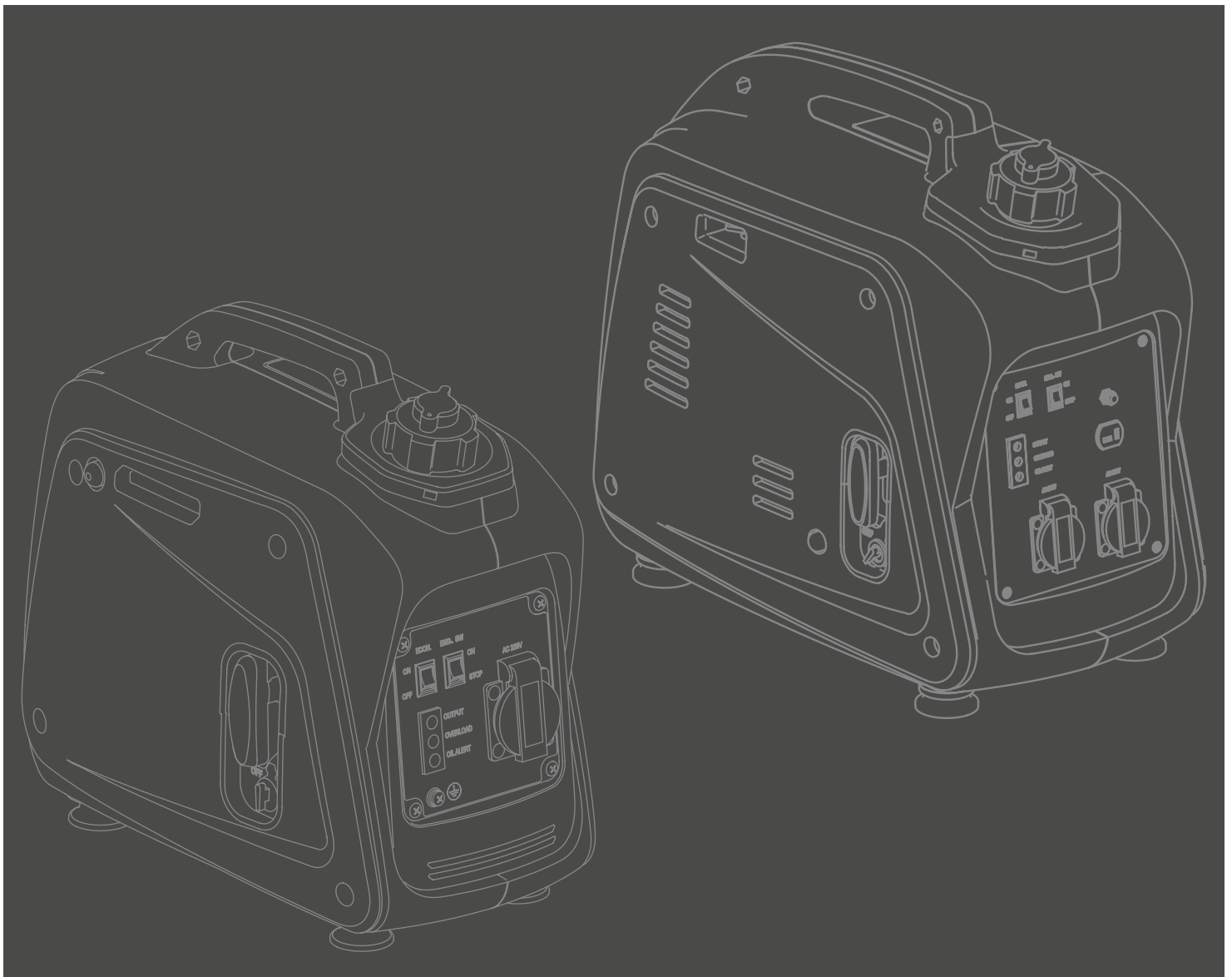

INVERTER BENZINE GENERATOR 55001/55002

- Ⓝ Handleiding
- ⓖ Instruction manual
- ⓕ Mode d'emploi
- ⓓ Gebrauchsanleitung
- Ⓢ Bruksanvisning
- ⓓⓀ Brugsanvisning



Nederlands	5
English	11
Français	15
Deutsch	23
Svenska	29
Dansk	34
• Verklaring van overeenstemming	39
• Declaration of conformity	
• Certificat de conformité	
• Konformitätserklärung	
• Förklaring om överensstämmelse	
• Overensstemmelseserklæring	

HYUNDAI

HYUNDAI

HYUNDAI

HYUNDAI

HYUNDAI

HYUNDAI

HYUNDAI

HYUNDAI

55001

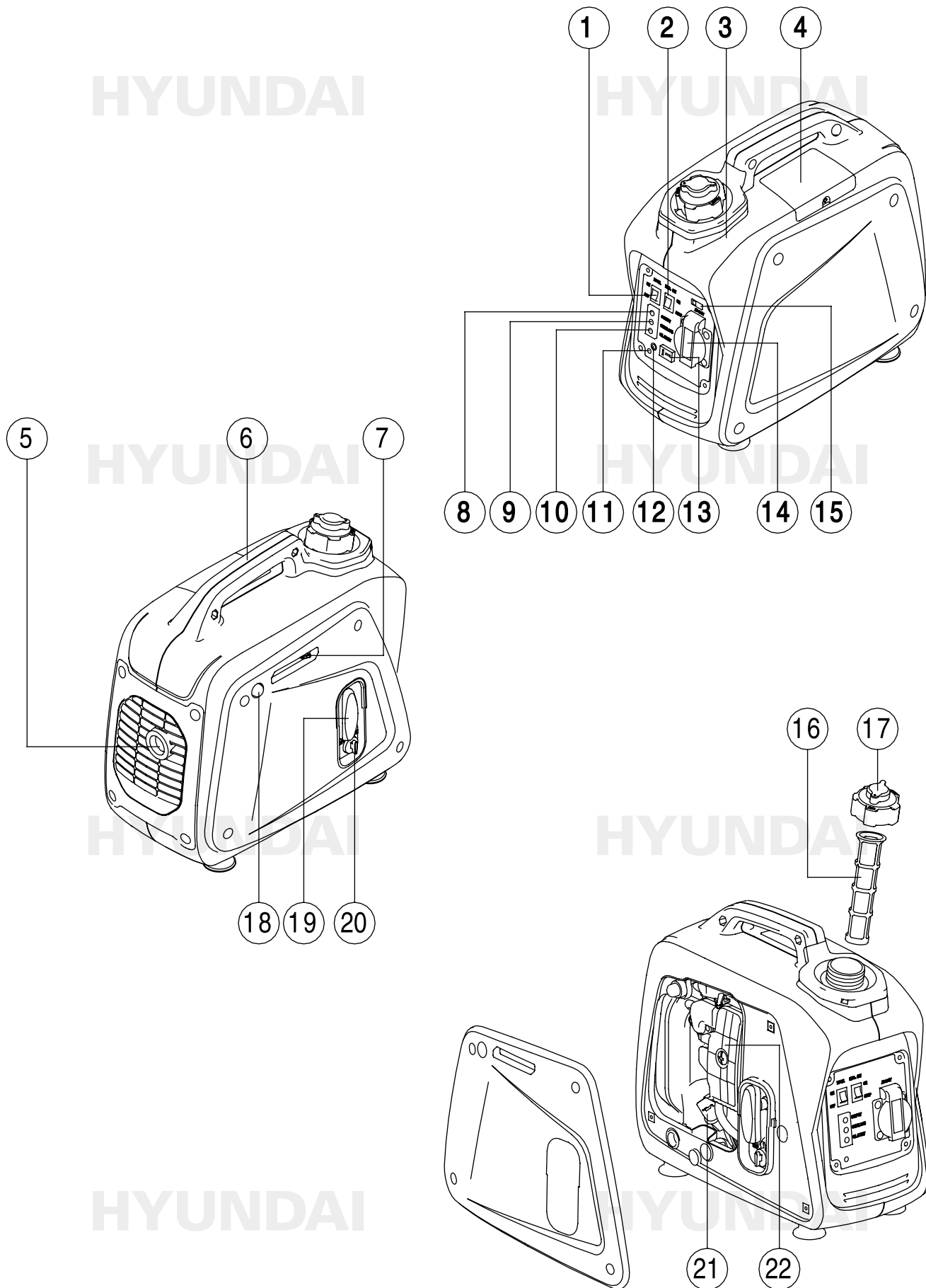

A

55002

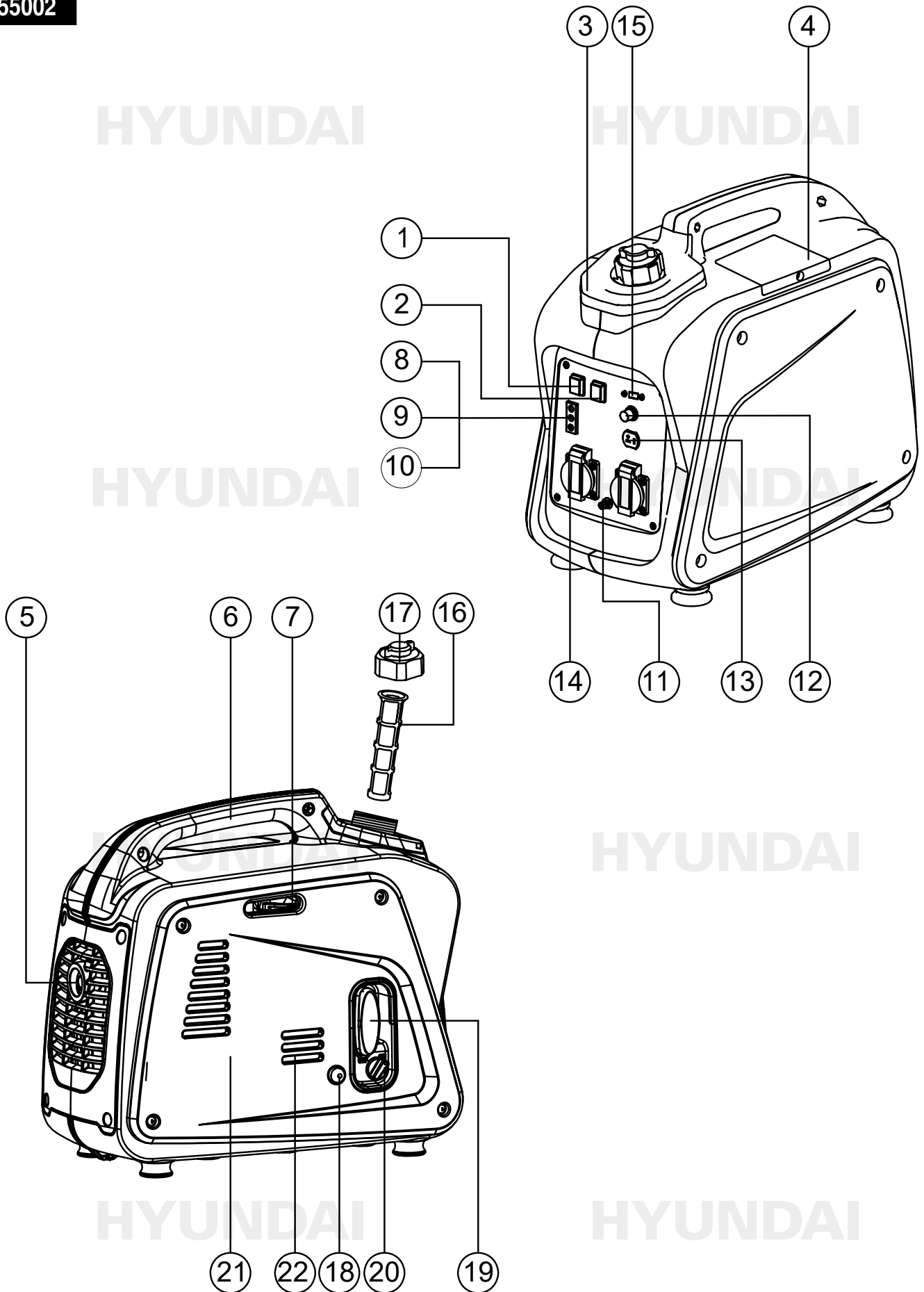

INVERTER BENZINE GENERATOR 55001/55002

WAARSCHUWING



Lees alle veiligheidsvoorschriften en alle instructies. Het niet in acht nemen van de voorschriften en instructies kan een elektrische schok, brand en/of ernstig letsel tot gevolg hebben. **Bewaar alle voorschriften en instructies voor toekomstig gebruik.**

VEILIGHEIDSVOORSCHRIFTEN

Volg bij gebruik van de machine altijd de bijgesloten veiligheidsvoorschriften en onderstaande aanvullende veiligheidsvoorschriften nauwkeurig op.

In deze handleiding worden de volgende pictogrammen gebruikt:



Gevaar voor lichamelijk letsel of materiële schade.



Belangrijke informatie over het gebruik van de machine.

AANVULLENDE VEILIGHEIDSVOORSCHRIFTEN VOOR GENERATOREN

Werkomgeving

- Plaats de machine op een stevig oppervlak. Plaats de machine niet op een metalen oppervlak.
- Bewaar geen brandstof in de buurt van de machine.

Elektrische veiligheid

- Controleer voor gebruik of het opgenomen vermogen van de aan te sluiten uitrusting kleiner is dan het maximale uitgangsvermogen van de generator.
- Sluit de uitrusting uitsluitend aan wanneer de generator op volle snelheid draait. Koppel de uitrusting los voor het uitschakelen van de generator.

Persoonlijke veiligheid

- Vermijd aanraking van hete onderdelen van het machine.
- Vul nooit brandstof bij terwijl de machine draait. Laat de machine na gebruik minimaal 15 minuten afkoelen alvorens brandstof bij te vullen.

Gebruik en onderhoud van elektrisch gereedschap

- Gebruik de machine niet voor het voeden van elektrische apparatuur (als externe spanningsbron).
- Plaats de machine niet in de felle zon. Stel de machine niet bloot aan temperaturen boven 40 °C. Berg de machine niet op in een vochtige omgeving.
- Zorg ervoor dat de generator bij aangesloten belasting voldoende brandstof heeft.
- De geluiddemper en het luchtfilter fungeren als vlamvangers in het geval dat na-ontsteking optreedt. Zie er derhalve op toe dat ze zijn gemonteerd en in een technisch perfectie conditie verkeren.
- Schakel de generator onmiddellijk uit als zich een van de volgende situaties voordoet:
 - haperen of instabiel draaien van de motor
 - afname van het elektrisch vermogen
 - oververhitting van de aangesloten belasting
 - excessief trillen van de generator
 - vonkvorming
 - aanwezigheid van rook of vuur

Op de machine vindt u de volgende pictogrammen:

	Draag gehoorbescherming.
	Gebruik de machine uitsluitend buiten, in een goed geventileerde omgeving.
	Gebruik de machine niet bij neerslag of in een vochtige omgeving.
	Gebruik de machine niet in een omgeving waar vonken, vlammen of open vuur voor kunnen komen. Rook niet in de buurt van de machine.
	Aard voor gebruik altijd de machine.
	Raadpleeg de handleiding.

BESCHRIJVING (FIG. A + B)

	Deze generatoren zijn ontworpen voor het opwekken van elektriciteit om elektrische machines of apparaten te voeden. De machines worden niet geleverd met olie en brandstof.
--	---

1. Economy-schakelaar
2. Motorschakelaar
3. Brandstoftank
4. Bougiedeksel
5. Geluiddemper
6. Handgreep
7. Choke
8. Spanningsindicator
9. Overbelastingsindicator
10. Olie alarm indicator
11. Aardeconnector
12. DC-circuit beveiliging
13. 12 V DC-ingang
14. AC-contactdoos (230 V/50 Hz)
15. USB poort (DC 5V/1A)
16. Brandstoffilter
17. Tankdop
18. Brandstofpomp
19. Starterkoord
20. Brandstofkraan
21. Oliefilterdeksel
22. Luchfilterdeksel

Inhoud verpakking

- Inverter generator
- Bougiesleutel
- Gebruiksaanwijzing
- Veiligheidsvoorschriften
- Garantie en service

Olie-alarmsysteem

	Het olie-alarmsysteem is ontworpen om beschadiging van de motor door een te laag oliepeil te voorkomen.
--	---

De motor wordt automatisch uitgeschakeld zodra het oliepeil te laag wordt.

De olie-alarm indicator (10) licht rood op

- Controleer het oliepeil als de motor stopt en niet opnieuw start.

Motorschakelaar

Met de motorschakelaar (2) In de stand ON kan de motor worden gestart.

In de stand OFF kan de motor niet worden gestart.

Economy-schakelaar

De economy-schakelaar (1) zorgt voor een lager brandstofverbruik.

Met de economy-schakelaar ingeschakeld gaat de motor langzaam draaien als het aangesloten apparaat wordt losgekoppeld en keert automatisch terug naar de juiste snelheid als het elektrische apparaat weer wordt aangesloten.



Schakel de economy-functie uit bij gebruik van de DC-aansluiting en bij gelijktijdig gebruik van DC en AC.

Met de economy-schakelaar in de stand OFF draai de moter op hoge snelheid.

DC-circuit beveiliging

De DC-circuitbeveiliging (12) wordt automatisch ingeschakeld wanneer de belasting het nominale uitgangsvermogen van de generator overschrijdt.

- Verlaag de belasting tot de nominale uitvoer als de DC-circuitbeveiliging wordt ingeschakeld.

Tankdopontluchtingsknop

De tankdop is voorzien van een ontluchtingsknop om de brandstoftoevoer te stoppen. De ontluchtingsknop moet eenmaal vanuit de gesloten positie met de klok mee worden gedraaid. Hierdoor kan brandstof naar de carburateur stromen en de motor draaien.

- Draait de ontluchtingsknop linksom om de brandstoftoevoer te stoppen.



Tijdens transport van de machine moet de ontluchtingsknop in de stand OFF staan.

Brandstofkraan

De brandstofkraan (20) wordt gebruikt om brandstof vanuit de tank naar de carburateur te voeren.

VOOR HET EERSTE GEBRUIK**Vullen met olie**

Gebruik 4-taktmotorolie. SAE 10W-30 is geschikt voor algemeen gebruik bij alle temperaturen. Andere viscositeiten kunnen gebruikt worden wanneer de gemiddelde omgevingstemperatuur binnen de opgegeven bereiken is.

- Verwijder het oliefilterdeksel (21).
- Vul het carter met de voorgeschreven hoeveelheid olie.
- Breng het oliefilterdeksel weer aan.

Vullen met brandstof

Gebruik altijd brandstof die voldoet aan de volgende specificaties: ongelode benzine, octaangehalte minimaal 87.



Vul nooit brandstof bij terwijl de machine draait. Laat de machine na gebruik minimaal 15 minuten afkoelen alvorens brandstof bij te vullen.



Rook niet in de buurt van de machine of in de buurt van de brandstof. Vul nooit brandstof bij in de buurt van vonken, vlammen of open vuur.

- Draai de brandstofkraan (20) dicht.
- Verwijder het deksel (17) van de vulopening.
- Giet de brandstof voorzichtig in de vulopening. Vul de tank niet verder dan de markering.
- Breng het deksel weer op de vulopening aan.

Aarding

Voor het gebruik moet de generator worden geaard. Hierdoor voorkomt u statische lading die kan leiden tot elektrische schokken. Ook kunnen veiligheidsvoorzieningen van de aangesloten elektrische toestellen hun werk doen (bv. lekstroomschakelaars).

- Sluit een afgeschermd geleider (minimum doorsnede 1,5 mm²) aan op de aardeconnector (6) en bevestig het andere einde aan een aardingspunt (bv. radiator of waterleiding).

GEBRUIK**Starten van de motor**

Ontkoppel alle aangesloten apparaten voordat u de motor start.

1. Draai de tankdopontluchtingsknop (10) open.
2. Draai de brandstofkraan (20) open.
3. Zet de motorschakelaar (2) In de stand ON.
4. Schuif de chokehendel naar de CHOKE-positie. Niet nodig als de motor warm is.
5. Trek langzaam aan de starthendel totdat u weerstand voelt. Breng de hendel terug naar zijn oorspronkelijke positie en trek snel. Trek het koord niet volledig uit. Laat na het starten de starthendel terugkeren naar zijn oorspronkelijke positie terwijl u de hendel nog steeds vasthoudt. Pak de draaggreep stevig vast om te voorkomen dat de generator omvalt wanneer u aan de starterhendel trekt.
6. Laat de motor warmdraaien.
7. Schuif de chokehendel terug naar de stand RUN.
8. Laat de motor enkele minuten zonder belasting draaien.

Uitschakelen

Ontkoppel alle aangesloten apparaten.

1. Zet de motorschakelaar (2) In de stand STOP.
2. Draai de brandstofkraan (20) dicht.
3. Draai de tankdopontluchtingsknop (10) dicht.

Aanpassing aan de carburateur bij gebruik op grote hoogte

Bij gebruik op grote hoogte kan het standaard lucht-brandstof-mengsel te rijk zijn waardoor prestaties zullen afnemen en het brandstofverbruik zal toenemen. Een zeer rijk mengsel zal ook de bougie vervuilen en een harde start veroorzaken.

Als de generator op grote hoogte wordt gebruikt moet de hoofdsproeier worden vervangen of moet de stationairschroef worden afgesteld.

Indien de generator altijd op grote hoogte wordt gebruikt moet de carburator worden aangepast. Neem hiervoor contact op met uw aankoopadres.



Als de carburateur voor gebruik op grote hoogte is aangepast, zal het lucht-brandstofmengsel te arm zijn voor gebruik op lage hoogte waardoor de motor oververhit raakt en ernstig wordt beschadigd. De carburateur moet dan eerst in de originele staat worden teruggebracht.

AANWIJZINGEN VOOR GEBRUIK

Wisselstroom (AC)

Start de motor zoals hiervoor beschreven. Controleer of de spanningsindicator (8) groen is.

Om een elektrisch apparaat of machine aan te sluiten, steekt u de netstekker in de AC-contactdoos (14).

Overbelastingsbeveiliging

Het indicatielampje voor overbelasting gaat branden wanneer een overbelasting van een aangesloten elektrisch apparaat wordt gedetecteerd, de generator oververhit raakt of de AC-uitgangsspanning stijgt. De elektronische stroomonderbreker wordt dan geactiveerd en stopt de stroomtoevoer om de generator en alle aangesloten elektrische apparaten te beschermen. De spanningsindicator (groen) knippert en het overbelastingsbeveiliging (rood) gaat branden, waarna de motor stopt. Volg in dat geval de volgende stappen:

1. Schakel alle aangesloten elektrische apparaten uit en stop de motor.
2. Verlaag het totale wattage van aangesloten elektrische apparaten door een apparaat los te koppelen.
3. Controleer de ventilatiesleuven op verstoppingen. Verwijder eventuele blokkades.
4. Herstart de motor.



De AC-uitgang van de generator wordt automatisch gereset wanneer de motor wordt gestopt en vervolgens opnieuw wordt gestart.



Het indicatielampje voor overbelasting kan eerst enkele seconden oplichten bij gebruik van elektrische apparaten die een grote startstroom vereisen, zoals een compressor of een pomp. Dit is echter geen storing.

Wisselstroom kan gelijktijdig met gelijkstroom worden gebruikt. Als beide tegelijk worden gebruikt mag het totale vermogen voor AC en DC niet worden overschreden: AC: 0,7 kVA, DC: 4 A. De meeste motoren vereisen meer dan hun nominale vermogen, bij het starten.

Gelijkstroom (DC)



De DC-ingang (13) mag alleen worden gebruikt voor het opladen van een 12V-accu.

- Zet de economyschakelaar in de stand OFF.
- Sluit de laadkabel aan op de accu en vervolgens op de DC-ingang (13).



Gevaar voor kortsluiting of vonken! Sluit de laadkabel altijd eerst aan op de accu. Koppel de kabel altijd eerst los van de generator. Indien de kabel wordt aangesloten op een accu in een voertuig moet eerst de aardkabel van de accu worden losgekoppeld om kortsluiting te voorkomen. Start de motor van het voertuig niet zolang de generator met de accu is verbonden. Hierdoor ontstaat schade aan de generator.

- Sluit de positieve klem aan op de positieve pool van de accu.

Een foutieve aansluiting kan de generator en de accu ernstig beschadigen.



Indien de accuvloeistof met de huid in aanraking komt, spoelt u de huid onmiddellijk met stromend water af. Neutraliseer met een mild zuur, bijv. citroensap of azijn. In geval van contact met de ogen spoelt u de ogen gedurende minimaal 10 minuten met schoon stromend water af en raadpleegt een arts.

DC-circuit beveiliging

Koppel de accu los als de DC-circuitbeveiliging (12) wordt geactiveerd. Wacht enkele minuten, druk de circuitbeveiliging weer in en sluit de accu opnieuw aan.

REINIGING EN ONDERHOUD



Voor een goed functioneren en lange levensduur van de machine is regelmatige reiniging en onderhoud essentieel.



Verricht geen reinigings- of onderhoudswerkzaamheden terwijl de motor draait.



Rook niet tijdens onderstaande werkzaamheden. Voer geen werkzaamheden uit in de buurt van vonken, vlammen of open vuur.

- Reinig regelmatig alle ventilatie openingen.

Olie verversen



U dient de olie na de eerste 20 bedrijfsuren te verversen, en vervolgens na iedere 100 uur of 6 maanden.

1. Plaats de machine op een vlakke ondergrond en laat de motor enkele minuten warmdraaien. Stop vervolgens de motor en draai de brandstofkraan dicht. Draai de ontluchtingsknop van de brandstoftankdop met de klok mee.
2. Draai de schroef van de zijkant los en verwijder het deksel.
3. Verwijder het oliefilterdeksel (21).
4. Plaats een opvangbak onder de motor. Kantel de generator om de olie volledig af te tappen.
5. Vul met motorolie.
6. Breng het oliefilterdeksel weer aan.
7. Plaats de zijkant en draai de schroef vast.

Reinigen van het luchtfilter

 Het is erg belangrijk om het luchtfilter in goede staat te houden. Vuil veroorzaakt door onjuist geïnstalleerd, onjuist onderhouden of een beschadigd luchtfilter veroorzaakt schade en slijtage aan motor. Reinig het filter regelmatig.

1. Draai de schroef van de zijkant los en verwijder het deksel.
2. Verwijder het luchtfilterdeksel (22) en het filter.
3. Reinig het filter met behulp van spiritus of ethanol.
4. Knijp het filter uit. Niet wringen!
5. Dompel het filter in schone motorolie.
6. Knijp het filter uit en monteer het op zijn plaats.
7. Breng de het lichtfilterdeksel weer aan.
8. Plaats de zijkant en draai de schroef vast.

 De motor mag nooit zonder het filter draaien; overmatige zuiger- en / of cilinderslijtage kan het gevolg zijn.

Controleren van de bougie

- Verwijder het bougiedeksel (4).
- Neem de bougiekabel van de bougie.
- Verwijder de bougie met behulp van de bougiesleutel.
- Reinig de elektrode met behulp van een staalborstel.
- Controleer de contactafstand (correcte waarde 0,6 - 0,7 mm), en stel deze indien nodig bij.
- Breng de bougie en het bougiedeksel weer aan.

Onderhoud van de vonkenvanger

 U dient de vonkenvanger elke 100 bedrijfsuren te reinigen.

- Verwijder de schroeven van de geluiddemper (5).
- Verwijder de vonkenvanger.
- Reinig de vonkenvanger met een borstel.
- Plaats de vonkenvanger en monteer de geluiddemper.

TRANSPORT EN OPSLAG

 Langdurige opslag van uw machine vereist een aantal preventieve maatregelen om problemen bij het opnieuw opstarten te voorkomen.

1. Leeg de brandstoftank

- Verwijder de tankdop, laat de brandstof uit de brandstoftank lopen
- Verwijder het deksel, tap de brandstof uit de carburateur door de aftapschroef los te draaien.

2. Motor

- Verwijder de bougie, giet ongeveer een eetlepel SAE 10W30 motorolie in het bougiegat en installeer de bougie opnieuw.
- Gebruik de trekstarter om de motor meerdere keren te draaien (met uitgeschakelde motorschakelaar).
- Trek aan de trekstarter totdat u weerstand voelt.
- Stop met trekken.
- Reinig de buitenkant van de generator en breng een roestbeschermingsmiddel aan.
- Bewaar de generator, afgedekt, op een droge, goed geventileerde plaats.
- De generator moet in verticale positie blijven.

 Reinig de generator nooit met water of een hogedrukreiniger. Water in de generator kan kortsluiting of corrosie veroorzaken.

ONDERHOUDSSHEMA

Goed onderhoud verlengt de levensduur van de generator en zorgt voor een veilig en probleemloos gebruik.

 Voer nooit onderhoudswerkzaamheden uit terwijl de generator draait.

	handeling	elk gebruik	eerste maand of 10 uur	elke 3 maanden of 50 uur	elke 6 maanden of 100 uur	elke 12 maanden of 300 uur
bougie	controleer de afstand van de elektrode en maak schoon, vervang indien nodig.			x		
motorolie	controleer niveau	x				
	vervang		x			
luchtfilter	controleer	x				
	reinig en vervang indien nodig			x		
brandstoffilter	reinig en vervang indien nodig				x	
brandstofkraan	controleer en stel bij als de motor is afgekoeld					x
benzineleiding	controleer of beschadigingen en vervang indien nodig	x				

	handeling	elk gebruik	eerste maand of 10 uur	elke 3 maanden of 50 uur	elke 6 maanden of 100 uur	elke 12 maanden of 300 uur
uitlaatsysteem	controleer op lekkage, draai de pakking opnieuw vast of vervang deze indien nodig	x				
	controleer geluiddemperscherm, reinig en vervang indien nodig				x	
carburateur	controleer de werking van de choke	x				
koelsysteem	controleer de ventilator					x
startstelsel	controleer de trekstarter	x				
ontkoling	zo vaak als nodig is					x
bevestigingen	controleer alle bevestigingen				x	

TECHNISCHE GEGEVENS

		55001	55002
Cilinderinhoud	cc	40	99,2
Boring	mm	39	52,4
Slag	mm	33,5	46
Toerental (stationair)	min	5.500	4.500
Uitgangsspanning AC	V	230	230
Uitgangsfrequentie	Hz	50	50
Uitgangsvermogen	kVA	0,7	1,7
Max uitgangsvermogen	kVA	0,8	1,8
Uitgangsspanning DC	V	12	12
Uitgangstroom DC	A	4	4
Brandstofverbruik	g/kW/h	550	550
Benzinemotor	luchtgekoeld	4-takt OHV	4-takt OHV
Inhoud brandstoftank	l	2,1	3,8
Inhoud oliereservoir	l	0,25	0,52
Brandstof	loodvrij Euro 95/98 (E10)	Euro 95/98 (E10)	Euro 95/98 (E10)
Olie	SAE10W30	SAE10W30	SAE10W30
Continuegebruik	h	+/- 4,1	+/- 3,8
Startstelsel	trekstarter	trekstarter	trekstarter
Bougie	type	CMR6A	A5RTC
L _{PA} (geluidsdruk)*	dB(A)/4m	73	73
	dB(A)/7m	58	58
Gewicht	kg	8,5	18,5

* Niveau van de geluidsdruk op de werkplek.

 **GARANTIE**
 Voor de garantiebepalingen wordt verwezen naar de bijgevoegde garantievoorwaarden.

 **MILIEU**
 Uw product, accessoires en verpakking moet worden gesorteerd voor milieuvriendelijke verwerking.

Uitsluitend voor EG-landen
 Werp elektrisch gereedschap niet bij het huisvuil. Volgens de Europese Richtlijn 2002/96/EG voor Afgedankte Elektrische en Elektronische Apparatuur en de implementatie ervan in nationaal recht moet niet langer te gebruiken elektrisch gereedschap gescheiden worden verzameld en op een milieuvriendelijke wijze worden verwerkt.

Wijzigingen voorbehouden; specificaties kunnen zonder opgave van redenen worden gewijzigd.

HYUNDAI

HYUNDAI

HYUNDAI

HYUNDAI

HYUNDAI

HYUNDAI

HYUNDAI

HYUNDAI

INVERTER GASOLINE GENERATOR 55001/55002

WARNING



Read all safety warnings and all instructions. Failure to follow the warnings and instructions may result in electric shock, fire and/or serious injury. **Save all warnings and instructions for future reference.**

SAFETY WARNINGS

When using the machine, always observe the enclosed safety warnings as well as the additional safety warnings.

The following symbols are used throughout this manual:



Denotes risk of personal injury or damage to the machine.



Important information about the use of the machine.

ADDITIONAL SAFETY WARNINGS FOR GENERATORS

Work area safety

- Place the machine on a solid surface. Do not place the machine on a metal surface.
- Do not store fuel near the machine.

Electrical safety

- Before use check whether the power input of the equipment to be connected is less than the maximum output of the generator.
- Only connect the equipment when the generator is running at full speed. Disconnect the equipment before switching off the generator.

Personal safety

- Avoid touching hot parts of the machine.
- Never add fuel when the machine is running. After use let the machine cool down for at least 15 minutes before refuelling.

Power tool use and care

- Do not use the machine for feeding electrical appliances (as an external power source).
- Do not place the machine in the blazing sun. Do not expose the machine to temperatures over 40 °C. Do not store the machine in humid surroundings.
- Make sure that the generator has enough fuel when connected to the load.
- The sound absorber and the air filter function as flame catchers in case of after-burning. Therefore see to it that they are mounted properly and are in good technical condition.
- Immediately switch off the generator in one of the following situations:
 - hitches or unstable running of the motor
 - decrease of the electrical output
 - overheating of the connected load
 - excessive vibrating of the generator
 - sparking
 - presence of smoke or fire

The following pictograms are shown on the machine:



Wear hearing protection.



Only use the machine outside, in well-ventilated surroundings.



Do not use the machine in precipitation or in humid surroundings.



Do not use the machine in surroundings where sparks, flames or open fire can be present. Do not smoke near the machine.



Before use, always earth the machine!



Consult the manual.

DESCRIPTION (FIG. A + B)



These generators are designed for generating electricity to feed electrical machines or devices. The machines are not supplied with oil and fuel.

1. Economy switch
2. Motor switch
3. Fuel tank
4. Spark plug cover
5. Muffler
6. Handle
7. Choke
8. Output indicator
9. Overload indicator
10. Oil alarm indicator
11. Earth connector
12. DC circuit protection
13. 12 V DC input
14. AC socket (230 V/50 Hz)
15. USB port (DC 5V/1A)
16. Fuel filter
17. Fuel cap
18. Fuel pump
19. Starter cord
20. Fuel cock
21. Oil filter cover
22. Air filter cover

Package contents

- Inverter generator
- Spark plug wrench
- Instructions
- Safety instructions
- Warranty and service

Oil alarm system



The oil alarm system is designed to prevent damage to the engine due to low oil level.

The engine is automatically shut down as soon as the oil level becomes too low.

The oil alarm indicator (10) lights up red.

- Check the oil level when the engine stops and does not restart.

Motor switch

You can start the engine by using the motor switch (2) in the ON position.

You cannot start the engine in the OFF position.

Economy switch

The economy switch (1) ensures lower fuel consumption.

With the economy switch switched on, the motor runs slowly when the connected device is disconnected and automatically returns to the correct speed when the electrical device is reconnected.

 Disable the economy function when using the DC connection and when using DC and AC simultaneously.

With the economy switch in the OFF position, the motor rotates at high speed.

DC circuit protection

 DC circuit protection (12) will automatically switched on when the load exceeds the rated output of the generator.

- Reduce the load to the rated output when the DC circuit protection is switched on.

Tank cover ventilation knob

 The tank cover is provided with a ventilation knob in order to stop the fuel supply. The ventilation knob should be turned clockwise once from a closed position. As a result of that, the fuel can reach the carburettor and the engine can run. .

- Turn the ventilation knob anti-clockwise in order to stop the fuel supply.

 During transport of the machine, the ventilation knob must be in the OFF position.

Fuel cock

The fuel cock (20) is used to transport fuel from the tank to the carburettor.

BEFORE FIRST USE

Fill with oil

Use 4-stroke motor oil. SAE 10W30 is recommended for general, all-temperature use. Other viscosities may be used when the average temperature is within the indicated range.

- Remove the oil filter cover (21).
- Fill the oil sump with the required quantity of oil.
- Put the oil filter cover back in its place.

Fill with fuel

Always use fuel that fulfils the following specifications: unleaded petrol, octane content at least 87.

 Never add fuel when the machine is on. After use let the machine cool down for at least 15 minutes before refuelling.

 Never smoke near the machine or the fuel. Never add fuel in the vicinity of sparks, flames or open fire.

- Turn off the fuel cock (20).
- Remove the lid (17) from the filler opening.
- Pour the fuel carefully into the filler opening. Do not fill the tank beyond the marking.
- Place the lid back on the filler opening.

Earthing

 The generator must be earthed before use. This prevents static charges that can lead to electric shock. Safety devices from the connected electrical appliances can also do their work (e.g. leakage current switches).

- Connect a screened conductor (minimum cross-section 1.5 mm²) to the earth connector (6) and attach the other end to a ground point (e.g. radiator or water pipe).

USE

Starting the motor

 Disconnect all connected devices before starting the engine.

1. Loosen the tank cover ventilation knob (10).
2. Turn on the fuel cock (20).
3. Put the motor switch (2) in the ON position.
4. Slide the choke lever to the CHOKE position. If the engine is warm, it will not be necessary to do so.
5. Slowly pull the starter handle until you notice resistance. Bring the handle back to its original position and pull fast. Do not fully pull the cord. After starting, let the starter handle return to its original position, while you are still holding the handle. Firmly hold the grip in order to prevent the generator from turning over when you pull the starter handle.
6. Let the engine run warm.
7. Slide the choke lever back to RUN position.
8. Idle running of the engine is required for several minutes.

Switch off

 Disconnect all connected devices.

1. Put the motor switch (2) in the STOP position.
2. Turn off the fuel cock (20).
3. Tighten the tank cover ventilation knob (10).

Modification to the carburettor when used at high altitude

 When used at high altitudes, the standard air-fuel mixture may be too rich. Performance will decrease and fuel consumption will increase. A very rich mixture will also pollute the spark plug and cause a hard start. .

If the generator is used at high altitudes, the main nozzle must be replaced or the idle screw must be adjusted.

If the generator is always used at high altitudes, the carburetor must be adjusted. Please contact your purchase address.



If the carburettor has been modified for high altitude use, the air-fuel mixture will be too low for use at low altitudes, causing the engine to overheat and become severely damaged. The carburettor must first be returned to its original state.

DIRECTIONS FOR USE

Alternating current (AC)

Start the engine as described above. Check that the output indicator (8) is green.

To connect an electrical device or machine, plug the mains plug into the AC socket (14).

Overload protection

The indicator light for overload protection lights when an overload of a connected electrical appliance is detected, or when the generator is overheated or when the AC output voltage increases. The electronic circuit breaker will then be activated and the power supply will stop in order to protect the generator and all connected electrical appliances. The power indicator (green) flashes and the overload protection (red) comes on, after which the engine stops. In that case, follow the next steps:

1. Switch off all connected electrical appliances and stop the engine.
2. Reduce the total wattage of the connected electrical appliances by disconnecting one appliance.
3. Check the vent slots for obstructions. Remove possible obstructions.
4. Restart the engine.



The AC output of the generator will automatically reset when the engine stops and will then be started again.



The indicator light for over overload protection may light for a few seconds, if electrical appliances are used that require a high starting current, like a compressor or a submersible pump. This is not a case of malfunction.

Alternating current can be used simultaneously with direct current. If both are used at the same time, the total power for AC and DC must not be exceeded: AC: 0.7 kVA, DC: 4 A.

Most engines require more than their nominal power when starting.

Direct current (DC)



The DC input (13) may only be used to charge a 12V battery.

- Set the economy switch to the OFF position.
- Connect the charging cable to the battery and then to the DC input (13).



Risk of short circuit or sparks! Always connect the charging cable to the battery first. Always disconnect the cable from the generator.

If the cable is connected to a battery in a vehicle, the earth cable must first be disconnected from the battery to prevent short circuits.

Do not start the engine of the vehicle as long as the generator is connected to the battery. This causes damage to the generator.

- Connect the positive terminal to the positive pole of the battery.

An incorrect connection can seriously damage the generator and battery.



If the battery liquid comes into contact with the skin, immediately rinse the skin with running water. Neutralize with a mild acid, e.g. lemon juice or vinegar. In case of contact with the eyes, rinse the eyes with clean running water for at least 10 minutes and consult a doctor.

DC circuit protection

Disconnect the battery when the DC circuit protection (18) is activated. Wait a few minutes, press the circuit protection again and reconnect the battery.

CLEANING AND MAINTENANCE



For good functioning and a long lifespan for the machine, regular cleaning and maintenance is essential.



Do not perform any cleaning or maintaining activities while the motor is running.



Do not smoke during the below work. Do no work in the vicinity of sparks, flames or open fire.

- Regularly clean the ventilation slots.

Changing the oil



The oil must be changed after the first 20 operating hours, and then after every 100 hours or 6 months.

1. Place the machine on a stable and flat surface and allow the engine to run warm for a few minutes. Then switch off the engine and turn off the fuel cock. Turn the ventilation knob of the fuel tank cap clockwise.
2. Loosen the screw at the side and remove the cap.
3. Remove the oil filter cover (21).
4. Place an oil collection tray under the engine. Turn over the generator in order to be able to fully drain off the oil.
5. Fill with oil.
6. Reinstall the oil filter.
7. Place the side and tighten the screw.

Cleaning the air filter



It is very important to keep the air filter in good condition. Dirt caused by incorrect installation, incorrect maintenance or a damaged air filter, causes damage and wear to the engine. Regularly clean the air filter.

1. Loosen the screw from the side and remove the cover.
2. Remove the air filter cover (22) and the filter.
3. Clean the filter with methylated spirits or ethanol.
4. Squeeze the filter. Do not wring!
5. Immerse the filter in clean engine oil.
6. Squeeze the filter and mount it in place.
7. Reinstall the air filter cover
8. Place the side and tighten the screw.

 The engine may never run without the filter; excessive wear of piston and / or cylinder could be the result.

Checking the spark plug

- Remove the spark plug cover (4).
- Remove the spark plug cable from the spark plug.
- Remove the spark plug with the spark plug wrench.
- Clean the electrode with a wire brush.
- Check the contact distance (correct value 0.6 - 0.7 mm), and adjust if necessary.
- Reinstall the spark plug and the spark plug cover.

Maintenance of the spark arrester

 The spark arrester must be cleaned every 100 operating hours.

- Remove the screws, and remove the muffler guard (9).
- Remove the spark arrester (5).
- Clean the spark arrester with a brush.
- Replace the spark plug and mount the muffler guard.

MAINTENANCE CHART

Regular maintenance is most important for the best performance and safe operation.

	action	any use	eve y month or 10 hours	every 3 months or 50 hours	every 6 months or 100 hours	every 12 months or 300 hours
spark plug	check distance of electrode and clean, replace if necessary			x		
engine oil	check level	x				
	replace		x			
air filter	check	x				
	clean, replace if necessary			x		
fuel filter	clean, replace if necessary				x	
fuel cock	clean and adjust when engine is cold					x
fuel line	check fuel hose for crack or damage, replace if necessary	x				
exhaust system	check for leakage, retighten or replace gasket if necessary	x				
	check muffler screen, clean / replace if necessary				x	
carburettor	check choke operation	x				
cooling system	check fan damage					x
starting system	check recoil starter operation	x				
decarbonization	as often as necessary					x
fittings/fasteners	check all fittings and fasteners				x	

TRANSPORT AND STORAGE

 Long-term storage of your machine requires a number of preventive measures in order to prevent problems when the machine is restarted.

1. Empty the fuel tank

- Remove the tank cap, drain all the fuel out of the fuel tank.
- Remove the cap, drain the fuel from the carburettor by loosening the drain screw.

2. Engine

- Remove the spark plug, pour about one spoonful of SAE 10W30 engine oil into the spark plug hole and reinstall the spark plug.
- Use the pull-starter in order to have the engine run several times (with switched-off motor switch).
- Pull the pull-starter until you notice resistance.
- Stop pulling.
- Clean the outside of the generator and apply a rust-prevention product.
- Store the generator, well-covered, in a dry, well ventilated place.
- The generator must remain in vertical position.

 Never clean your generator with a bucket of water or a hose. Water can get inside the working parts of the generator and cause a short circuit or corrosion.

 Never perform maintenance work while the generator is running.

TECHNICAL DATA

		55001	55002
Cylinder capacity	cc	40	99.2
Bore	mm	39	52.4
Stroke	mm	33,5	46
Speed (idle)	min	5,500	4,500
Output voltage AC	V	230	230
Output frequency	Hz	50	50
Output power	kVA	0.7	1.7
Max output power	kVA	0.8	1.8
Output voltage DC	V	12	12
Output current DC	A	4	4
Fuel consumption	g/kWh	550	550
Petrol engine	air-cooled	4-stroke OHV	4-stroke OHV
Fuel tank capacity	l	2.1	3.8
Oil container volume	l	0.25	0.52
Fuel	lead-free Euro 95/98 (E10)	Euro 95/98 (E10)	Euro 95/98 (E10)
Oil	SAE10W30	SAE10W30	SAE10W30
Continuous use	h	+/- 4.1	+/- 3.8
Start system		recoil starter	recoil starter
Spark plug	type	CMR6A	A5RTC
L _{PA} (sound pressure)*	dB(A)/4m	73	73
	dB(A)/7m	58	58
Weight	kg	8.5	18.5

* Level of sound pressure at the workplace.



GUARANTEE

Refer to the enclosed guarantee conditions for the terms and conditions of guarantee.



ENVIRONMENT

Your product, accessories and packaging should be sorted for environmental-friendly recycling.

Only for EC countries

Do not dispose of power tools into domestic waste. According to the European Guideline 2002/96/EC for Waste Electrical and Electronic Equipment and its implementation into national right, power tools that are no longer usable must be collected separately and disposed of in an environmentally friendly way.

Subject to change; specifications can be changed without further notice.

HYUNDAI

HYUNDAI

HYUNDAI

HYUNDAI

HYUNDAI

HYUNDAI

HYUNDAI

HYUNDAI

HYUNDAI

HYUNDAI

HYUNDAI

HYUNDAI

GRUPE ÉLECTROGÈNE À ESSENCE 55001/55002

AVERTISSEMENT



Lisez tous les avertissements de sécurité et toutes les instructions. Le non respect des avertissements et instructions peut donner lieu à un choc électrique, un incendie ou une blessure grave. **Conservez tous les avertissements et instructions.**

AVERTISSEMENTS DE SÉCURITÉ

Lors d'emploi de la machine, observez toujours scrupuleusement les avertissements de sécurité fournis ainsi que les avertissements de sécurité complémentaires ci-dessous.

Dans ce manuel sont employés les pictogrammes suivants :



Risque de lésion corporelle ou de dégâts matériels.



Informations importantes sur l'utilisation de la machine.

AVERTISSEMENTS DE SÉCURITÉ COMPLÉMENTAIRES POUR LES GÉNÉRATEURS

Sécurité de la zone de travail

- Placez la machine sur une surface pleine. Ne placez pas la machine sur une surface métallique.
- Ne stockez pas le carburant près de la machine.

Sécurité électrique

- Avant utilisation, vérifiez que l'entrée d'alimentation de l'appareil à connecter est inférieure à la sortie maximum du générateur.
- Ne connectez l'appareil que lorsque le générateur fonctionne à plein régime. Déconnectez l'appareil avant d'éteindre le générateur.

Sécurité personnelle

- Evitez de toucher les parties chaudes de la machine.
- N'ajoutez jamais de carburant pendant que la machine est en marche. Après utilisation, laissez la machine refroidir pendant au moins 15 minutes avant de mettre du carburant.

Utilisation des outils électroportatifs et précautions

- N'utilisez pas la machine pour alimenter des appareils électriques (comme source d'alimentation externe).
- Ne placez pas la machine en plein soleil. N'exposez pas la machine
- à des températures supérieures à 40 °C. Ne la rangez pas à un endroit humide.
- Vérifiez que le générateur contient suffisamment de carburant lorsque vous le connectez à la charge.
- Le silencieux et le filtre à air font office de pare-flammes en cas de postcombustion. Assurez-vous par conséquent qu'ils soient correctement montés et en bon état.
- Dans les situations suivantes, éteignez immédiatement le générateur :
 - à-coups ou fonctionnement irrégulier du moteur
 - affaiblissement de la sortie électrique
 - surchauffe de la charge connectée
 - vibrations excessives du générateur
 - étincelles
 - présence de fumée ou d'incendie

Les pictogrammes suivants sont apposés sur la machine :



Portez une protection auditive.



N'utilisez la machine qu'à l'extérieur, dans des endroits bien aérés.



N'utilisez pas la machine sous la pluie ni dans des endroits humides.



N'utilisez pas la machine là où des étincelles, des flammes ou un feu peuvent se produire. Ne fumez pas près de la machine.



Avant usage, mettez toujours la machine à la terre!



Consultez le manuel.

DESCRIPTION (FIG. A + B)



Ces générateurs sont conçus pour générer de l'électricité afin d'alimenter des machines ou des appareils électriques. Les machines ne sont pas alimentées en huile et en carburant.

1. Commutateur de commande du mode économique
2. Interrupteur du moteur
3. Réservoir de carburant
4. Cache d'accès à la bougie
5. Silencieux
6. Poignée
7. Starter
8. Indicateur de tension
9. Indicateur de surcharge
10. Indicateur d'alerte d'huile
11. Borne de mise à la terre
12. Prise de courant CA (230 V/50 Hz)
13. Protection de circuit CC
14. Entrée 12 V CC
15. Port USB (DC 5V/1A)
16. Filtre à carburant
17. Bouchon du réservoir
18. Pompe à carburant
19. Cordon de démarrage
20. Robinet de carburant
21. Couvercle du filtre à huile
22. Couvercle du filtre à air

Contenu de l'emballage

- Groupe électrogène
- Clé à bougie
- Manuel d'utilisation
- Prescriptions de sécurité
- Garantie et service après-vente

Système d'alerte d'huile



Le système d'alerte d'huile a été conçu pour prévenir tout dommage du moteur en raison d'un niveau d'huile trop bas.

Le moteur s'arrête automatiquement dès que le niveau d'huile est trop bas.

L'indicateur d'alerte d'huile (10) est rouge.

- Contrôlez le niveau d'huile si le moteur s'arrête et ne redémarre pas

Interrupteur du moteur

Il est possible de démarrer le moteur en utilisant l'interrupteur du moteur (2) en position ON.

Il est impossible de démarrer le moteur en position OFF.

Commutateur de commande du mode économique

Le commutateur de commande du mode économique (1) permet une consommation plus faible de carburant.

Une fois le commutateur de commande du mode économique activé, le moteur va tourner lentement quand l'appareil connecté est déconnecté et revenir automatiquement à la vitesse adaptée quand l'appareil électrique est à nouveau connecté.



Arrêtez le mode économique en cas d'utilisation de la connexion CC et en cas d'utilisation simultanée de CC et de CA.

Si le mode économique est en position « OFF », le moteur tourne à grande vitesse.

Protection du circuit CC

La protection du circuit CC (12) s'active automatiquement lorsque la charge dépasse la puissance nominale du générateur. Réduire la charge à la sortie nominale lorsque la protection du circuit CC est activée.

Bouton de ventilation du couvercle du réservoir



Le couvercle du réservoir est muni d'un bouton de ventilation afin d'arrêter l'alimentation en carburant. Le bouton de ventilation doit être tourné dans le sens des aiguilles d'une montre une fois à partir de sa position fermée. De cette façon, le carburant peut atteindre le carburateur et le moteur peut tourner.

- Tourner le bouton de ventilation dans le sens inverse des aiguilles d'une montre afin d'arrêter l'alimentation en carburant.



Pendant le transport de la machine, le bouton de ventilation doit être en position « OFF ».

Robinet de carburant

Le robinet de carburant (20) sert à transporter le carburant du réservoir au carburateur.

AVANT LA PREMIÈRE UTILISATION

Remplir d'huile

Utilisez de l'huile moteur 4 temps. SAE 10W-30 est recommandée pour une utilisation générale, à toutes les températures. D'autres viscosités peuvent être utilisées lorsque la température moyenne de votre région est comprise dans la plage indiquée.

- Retirer le couvercle du filtre à huile (21).
- Remplir le carter d'huile avec la quantité d'huile requise.
- Remettre le couvercle du filtre à huile en place.

Remplir de carburant

Utilisez toujours un carburant répondant aux spécifications suivantes : essence sans plomb, indice d'octane supérieur ou égal à 87.



N'ajoutez jamais de carburant pendant que la machine est en marche. Après utilisation, laissez la machine refroidir pendant au moins 15 minutes avant de mettre du carburant.



Ne fumez pas près de la machine ni du carburant. N'ajoutez jamais de carburant à proximité d'étincelles, de flammes ou de feu.

- Fermer le robinet de carburant (20).
- Retirez le couvercle (17) de l'orifice de remplissage.
- Versez soigneusement le carburant dans l'orifice de remplissage.
- Ne dépassez jamais le haut du filtre à carburant.
- Remplacez le couvercle sur l'orifice de remplissage.

Mise à la terre



Le générateur doit être mis à la terre avant utilisation. Cela évite les charges statiques pouvant entraîner un choc électrique. Les dispositifs de sécurité des appareils électriques connectés peuvent également faire leur travail (par exemple, les commutateurs de courant de fuite).

- Connectez un conducteur blindé (section minimale 1,5 mm²) au connecteur de terre (6) et fixez l'autre extrémité à un point de mise à la terre (par exemple un radiateur ou une conduite d'eau).

UTILISATION

Démarrage du moteur



Vérifiez qu'aucune charge n'est connectée.

1. Desserrer le bouton de ventilation du couvercle du réservoir (10).
2. Ouvrir le robinet de carburant (20).
3. Mettre l'interrupteur du moteur (2) en position ON.
4. Faire glisser le levier de starter en position CHOKE. Si le moteur est chaud, ceci n'est pas nécessaire.
5. Tirer lentement sur la poignée du démarreur jusqu'à ce que vous notiez une résistance. Ramener la poignée dans sa position d'origine et tirer rapidement. Ne pas tirer complètement sur le cordon. Après le démarrage, laisser la poignée du démarreur revenir à sa position d'origine en tenant toujours la poignée. Tenir fermement la poignée afin d'éviter que le générateur ne se retourne lorsque vous tirez sur la poignée du démarreur.
6. Laisser le moteur tourner à chaud.
7. Ramener le levier de starter en position RUN (MARCHE).
8. Le moteur doit tourner au ralenti pendant plusieurs minutes.

Débrancher



Débranchez tous les appareils connectés.

1. Mettre l'interrupteur du moteur (2) en position STOP.
2. Fermer le robinet de carburant (20).
3. Serrer le bouton de ventilation du couvercle du réservoir (10).

Adaptation au carburateur en cas d'utilisation en altitude



En cas d'utilisation en altitude, le mélange standard air-carburant peut être trop riche et entraîner une diminution du rendement et donc une augmentation de la consommation de carburant. Un mélange très riche va également encrasser la bougie et entraîner un démarrage difficile.

Si le générateur est utilisé en altitude, le gicleur doit être remplacé ou la vis de ralenti doit être réglée.

Si le générateur est toujours utilisé en altitude, le carburateur doit être adapté. Contactez votre revendeur.



Si le carburateur est adapté à une utilisation en altitude, le mélange air-carburant sera trop pauvre pour une utilisation à basse altitude, ce qui peut entraîner une surchauffe du moteur et des dégâts importants. Le carburateur doit d'abord être à nouveau réglé dans l'état d'origine.

INDICATION D'UTILISATION

Courant alternatif (CA)

Démarrez le moteur comme décrit ci-dessus. Contrôlez si l'indicateur de tension (8) est vert.

Pour brancher un appareil ou une machine électrique, mettez la fiche dans la prise de courant CA (14).

Protection contre les surcharges

Le témoin lumineux de protection contre les surcharges s'allume lorsqu'une surcharge d'un appareil électrique connecté est détectée, ou lorsque le générateur est surchauffé ou lorsque la tension de sortie CA augmente. Le disjoncteur électronique s'active alors et l'alimentation électrique sera coupée afin de protéger le générateur et tous les appareils électriques connectés. Le témoin d'alimentation (vert) clignote et la protection contre les surcharges (rouge) s'allume, après quoi le moteur s'arrête. Dans ce cas, suivez les étapes suivantes :

1. Éteindre tous les appareils électriques raccordés et arrêter le moteur.
2. Réduire la puissance totale des appareils électriques raccordés en débranchant un appareil.
3. Vérifier que les fentes d'aération ne sont pas obstruées. Enlever les possibles débris.
4. Redémarrer le moteur.



La sortie CA du générateur se réinitialise automatiquement lorsque le moteur s'arrête et reprend ensuite.



Le témoin lumineux de protection contre les surcharges peut s'allumer pendant quelques secondes si des appareils électriques nécessitant un courant de démarrage élevé, comme un compresseur ou une pompe submersible, sont utilisés. Il ne s'agit pas d'un dysfonctionnement.

Le courant alternatif peut être utilisé simultanément avec le courant continu. Si les deux sont utilisés au même moment, la capacité totale pour le CA et le CC ne peut pas être dépassée : CA : 0,7 kVA, CC : 4 A. La plupart des moteurs exigent plus que leur capacité nominale au démarrage.

Courant continu (CC)



L'entrée CC (13) ne peut être utilisée que pour la charge d'une batterie 12V.

- Placez le commutateur de commande du mode économique en position « OFF ».
- Connectez le câble de charge à la batterie et ensuite à l'entrée CC (13).



Danger de court-circuit ou d'étincelles ! Branchez toujours en premier lieu le câble de charge sur la batterie. Débranchez toujours le câble du générateur en premier lieu. Si le câble est branché à une batterie dans un véhicule, le câble de connexion à la terre doit d'abord être déconnecté pour éviter tout court-circuit. Ne démarrez pas le moteur du véhicule tant que le générateur est relié à la batterie car cela risque d'endommager le générateur.

- Branchez la borne positive sur le pôle positif de la batterie.

Une mauvaise connexion peut endommager gravement le générateur et la batterie.



Si le liquide de batterie entre en contact avec la peau, rincez immédiatement la peau à l'eau courante. Neutralisez avec un acide doux, p.ex. du jus de citron ou du vinaigre. En cas de contact avec les yeux, rincez les yeux pendant au minimum 10 minutes avec de l'eau courante propre et consultez un médecin.

Protection de circuit CC

Débranchez la batterie quand la protection de circuit CC (18) est activée. Attendez quelques minutes, appuyez à nouveau sur la protection du circuit et reconnectez la batterie.

NETTOYAGE ET ENTRETIEN



Un nettoyage et un entretien réguliers sont primordiaux pour conserver la machine en bon état et pour en prolonger la vie utile.



N'effectuez aucun nettoyage ou entretien alors que le moteur fonctionne.



Ne fumez pas lorsque vous réalisez le travail indiqué ci-après. Ne travaillez jamais à proximité d'étincelles, de flammes ou de feu.

- Nettoyez régulièrement les orifices d'aération.

Vidange de l'huile



L'huile doit être vidangée après les premières 20 heures de service et ensuite toutes les 100 heures ou tous les 6 mois.

1. Placer la machine sur une surface stable et plane et laisser le moteur tourner à chaud pendant quelques minutes. Ensuite, arrêter le moteur et fermer le robinet de carburant. Tourner le bouton de ventilation du bouchon du réservoir de carburant dans le sens des aiguilles d'une montre.

2. Desserrer la vis sur le côté et enlever le capuchon.
3. Retirer le couvercle du filtre à huile (21).
4. Placer un bac de récupération d'huile sous le moteur. Retourner le générateur afin de pouvoir vidanger complètement l'huile.
5. Remplir d'huile.
6. Réinstaller le filtre à huile.
7. Placer le côté et serrez la vis.

Nettoyage du filtre à air

 Il est très important de garder le filtre à air en bon état. La saleté causée par une installation incorrecte, un entretien mal réalisé ou un filtre à air endommagé, cause des dommages et de l'usure au moteur. Nettoyer régulièrement le filtre à air

1. Desserrer la vis sur le côté et retirer le couvercle.
2. Retirer le couvercle du filtre à air (22) et le filtre.
3. Nettoyer le filtre avec de l'alcool à brûler ou de l'éthanol.
4. Presser le filtre. Ne pas tordre !
5. Plonger le filtre dans de l'huile moteur propre.
6. Presser le filtre et le remettre en place.
7. Réinstaller le couvercle du filtre à air
8. Placer le côté et serrer la vis.

 Il se peut que le moteur ne tourne jamais sans le filtre, ce qui pourrait entraîner une usure excessive du piston et/ou du cylindre.

Contrôle de la bougie

- Retirez le cache d'accès à la bougie (4).
- Retirez le câble de bougie.
- Retirez la bougie à l'aide de la clé ad hoc.
- Nettoyez l'électrode à l'aide d'une brosse en acier.
- Contrôlez la distance de contact (valeur correcte 0,6 - 0,7 mm) et rectifiez celle-ci si nécessaire.
- Remettez la bougie et le cache de bougie en place.

Entretien du pare-étincelles

 Le pare-étincelles doit être nettoyé toutes les 100 heures de fonctionnement.

- Retirez les vis du silencieux (4).
- Retirez le pare-étincelles.
- Nettoyez le pare-étincelles avec une brosse.
- Remplacez le pare-étincelles et remontez le silencieux.

TRANSPORT ET STOCKAGE

 Le stockage de votre machine sur le long terme nécessite un certain nombre de mesures préventives afin d'éviter les problèmes lors du redémarrage de la machine.

1. Vider le réservoir de carburant.

- Enlever le bouchon du réservoir, vidanger tout le carburant du réservoir.
- Enlever le bouchon, vidanger le carburant du carburateur en desserrant la vis de vidange.

2. Moteur

- Retirer la bougie d'allumage, verser environ une cuillerée d'huile moteur SAE 10W30 dans le trou de la bougie et réinstaller la bougie d'allumage.
- Utiliser le démarreur à tirette pour faire tourner le moteur plusieurs fois (avec le commutateur du moteur éteint).
- Tirer sur le démarreur jusqu'à ce que vous notiez une résistance.
- Arrêter de tirer.
- Nettoyer l'extérieur du générateur et appliquer un produit antirouille.
- Entreposer le générateur, bien couvert, dans un endroit sec et bien ventilé.
- Le générateur doit rester en position verticale.

 Ne nettoyez jamais votre générateur avec un seau d'eau ou un tuyau. L'eau peut pénétrer à l'intérieur du travail tapotement du générateur et provoquer un court-circuit ou une corrosion.

CARTE DE MAINTENANCE

L'entretien régulier est le plus important pour la meilleure performance et un fonctionnement sûr.

 N'effectuez jamais de travaux de maintenance pendant que le générateur fonctionne.

	action	toute utilisation	chaque mois ou 10 heures	tous les 3 mois ou 50 heures	tous les 6 mois ou 100 heures	tous les 12 mois ou 300 heures
bougie	vérifier la distance de l'électrode et nettoyer, remplacer si nécessaire			x		
huile moteur	vérifier le niveau	x				
	remplacer		x			
filtre à air	vérifier	x				
	nettoyer, remplacer si nécessaire			x		
filtre à carburant	nettoyer, remplacer si nécessaire				x	
robinet de carburant	nettoyer et ajuster lorsque le moteur est froid					x

	action	toute utilisation	chaque mois ou 10 heures	tous les 3 mois ou 50 heures	tous les 6 mois ou 100 heures	tous les 12 mois ou 300 heures
ligne de carburant	vérifier le tuyau de carburant pour des fissures ou des dommages, remplacer si nécessaire	x				
système d'échappement	vérifier les fuites, resserrer ou remplacer le joint si nécessaire	x				
	vérifier l'écran du silencieux, le nettoyer / remplacer si nécessaire				x	
carburateur	vérifier le fonctionnement du starter	x				
système de refroidissement	vérifier les dommages du ventilateur					x
système de démarrage	vérifier le fonctionnement du cordon de démarrage	x				
décarburation	aussi souvent que nécessaire					x
raccords / attaches	vérifier tous les raccords et les fixations				x	

DONNÉES TECHNIQUES

		55001	55002
Cylindrée	cc	40	99,2
Alésage	mm	39	52,4
Course	mm	33,5	46
Nombre de tours (au ralenti)min ⁻¹		5.500	4.500
Tension de sortie CA	V	230	230
Fréquence de sortie	Hz	50	50
Capacité de sortie	kVA	0,7	1,7
Capacité max. de sortie	kVA	0,8	1,8
Tension de sortie CC	V	12	12
Courant de sortie CC	A	4	4
Consommation de carburantg/kW/h		550	550
Moteur à essencerefroidi par air	4-temps OHV	4-temps OHV	4-temps OHV
Capacité du réservoir de carburant	l	2,1	3,8
Capacité du réservoir d'huile	l	0,25	0,52
Essence	sans plomb Euro 95/98 (E10)	Euro 95/98 (E10)	Euro 95/98 (E10)
Huile	SAE10W30	SAE10W30	SAE10W30
Utilisation continue	h	+/- 4,1	+/- 3,8
Système de démarrage	starter à tirer	starter à tirer	starter à tirer
Bougie	type	CMR6A	A5RTC
L _{PA} (pression sonore)*dB(A)/4m		73	73
	dB(A)/7m	58	58
Poids	kg	8,5	18,5

* Niveau de la pression sonore sur le lieu de travail.



GARANTIE

Pour les clauses de garantie, reportez-vous aux conditions de garantie ci-jointes.



ENVIRONNEMENT

Vos produits, accessoires et emballages devraient être triés pour assurer un recyclage écologique.

Uniquement pour les pays CE

Ne jetez pas les outils électriques avec les déchets domestiques. Selon la directive européenne 2002/96/CE « Déchets d'équipements électriques et électroniques » et sa mise en oeuvre dans le droit national, les outils électriques hors d'usage doivent être collectés séparément et mis au rebut de manière écologique.

Soumis à modifications ; les spécifications peuvent être modifiées sans avis préalable.

HYUNDAI

HYUNDAI

HYUNDAI

HYUNDAI

HYUNDAI

HYUNDAI

HYUNDAI

HYUNDAI

HYUNDAI

HYUNDAI

INVERTER BENZIN GENERATOR 55001/55002

ACHTUNG



Lesen Sie sämtliche Sicherheitswarnhinweise und sonstigen Anweisungen. Die Nichteinhaltung der nachstehend aufgeführten Anweisungen kann einen elektrischen Schlag, Brand und/oder schwere Verletzungen verursachen. **Bewahren Sie alle Warnhinweise und sonstigen Anweisungen zur künftigen Bezugnahme auf.**

SICHERHEITSHINWEISE

Beachten Sie beim Gebrauch des Geräts immer die beiliegenden Sicherheitshinweise sowie die zusätzlichen Sicherheitshinweise.

Folgende Symbole werden in dieser Anleitung verwendet:



Verletzungsgefahr oder mögliche Beschädigung der Ausrüstung.



Wichtige Informationen zur Verwendung der Maschine.

ZUSÄTZLICHE SICHERHEITSHINWEISE FÜR GENERATOREN

Sicherheit am Arbeitsplatz

- Stellen Sie die Maschine auf eine massive Oberfläche. Stellen Sie die Maschine nicht auf eine Metallfläche.
- Lagern Sie keinen Kraftstoff in der Nähe der Maschine.

Elektrische Sicherheit

- Vergewissern Sie sich vor dem Gebrauch, daß die Leistungsaufnahme der anzuschließenden Ausrüstung die maximale Ausgangsleistung des Generators unterschreitet.
- Schließen Sie die Ausrüstung erst an, wenn der Generator mit voller Geschwindigkeit läuft. Trennen Sie die Ausrüstung vor dem Abschalten des Generators.

Sicherheit von Personen

- Vermeiden Sie einen Kontakt mit den heißen Teilen der Maschine.
- Füllen Sie niemals Kraftstoff nach, solange die Maschine läuft. Lassen Sie das Gerät nach dem Gebrauch mindestens 15 Minuten lang abkühlen, bevor Sie Kraftstoff nachfüllen.

Gebrauch und Pflege von Elektrowerkzeugen

- Verwenden Sie die Maschine nicht zur Versorgung elektrischer Geräte (als externe Stromquelle).
- Stellen Sie die Maschine nicht in die pralle Sonne. Setzen Sie die Maschine keinen Temperaturen über 40 °C aus. Lagern Sie die Maschine nicht in feuchter Umgebung.
- Vergewissern Sie sich, daß der Generator über ausreichenden Kraftstoff verfügt, wenn er mit der Last verbunden wird.
- Der Schalldämpfer und der Luftfilter fungieren im Falle einer Nachverbrennung als Flammenfänger. Achten Sie deshalb darauf, daß diese Teile richtig montiert und in einem technisch einwandfreien Zustand sind.
- Schalten Sie den Generator in einer der folgenden Situationen unverzüglich aus:
 - Rucken oder instabiler Lauf des Motors
 - Abnahme der elektrischen Ausgangsleistung
 - Überhitzung der angeschlossenen Last
 - Übermäßige Vibrationen des Generators
 - Funkenbildung
 - Auftreten von Rauch oder Feuer

Das Gerät ist mit folgenden Bildzeichen versehen:



Tragen Sie einen Gehörschutz.



Verwenden Sie das Gerät nur im Freien und gut belüfteter Umgebung.



Verwenden Sie die Maschine nicht bei Niederschlag oder in feuchten Umgebungen.



Verwenden Sie das Gerät nicht in Umgebungen, in denen Funken, Flammen oder offenes Feuer entstehen können. Rauchen Sie nicht in der Nähe des Geräts.



Erden Sie die Maschine stets vor dem Gebrauch.



Schlagen Sie in der Anleitung nach.

BESCHREIBUNG (ABB. A & B)



Diese Generatoren sind für die Erzeugung von Elektrizität zur Speisung elektrischer Maschinen oder Ausrüstung konstruiert. Die Maschinen werden ohne Öl und ohne Kraftstoff geliefert.

1. Öko-Schalter
2. Motorschalter
3. Kraftstofftank
4. Bougiedeckel
5. Schalldämpfer
6. Handgriff
7. Choke
8. Spannungsanzeige
9. Überlastungsanzeige
10. Ölalarmanzeige
11. Erdung
12. Gleichstrom-Steuerkreissicherung
13. 12 V Gleichstromeingang
14. Wechselstrom-Steckdose (230 V/50 Hz)
15. USB-Anschluss (DC 5V/1A)
16. Kraftstofffilter
17. Tankdeckel
18. Kraftstoffpumpe
19. Starterkabel
20. Kraftstoffkran
21. Ölfilterdeckel
22. Luftfilterdeckel

Verpackungsinhalt

- Inverter Generator
- Bougieschlüssel
- Gebrauchsanweisung
- Sicherheitsvorschriften
- Garantie und Service

Öl-Alarm-system



Das Öl-Alarm-System wurde entwickelt, um eine Motorschädigung durch einen zu niedrigen Ölstand zu verhindern.

Der Motor wird automatisch ausgeschaltet, sobald der Ölstand zu niedrig wird.

Die Öl-Alarm-Anzeige (10) leuchtet rot auf.

- Kontrollieren Sie den Ölstand, wenn der Motor stoppt und nicht erneut startet.

Motorschalter

Wenn der Motorschalter (2) sich im Stand ON befindet, kann der Motor gestartet werden. Im Stand OFF kann der Motor nicht gestartet werden.

Öko-Schalter

Der Öko-Schalter (1) sorgt für einen niedrigeren Benzinverbrauch.

Mit aktiviertem Öko-Schalter läuft der Motor langsamer, wenn das angeschlossene Gerät entfernt wird und kehrt automatisch zur richtigen Geschwindigkeit zurück, wenn das elektrische Gerät wieder angeschlossen wird.



Schalten Sie die Öko-Funktion beim Gebrauch des Gleichstromanschlusses und beim gleichzeitigen Gebrauch von Gleich- und Wechselstrom aus.

Mit dem Öko-Schalter im OFF-Stand lassen Sie den Motor mit hoher Geschwindigkeit laufen.

Gleichstromsteuerkreissicherung



Die Gleichstromsteuerkreissicherung (12) schaltet sich automatisch ein, wenn die Belastung die Nennleistung des Generators überschreitet.

- Reduzieren Sie die Belastung bis zur Nennleistung, wenn sich die Gleichstromsteuerkreissicherung einschaltet.

Tankdeckelentlüftungsknopf



Der Tankdeckel ist mit einem Entlüftungsknopf versehen, um die Kraftstoffzufuhr zu stoppen. Der Entlüftungsknopf muss einmal aus der geschlossenen Position im Uhrzeigersinn gedreht werden. Dadurch kann der Kraftstoff zum Vergaser fließen und der Motor laufen.

- Drehen Sie den Entlüftungsknopf nach links, um die Kraftstoffzufuhr zu stoppen.



Beim Transport der Maschine muss der Tankdeckel-Entlüftungsknopf auf OFF stehen.

Kraftstoffkran

Der Kraftstoffkran (20) wird verwendet, um Kraftstoff vom Tank zum Vergaser zu befördern.

VOR ERSTER NUTZUNG

Öl einfüllen

Verwenden Sie 4-Takt-Motoröl. SAE 10W-30 wird für den allgemeinen Gebrauch bei allen Temperaturen empfohlen. Andere Viskositäten können verwendet werden, wenn die Durchschnittstemperatur innerhalb des angegebenen Bereichs liegt.

- Entfernen Sie den Ölfilterdeckel (21).
- Füllen Sie das Kurbelgehäuse mit der vorgeschriebenen Menge Öl.
- Bringen Sie den Ölfilterdeckel wieder an.

Mit Kraftstoff füllen

Verwenden Sie stets einen Kraftstoff, der folgenden Spezifikationen entspricht: unverbleites Benzin, Oktangehalt mindestens 87.



Füllen Sie niemals Kraftstoff nach, solange die Maschine läuft. Lassen Sie die Maschine nach dem Gebrauch mindestens 15 Minuten lang abkühlen, bevor Sie Kraftstoff nachfüllen.



Rauchen Sie niemals in der Nähe der Maschine oder des Kraftstoffs. Füllen Sie niemals Kraftstoff in der Nähe von Funken, Flammen oder offenem Feuer nach.

- Drehen Sie den Kraftstoffkran (20) wieder zu.
- Entfernen Sie den Deckel (17) von der Einfüllöffnung.
- Gießen Sie den Kraftstoff vorsichtig in die Einfüllöffnung. Füllen Sie den Tank niemals weiter als bis zur Oberseite des Kraftstofffilters auf.
- Setzen Sie den Deckel wieder auf die Einfüllöffnung.

Erdung



Der Generator muss vor Gebrauch geerdet werden. Dies verhindert statische Aufladungen, die zu einem elektrischen Schlag führen können. Sicherheitsvorrichtungen der angeschlossenen elektrischen Geräte können ebenfalls ihre Arbeit verrichten (z.B. Fehlerstromschalter).

- Schließen Sie einen abgeschirmten Leiter (Mindestquerschnitt 1,5 mm²) an den Erdungsanschluss (6) an und verbinden Sie das andere Ende mit einem Erdungspunkt (z. B. Heizkörper oder Wasserrohr).

VERWENDUNG

Anlassen des Motors



Trennen Sie alle angeschlossenen Geräte, bevor Sie den Motor starten.

1. Drehen Sie den Tankdeckelentlüftungsknopf (10) auf.
2. Drehen Sie den Kraftstoffkran (20) auf.
3. Setzen Sie den Motorschalter (2) in den ON-Stand.
4. Schieben Sie den Choke-Hebel in die CHOKE-Position. Bei warmem Motor nicht notwendig.
5. Ziehen Sie langsam am Startkabel, bis Sie Widerstand fühlen. Bringen Sie den Hebel in seine ursprüngliche Position zurück und ziehen Sie schnell. Ziehen Sie das Kabel nicht komplett heraus. Lassen Sie nach dem Starten den Starthebel in seine ursprüngliche Position zurückkehren, während Sie den Hebel noch immer festhalten. Halten Sie den Tragegriff gut fest, um zu verhindern, dass der Generator umfällt, wenn Sie am Starterhebel ziehen.
6. Lassen Sie den Motor warmlaufen.
7. Schieben Sie den Choke-Hebel zurück in den RUN-Stand.
8. Lassen Sie den Motor einige Minuten lastfrei laufen.

Ausschalten



Entfernen Sie alle angeschlossenen Geräte.

1. Setzen Sie den Motorschalter (2) in den STOP-Stand.
2. Drehen Sie den Kraftstoffkran (20) wieder zu.
3. Drehen Sie den Tankdeckelentlüftungsknopf (10) zu.

Anpassung am Vergaser bei der Anwendung in großer Höhe



Bei der Anwendung in großer Höhe kann das standardmäßige Luft-Benzin-Gemisch zu reichhaltig sein, wodurch die Leistung abnimmt und der Benzinverbrauch zunimmt. Ein sehr reichhaltiges Gemisch führt auch zur Verschmutzung der Bougie und zu einem harten Start.

Wenn der Generator in großer Höhe verwendet wird, muss die Hauptdüse ersetzt oder die stationäre Schraube eingestellt werden.

Wenn der Generator immer in großer Höhe benutzt wird, muss der Vergaser angepasst werden. Nehmen Sie dazu Kontakt mit Ihrem Lieferanten auf.



Wenn der Vergaser für die Anwendung in großer Höhe angepasst wurde, ist das Luft-Benzin-Gemisch für den Gebrauch in geringer Höhe nicht reichhaltig genug, wodurch der Motor überhitzt und ernsthaft beschädigt werden kann. Der Vergaser muss dann erst in den ursprünglichen Zustand zurückgebracht werden.

ANWEISUNGEN FÜR DEN GEBRAUCH

Wechselstrom (AC)

Starten Sie den Motor wie hier beschrieben. Kontrollieren Sie, ob die Spannungsanzeige (8) grün ist.

Um ein elektrisches Gerät oder eine Maschine anzuschließen, stecken Sie den Netzstecker in die Wechselstrom-Steckdose (14).

Überlastungssicherung

Die Überlastungsanzeige leuchtet auf, wenn eine Überlastung eines angeschlossenen elektrischen Geräts erkannt wird, der Generator überhitzt oder die Wechselstrom-Ausgangsspannung steigt. Der elektronische Stromunterbrecher wird aktiviert und stoppt die Stromzufuhr, um den Generator und alle angeschlossenen elektrischen Geräte zu schützen. Die Spannungsanzeige (grün) blinkt und die Überlastungssicherung (rot) leuchtet, wenn der Motor stoppt. Führen Sie in diesem Fall die folgenden Schritte durch:

1. Schalten Sie alle angeschlossenen Geräte aus und stoppen Sie den Motor.
2. Reduzieren Sie die gesamte Wattzahl der angeschlossenen Geräte, indem Sie ein Gerät entfernen.
3. Kontrollieren Sie die Lüftungsschlitze auf Verstopfung. Entfernen Sie eventuelle Blockaden.
4. Starten Sie den Motor neu.



Der Wechselstrom-Ausgang wird automatisch resettet, wenn der Motor gestoppt und anschließend neu gestartet wird.



Die Überlastungsanzeige kann beim Gebrauch von elektrischen Geräten, die viel Anfangsstrom benötigen, wie ein Kompressor oder eine Tauchpumpe, zunächst einige Sekunden aufleuchten. Dabei handelt es sich aber nicht um eine Störung.

Wechselstrom kann in Kombination mit Gleichstrom verwendet werden. Wenn beide gleichzeitig verwendet werden, darf die Gesamtleistung für AC und DC nicht überschritten werden: AC: 0,7 kVA, DC: 4 A.

Die meisten Motoren erfordern beim Starten mehr als ihre Nennleistung.

Gleichstrom (DC)



Der DC-Eingang (13) darf nur zur Aufladung einer 12-V-Batterie verwendet werden..

- Setzen Sie den Öko-Schalter in den OFF-Schalter.
- Schließen Sie das Ladekabel an die Batterie und anschließend an den DC-Eingang an (13).



Kurzschluss- oder Funkengefahr! Schließen Sie immer zuerst das Ladekabel an die Batterie an. Entfernen Sie immer zuerst das Kabel vom Generator.

Wenn das Kabel an eine Batterie in einem Fahrzeug angeschlossen wird, muss zuerst das Erdungskabel der Batterie gelöst werden, um einen Kurzschluss zu vermeiden.

Starten Sie den Motor des Fahrzeugs nicht, solange der Generator mit der Batterie verbunden ist. Dadurch entsteht ein Schaden am Generator.

- Schließen Sie die positive Klemme an den positiven Pol der Batterie.

Ein falscher Anschluss kann den Generator und die Batterie schwer beschädigen.



Wenn die Batterieflüssigkeit mit der Haut in Berührung kommt, spülen Sie die Haut direkt mit fließendem Wasser ab. Neutralisieren Sie mit einer milden Säure, z. B. Zitronensaft oder Essig. Bei Augenkontakt spülen Sie die Augen mindestens 10 Minuten mit sauberem, fließendem Wasser und konsultieren einen Arzt.

Gleichstrom-Steuerkreissicherung

Entfernen Sie die Batterie, wenn die Gleichstrom-Steuerkreissicherung aktiviert wird. Warten Sie einige Minuten, drücken Sie die Steuerkreissicherung wieder ein und schließen Sie die Batterie erneut an.

REINIGUNG UND WARTUNG

Für eine einwandfreie Funktion und lange Lebensdauer des Geräts ist eine regelmäßige Reinigung und Wartung von wesentlicher Bedeutung.



Führen Sie keine Reinigungs- oder Wartungsarbeiten durch, solange der Motor läuft.



Rauchen Sie nicht während der unten aufgeführten Arbeiten. Arbeiten Sie niemals in der Nähe von Funken, Flammen oder offenem Feuer.

- Reinigen Sie regelmäßig die Belüftungsöffnungen.

Ölwechsel



Das Öl muß nach den ersten 20 Betriebsstunden und anschließend alle 100 Betriebsstunden bzw. alle 6 Monate gewechselt werden.

1. Platzieren Sie die Maschine auf einem ebenen Untergrund und lassen Sie den Motor einige Minuten warmlaufen. Stoppen Sie anschließend den Motor und drehen Sie den Kraftstoffkran zu. Drehen Sie den Entlüftungsknopf des Kraftstoffdeckels im Uhrzeigersinn.
2. Lösen Sie die seitliche Schraube und entfernen Sie den Deckel.
3. Entfernen Sie den Ölfilterdeckel (21).
4. Stellen Sie einen Auffangbehälter unter den Motor. Kippen Sie den Generator, um das Öl vollständig ablaufen zu lassen.
5. Füllen Sie Motoröl nach.
6. Bringen Sie den Ölfilterdeckel wieder an.
7. Bringen Sie die seitliche Schraube wieder an und drehen Sie diese an.

Reinigung des Luftfilters

Es ist wichtig, den Luftfilter in gutem Zustand zu halten. Durch unsachgemäße Installation, unsachgemäße Wartung oder einen beschädigten Luftfilter verursachter Schmutz kann einen Schaden oder Verschleiß des Motors verursachen. Reinigen Sie den Filter regelmäßig.

1. Lösen Sie die seitliche Schraube und entfernen Sie den Deckel.
2. Entfernen Sie den Luftfilterdeckel (22) und den Filter.
3. Reinigen Sie den Filter mithilfe von Spiritus oder Ethanol.
4. Kneifen Sie den Filter, um ihn auszudrücken. Nicht wringen!
5. Tauchen Sie den Filter in sauberes Motoröl.
6. Kneifen Sie den Filter und montieren Sie ihn.
7. Bringen Sie den Luftfilterdeckel wieder an.
8. Bringen Sie die seitliche Schraube wieder an und drehen Sie diese an.



Der Motor darf niemals ohne Filter laufen; da dies übermäßigen Sauger- und/oder Zylinderverschleiß verursachen kann.

Kontrolle der Bougie (Abb. N)

- Entfernen Sie den Bougiedeckel (4).
- Lösen Sie das Bougiekabel von der Bougie.
- Entfernen Sie die Bougie mithilfe des Bougieschlüssels.
- Reinigen Sie die Elektrode mithilfe einer Stahlbürste.

- Kontrollieren Sie den Zündabstand (korrekter Wert 0,6 - 0,7 mm), und stellen Sie diesen bei Bedarf nach.
- Bringen Sie die Bougie und den Bougiedeckel wieder an.

Wartung des Funkenfängers



Sie müssen den Funkenfänger alle 100 Betriebsstunden reinigen.

- Entfernen Sie die Schrauben des Schalldämpfers (5).
- Entfernen Sie den Funkenfänger.
- Reinigen Sie den Funkenfänger mit einer Bürste.
- Bringen Sie den Funkenfänger wieder an und montieren Sie den Schalldämpfer.

TRANSPORT UND AUFBEWAHRUNG



Die langfristige Aufbewahrung Ihrer Maschine erfordert einige präventive Maßnahmen, um Probleme beim Neustart zu verhindern.

1. Leeren Sie den Kraftstofftank.

- Entfernen Sie den Tankdeckel, lassen Sie den Kraftstoff aus dem Kraftstofftank laufen.
- Entfernen Sie den Deckel, zapfen Sie den Kraftstoff aus dem Vergaser, indem Sie die Zapfschraube lösen.

2. Motor

- Entfernen Sie die Bougie, gießen Sie ca. einen Esslöffel SAE 10W30-Motoröl in die Bougieöffnung und installieren Sie die Bougie erneut.
- Nutzen Sie das Startkabel, um den Motor mehrere Male (mit ausgeschaltetem Motorschalter) laufen zu lassen.
- Ziehen Sie am Startkabel bis Sie Widerstand spüren.
- Hören Sie auf, zu ziehen.
- Reinigen Sie die Außenseite des Generators und tragen Sie ein Rostschutzmittel auf.
- Bewahren Sie den Generator abgedeckt an einem trockenen, gut belüfteten Ort.
- Der Generator muss in vertikaler Position aufbewahrt werden.



Reinigen Sie Ihren Generator niemals mit einem Eimer Wasser oder einem Schlauch. Wasser kann in die Arbeit gelangen klopfen des Generators und verursachen einen Kurzschluss oder Korrosion.

WARTUNGSDIAGRAMM

Regelmäßige Wartung ist für die beste Leistung und den sicheren Betrieb von größter Bedeutung.



Führen Sie niemals Wartungsarbeiten durch, während der Generator läuft.

	Aktion	jede Verwendung	jeden Monat oder 10 Stunden	alle 3 Monate oder 50 Stunden	alle 6 Monate oder 100 Stunden	alle 6 Monate oder 100 Stunden
Zündkerze	Abstand der Elektrode prüfen und reinigen, ggf. ersetzen			x		
Motoröl	Ebene überprüfen	x				
	Ersetzen		x			
Luftfilter	Überprüfen	x				
	Reinigen, ersetzen wenn nötig			x		
Kraftstofffilter	Reinigen, ersetzen wenn nötig				x	
Benzinhahn	Reinigen und einstellen, wenn der Motor kalt ist					x
Kraftstoffleitung	Kraftstoffschlauch auf Risse oder Beschädigungen prüfen, ggf. ersetzen	x				
Abgassystem	Auf Dichtheit prüfen, ggf. Dichtung nachziehen oder ersetzen	x				
	Schalldämpfersieb prüfen, ggf. reinigen/ersetzen				x	
Vergaser	Choke-Betrieb prüfen	x				
Kühlsystem	Lüfterschaden prüfen					x
Startsystem	Überprüfen Sie den Rückfahrstarterbetrieb	x				
Entkarbonisierung	So oft wie nötig					x
Befestigungen	Überprüfen Sie alle Befestigungselemente				x	

TECHNISCHE DATEN

		55001	55002
Zylinderinhalt	cc	40	99,2
Bohrung	mm	39	52,4
Hub	mm	33,5	46
Drehzahl (stationär)	min	5.500	4.500
Ausgangsspannung AC	V	230	230
Ausgangsfrequenz	Hz	50	50
Ausgangsleistung	kVA	0,7	1,7
Max. Ausgangsleistung	kVA	0,8	1,8
Ausgangsspannung DC	V	12	12
Ausgangsstrom DC	A	4	4
Benzinverbrauch	g/kW/h	550	550
Benzinmotor	luftgekühlt	4-Takt OHV	4-Takt OHV
Inhalt Benzintank	l	2,1	3,8
Inhalt Ölbehälter	l	0,25	0,52
Benzin	bleifrei Euro 95/98 (E10)	Euro 95/98 (E10)	Euro 95/98 (E10)
Öl	SAE10W30	SAE10W30	SAE10W30
Dauergebrauch	h	+/- 4,1	+/- 3,8
Startsystem		Zugstarter	Zugstarter
Bougie	type	CMR6A	A5RTC
L _{PA} (Schalldruck)*	dB(A)/4m	73	73
	dB(A)/7m	58	58
Gewicht	kg	8,5	18,5

* Schalldruckpegel am Arbeitsplatz.

**GARANTIE**

Siehe beiliegende Garantiebestimmungen.

**UMWELT**

Ihr Produkt, das Zubehör und die Verpackung sollten umweltfreundlich getrennt recycelt werden.

Nur für EG-Länder

Entsorgen Sie Elektrowerkzeuge nicht über den Hausmüll. Entsprechend der Europäischen Richtlinie 2002/96/EG für Elektro- und Elektronikschrott sowie für die Umsetzung im Hinblick auf die nationalen Gesetze müssen ausgediente Elektrowerkzeuge getrennt gesammelt und umweltfreundlich entsorgt werden.

Änderungen vorbehalten; Spezifikationen können ohne weitere Benachrichtigung geändert werden.

HYUNDAI

HYUNDAI

HYUNDAI

HYUNDAI

HYUNDAI

HYUNDAI

HYUNDAI

HYUNDAI

VÄXELRIKTARE BENSINGENERATOR 55001/55002

VARNING



Läs alla säkerhetsvarningar och alla anvisningar. Fel som uppstår till följd av att varningarna och anvisningarna nedan inte följts kan orsaka elchock, brand och/eller allvarliga kroppsskador. **Spara alla varningar och anvisningar för framtida referens.**

SÄKERHETSVARNINGAR

lakttag vid bruk av maskinen alltid de bifogade säkerhetsvarningarna och de tillkommande säkerhetsvarningarna.

Följande symboler används i den här handboken:



Anger risk för personskador eller skador på maskinen.



Viktig information om användningen av maskinen.

YTTERLIGARE SÄKERHETSVARNINGAR FÖR GENERATORER

Arbetsområdets säkerhet

- Placera maskinen på en fast yta. Sätt inte på maskinen en metalllyta.
- Förvara inte bränsle nära maskinen.

Elsäkerhet

- Före användning, kontrollera om strömningången på utrustningen som ska anslutas är mindre än generatorns maximala effekt.
- Anslut endast utrustningen när generatormotor kör på full hastighet. Koppla bort utrustningen innan du stänger av generatormotorn.

Personlig säkerhet

- Undvik att röra vid heta delar på maskinen.
- Tillsätt aldrig bränsle när maskinen är igång. Låt maskinen svalna i minst 15 minuter innan du tankar.

Användning och skötsel av elverktyg

- Använd inte maskinen för matning av elektriska apparater (som en extern strömkälla).
- Placera inte maskinen i starkt solljus. Utsätt inte maskinen för temperaturer över 40° C. Förvara inte maskinen i fuktiga omgivningar.
- Se till att generatormotorn har tillräckligt med bränsle när den är ansluten till lasten.
- Ljudabsorberaren och luftfiltret fungerar som flammfångare vid brännskador. Se därför till att de är korrekt monterade och är i gott tekniskt skick.
- Stäng omedelbart av generatormotorn i en av följande situationer:
 - hakar eller instabil körning av motorn
 - minskning av den elektriska effekten
 - overheating of the connected load
 - överdrivna vibrationer från generatormotorn
 - gninsta
 - närvaro av rök eller eld

Följande piktogram visas på maskinen:

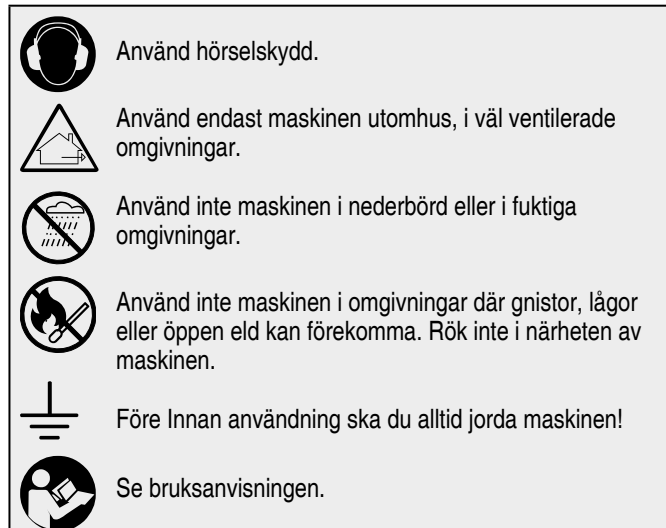

Använd hörselskydd.

Använd endast maskinen utomhus, i väl ventilerade omgivningar.

Använd inte maskinen i nederbörd eller i fuktiga omgivningar.

Använd inte maskinen i omgivningar där gnistor, lågor eller öppen eld kan förekomma. Rök inte i närheten av maskinen.

Före Innan användning ska du alltid jorda maskinen!

Se bruksanvisningen.

BESKRIVNING (FIG. A + B)



Dessa generatorer är konstruerade för att generera elektricitet för matning av elektriska maskiner eller enheter. Maskinerna levereras inte med olja och bränsle.

1. Ekonomibrytare
2. Motorbrytare
3. Bränsletank
4. Tändstiftsskydd
5. Ljuddämpare
6. Grepphandtag
7. Choke
8. Utgångsindikator
9. Överbelastningsindikator
10. Oljelarmindikator
11. Jordanslutning
12. DC-kretsskydd
13. 12 V DC ingång
14. AC-uttag (230 V/50 Hz)
15. USB uttag (DC 5V/1A)
16. Bränslefilter
17. Tanklock
18. Bränslepump
19. Startsladd
20. Bränslekran
21. Oljefilterkåpa
22. Luftfilterhölje

Paketets innehåll

- Inverter generator
- Tändstiftnyckel
- Instruktioner
- Säkerhetsanvisningar
- Garanti och service

Oljelarmssystem



Oljelarmsystemet är utformat för att förhindra skador på motorn på grund av låg oljenivå.

Motorn stängs automatiskt av så snart oljenivån blir för låg. Oljelarmindikatorn (10) lyser rött.

- Kontrollera oljenivån när motorn stannar och inte startar om.

Motorbrytare

Du kan starta motorn genom att sätta motorbrytaren (2) på ON. Du kan inte starta motorn i OFF-läget.

Ekonomibrytare

Ekonomibrytaren (1) säkerställer en lägre bränsleförbrukning.

När ekonomibrytaren är påslagen, kör motorn långsamt när den anslutna enheten kopplas bort och återgår automatiskt till rätt hastighet när den elektriska enheten ansluts igen.

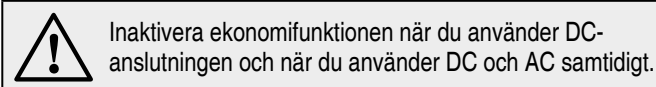

När ekonomibrytaren är i OFF-läge, roterar motorn med hög hastighet.

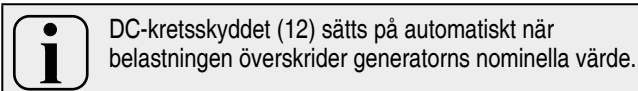
DC-kretsskydd

- Reducera belastningen till nominell uteffekt när DC-kretsskyddet sätts på.

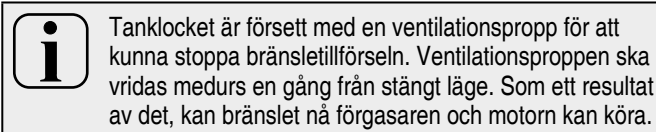
Tanklockets ventilationsplugg

- Vrid ventilationsproppen moturs för att kunna stoppa bränsletillförseln.

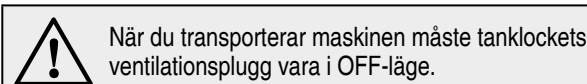
**Bränslekran**

Bränslekranen (20) används för att forsla bränsle från tanken till förgasaren.

FÖRE FÖRSTA ANVÄNDNINGEN**Fyll med olja**

Använd 4-takts motorolja. SAE 10W-30 rekommenderas för generell användning vid alla temperaturer. Andra viskositeter kan användas när medeltemperaturen ligger inom det angivna intervallet.

- Ta bort oljefilterkåpan (21).
- Fyll oljesumpen med nödvändig oljemängd.
- Sätt tillbaka oljefilterkåpan på plats.

Fyll med bränsle

Använd alltid bränsle som uppfyller följande specifikationer: blyfri bensin, oktanhåll minst 87.

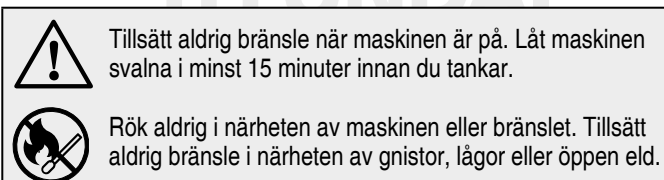

- Stäng av bränslekranen (20).
- Ta bort locket (17) från påfyllningsöppningen.
- Håll bränslet försiktigt i påfyllningsöppningen. Fyll aldrig tanken mer än till toppen av bränslefilteret.
- Sätt tillbaka locket på påfyllningsöppningen.

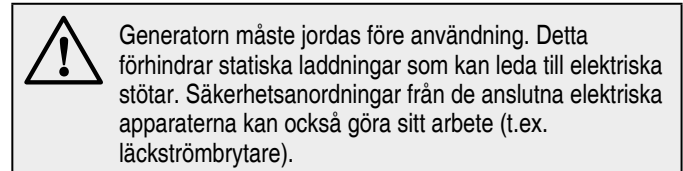
Jordning

- Anslut en skärmad ledare (minsta tvärsnitt 1,5 mm²) till jordanslutningen och fäst den andra änden till en jordningspunkt (t.ex. kylaren eller en vattenledning).

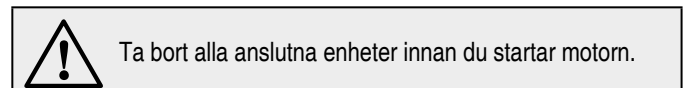
ANVÄNDNING**Starta motorn (fig. G-H)**

1. Lossa tanklockets ventilationsplugg (10).
2. Sätt på bränslekranen (20).
3. Sätt motorbrytaren (2) på ON.
4. Skjut chokespaken till CHOKE-läget. Om motorn är varm, behövs det inte.
5. Dra långsamt i starthandtaget tills du känner motstånd. Sätt tillbaka handtaget i ursprungsläget och sätt fast det. Dra inte kabeln helt. Efter starten ska du låta starthandtaget återgå till dess ursprungsläge medan du fortfarande håller i handtaget. Håll grepphandtaget ordentligt för att förhindra att generatoren välter när du drar i starthandtaget.
6. Låt motorn gå varm.
7. Skjut tillbaka chokespaken till RUN-läget.
8. Tomgångskörning av motorn krävs i flera minuter.

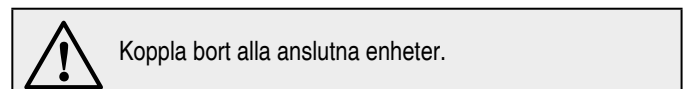
Stäng av

1. Sätt motorbrytaren (2) i STOP-läge.
2. Stäng av bränslekranen (20).
3. Dra åt tanklockets ventilationsplugg (10).

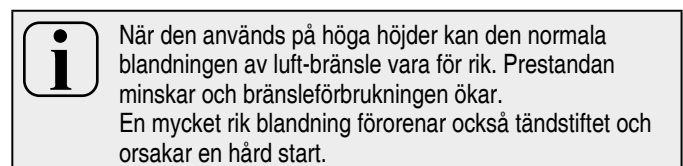
Ändring av förgasaren vid användning på hög höjd

Om generatoren används på höga höjder måste huvudmunstycket bytas ut eller tomgångsskruven justeras.

Om generatoren alltid används i höga höjder måste förgasaren justeras. Kontakta din återförsäljares adress.



Om förgasaren har modifierats för användning i hög höjd, kommer luft-bränsleblandningen att vara för låg för användning i låga höjder, vilket gör att motorn överhettas och blir allvarligt skadad. Förgasaren måste först återföras till sitt ursprungliga tillstånd.

ANVÄNDARINSTRUKTIONER

Växelström (AC)

Starta motorn enligt ovan. Kontrollera att utgångsindikatorn (8) är grön.

För att ansluta en elektrisk enhet eller maskin, anslut nätkontakten till nätuttaget (14).

Överbelastningsskydd

Indikatorlampan för överbelastningsskydd tänds vid detektering av överbelastning i en ansluten elapparat, när generatoren överhettas eller AC-utspänningen ökar. Den elektroniska strömbrytaren aktiveras och strömtillförseln stoppas för att skydda generatoren och alla anslutna elapparater. Strömindikatorn (grön) blinkar och överbelastningsskyddet (röd) sätts på. Därefter stannar motorn. Följ i så fall stegen nedan:

1. Stäng av alla anslutna elapparater och stäng av motorn.
2. Reducera totalt wattvärde för de anslutna elapparaterna genom att koppla ifrån en apparat.
3. Kontrollera om ventilationsöppningarna är tillsatta. Ta bort möjliga hinder.
4. Starta om motorn.



Generators AC-utgång nollställs automatiskt när motorn stannar och startas sedan om igen.



Indikatorlampan för överbelastningsskydd kan tändas i några sekunder om de elapparater som används kräver en hög startström, som en kompressor eller en nedsänkbar pump. Detta är inte en felfunktion.

Växelström kan användas samtidigt med likström. Om båda används samtidigt får den totala effekten för AC och DC inte överskridas: AC: 0,7 kVA, DC: 4 A.

De flesta motorer kräver mer än sin nominella effekt vid start.

Likström (DC)



DC-ingången (13) får endast användas för att ladda ett 12 V-batteri.

- Ställ ekonomibrytaren i läge "OFF".
- Anslut laddningskabeln till batteriet och sedan till DC-ingången (13).



Risk för kortslutning eller gnistor! Anslut alltid laddningskabeln till batteriet först. Koppla alltid loss kabeln från generatoren. Om kabeln är ansluten till ett batteri i ett fordon måste jordkabeln först kopplas bort från batteriet för att förhindra kortslutningar. Starta inte fordonets motor så länge generatoren är ansluten till batteriet. Detta orsakar skador på generatoren.

- Anslut plusterterminalen till batteriets pluspol.

En felaktig anslutning kan allvarligt skada generatoren och batteriet.



Om batterivätskan kommer i kontakt med huden, skölj omedelbart huden med rinnande vatten. Neutralisera med en mild syra, t.ex. citronsaft eller vinäger. Vid kontakt med ögonen, skölj ögonen med rent rinnande vatten i minst 10 minuter och kontakta en läkare.

DC-kretsskydd

Koppla ur batteriet när DC-kretsskyddet (18) är aktiverat. Vänta några minuter, tryck på kretsskyddet igen och anslut batteriet igen.

RENGÖRING OCH UNDERHÅLL



För att fungera bra och ha en lång livslängd för maskinen är regelbunden rengöring och underhåll viktigt.



Utför inga rengörings- eller underhållsaktiviteter medan motorn är igång.



Rök inte under arbetet nedan. Gör inget arbete i närheten av gnistor, lågor eller öppen eld.

- Rengör regelbundet ventilationsspåren.

Byte av olja



Du måste byta olja efter de första 20 driftstimmarna och sedan var 100:e timme eller 6 månader.

1. Placera maskinen på en stabil, platt yta och låt motorn gå varm i några minuter. Stäng sedan av motorn och bränslekranen. Vrid ventilationspluggen på bränsletanklocket medurs.
2. Lossa skruven från sidan och ta bort locket.
3. Ta bort oljefilterkåpan (21).
4. Sätt oljeuppsamlingsbrickan under motorn. Vänd generatoren för att kunna tömma ut oljan helt.
5. Fyll på med olja.
6. Återinstallera oljefiltret.
7. Placera sidan och dra åt skruven.

Rengöring av luftfiltret



Det är mycket viktigt att se till att luftfiltret är i gott skick. Smuts som orsakas av en felaktig installation, olämpligt underhåll eller ett skadat luftfilter, leder till skada och slitage på motorn. Rengör luftfiltret regelbundet.

1. Lossa skruven från sidan och ta bort kåpan.
2. Ta bort luftfilterkåpan (22) och filtret.
3. Rengör filtret med metylsprit eller etanol.
4. Pressa ut filtret. Vrid inte!
5. Sänk ned filtret i ren motorolja.
6. Pressa ut filtret och montera det på plats.
7. Återinstallera luftfilterkåpan.
8. Placera sidan och dra åt skruven.



Motorn får aldrig köras utan filter. Annars uppstår ett överdrivet slitage på kolven och/eller cylindern.

Kontrollera tändstiftet

- Ta bort tändstiftskåpan (4).
- Ta bort tändstiftskabeln från tändstiftet.
- Ta bort tändstiftet med tändstiftnyckeln.
- Rengör elektroden med en trådborste.
- Kontrollera kontaktavståndet (korrekt värde 0,6 - 0,7 mm) och justera vid behov.
- Sätt tillbaka tändstiftet och tändstiftskåpan.

Underhåll av gnistdämparen

 Gnistfångaren måste rengöras var 100:e timme.

- Ta bort skruvarna och ljuddämparen (5).
- Ta bort gnistfångaren.
- Rengör gnistdämparen med en borste.
- Sätt tillbaka tändstiftet och montera ljuddämparen.

TRANSPORT OCH LAGRING

 En långvarig lagring av din maskin kräver ett antal förebyggande åtgärder för att förhindra problem när maskinen startas om.

UNDERHÅLLSTABELL

Regelbundet underhåll är viktigast för bästa prestanda och säker drift.

1. Töm bränsletanken.

- Ta bort tanklocket, töm ut all bränsle ur bränsletanken.
- Ta bort locket, töm ut bränslet ur förgasaren genom att lossa dräneringsskruven.

2. Motor

- Ta bort tändstiftet, håll cirka en sked motorolja SAE 10W30 i tändstiftets hål och återinstallera tändstiftet.
- Använd startanordningen några gånger för att sätta å motorn (med avstängd motorbrytare).
- Dra i startrepet tills du känner motstånd.
- Sluta att dra.
- Rengör utsidan av generatoren och applicera en rostskyddsprodukt.
- Lagra generatoren, väl övertäckt, på torr välventilerad plats.
- Generatoren måste förbli i vertikalläge.

 Rengör aldrig din generator med en hink vatten eller en slang. Vatten kan komma in i generatoren och orsaka kortslutning eller korrosion.

 Utför aldrig underhållsarbete medan generatoren är igång.

	åtgärd	varje användning	varje månad eller 10 timmar	ev var 3:e månad eller 50 timmar	var 6:e månad eller 100 timmar	var 12:e månad eller 300 timmar
tändstift	kontrollera avståndet till elektroden och rengör, byt vid behov			x		
motorolja	kontrollnivå	x				
	byta ut		x			
luftfilter	kontroll	x				
	ren, byt ut vid behov			x		
bränslefilter	rengör, byt ut vid behov				x	
bränslekran	rengör och justera när motorn är kall					x
bränsleledning	kontrollera bränsleslangen för sprickor eller skador, byt vid behov	x				
uavgassystem	kontrollera läckage, dra åt eller byt ut packningen vid behov	x				
	kontrollera ljuddämparskärmen, rengör/byt ut vid behov				x	
förgasare	kontrollera chokefunktionen	x				
kylsystem	kontrollera om det finns fläktskador					x
startsystem	kontrollera handstartens funktion	x				
avkarbonisering	så ofta som nödvändigt					x
beslag/fästelement	kontrollera alla beslag och fästelement				x	

TEKNISKA DATA

		55001	55002
Cylinderkapacitet	cm ³	40	99,2
Cylinderdiameter	mm	39	52,4
Slaglängd	mm	33,5	46
Hastighet (tomgång)	min	5.500	4.500
Utspänning AC	V	230	230
Utfrekvens	Hz	50	50
Uteffekt	kVA	0,7	1,7
Max uteffekt	kVA	0,8	1,8
Utspänning DC	V	12	12
Utgångsström DC	A	4	4
Bränsleförbrukning	g/kW/h	550	550
Bensinmotor	luftkyld	4-takts OHV	4-takts OHV
Bränsletankens kapacitet	l	2,1	3,8
Oljebehållarvolym	l	0,25	0,52
Bränsle	blyfritt Euro 95/98 (E10)	Euro 95/98 (E10)	Euro 95/98 (E10)
Olja	SAE10W30	SAE10W30	SAE10W30
Kontinuerlig användning	tim.	+/- 4,1	+/- 3,8
Startsystemet		handstartanordning	handstartanordning
Tändstift	type	CMR6A	A5RTC
L _{PA} (ljudtryck)*	dB(A)/4m	73	73
	dB(A)/7m	58	58
Vikt	kg	8,5	18,5

* Ljudtrycksnivån på arbetsplatsen.



GARANTI

Se de bifogade garantivillkoren för uppgifter om garantin.



MILJÖ

Sortera produkten, tillbehören och emballaget till miljövänlig återvinning.

Endast för EU-länder

Släng inte elverktyg i hushållsavfallet. Enligt det europeiska WEEE-direktivet 2002/96/EG för avfall från elektrisk och elektronisk utrustning och dess tillämpning nationellt ska elverktyg som inte längre kan användas samlas in separat och kasseras på ett miljövänligt sätt.

Specifikationerna kan ändras utan föregående meddelande.

HYUNDAI

HYUNDAI

HYUNDAI

HYUNDAI

VEKSELRETTER-BENZINGENERATOR 55001/55002

ADVARSEL



Læs alle sikkerhedsadvarsler og instrukser. Såfremt advarsler og instruktioner ikke følges, kan dette medføre elektriske stød, brand og/eller alvorlige ulykker. **Gem alle advarsler og instruktioner til fremtidig brug.**

SIKKERHEDSANVISNINGER

Overhold altid de medfølgende sikkerhedsanvisninger og de ekstra sikkerheds instruktioner, når maskinen bruges.

Følgende symboler anvendes i hele håndbogen:



Symboliserer risiko for personskader eller skader på værktøjet.



Vigtig information om brugen af maskinen.

YDERLIGERE SIKKERHEDSADVARSLER FOR GENERATORER

Sikkerhed i arbejdsområdet

- Anbring maskinen på en fast overflade. Anbring ikke maskinen på en metaloverflade.
- Opbevar ikke brændstof i nærheden af maskinen.

Elektrisk sikkerhed

- Før brug skal du kontrollere, om strømtilførslen til det udstyr, der skal tilsluttes, er mindre end generatorens maksimale effekt.
- Tilslut kun udstyret, når generatoren kører ved fuld hastighed. Frakobl udstyret, før generatoren slukkes.

Personlig sikkerhed

- Undgå at røre ved varme dele af maskinen.
- Påfyld aldrig brændstof, når maskinen kører. Efter brug skal du lade maskinen køle ned i mindst 15 minutter før der fyldes brændstof på.

Brug og vedligeholdelse af elværktøj

- Brug ikke maskinen til forsyning af elektriske apparater (som ekstern strømkilde).
- Anbring ikke maskinen i kraftigt sollys. Udsæt ikke maskinen for temperaturer over 40°C. Maskinen må ikke opbevares i fugtige omgivelser.
- Sørg for, at generatoren har nok brændstof, når den er tilsluttet belastningen.
- Lydabsorberer og luftfilteret fungerer som flammefangere i tilfælde af efterbrænding. Derfor skal du sørge for, at de er monteret korrekt og er i god teknisk stand.
- Sluk straks generatoren i en af følgende situationer:
 - hvis motoren rykker sig eller kører ustabil
 - fald i den elektriske udgang
 - overophedning af den tilsluttede belastning
 - hvis generatoren vibrerer overdrevent
 - gnistdannelse
 - hvis der er røg eller ild

Følgende piktogrammer er vist på apparatet:



Anvend høreværn.



Brug kun maskinen udenfor, i godt ventilerede omgivelser.



Brug ikke maskinen i nedbør eller i fugtige omgivelser.



Brug ikke maskinen i omgivelser hvor der kan være gnister, flammer eller åben ild. Ryg ikke i nærheden af maskinen.



Før brug skal maskinen altid jordforbindes!



Se i manualen.

BESKRIVELSE (FIG. A + B)



Disse generatoren er designet til at generere elektricitet til at forsyne elektriske maskiner eller enheder. Maskinen leveres ikke med olie og brændstof.

1. Økonomi-afbryder
2. Motorafbryder
3. Brændstoftank
4. Dæksel til tændrør
5. Lyddæmper
6. Greb
7. Choker
8. Effektindikator
9. Indikator for overbelastning
10. Indikator for oliealarm
11. Jordforbindelse
12. Beskyttelse mod jævnstrøms-kredsløb
13. 12 V DC-indgang
14. Stikkontakt (230 V/50 Hz)
15. USB-port (DC 5V/1A)
16. Brændstoffilter
17. Tankdæksel
18. Brændstofpumpe
19. Startsnor
20. Brændstofhane
21. Dæksel til oliefilter
22. Dæksel til luftfilter

Pakkens indhold

- Vekselretter-generator
- Tændrørsskruenøgle
- Instruktioner
- Sikkerhedsinstruktioner
- Garanti og service

Alarmsystem for olie



Alarmsystem for olie er beregnet til at forhindre skader på motoren på grund af lav oliestand.

Motoren slukkes automatisk, så snart olieniveauet bliver for lavt. Indikatoren for olie-alarm (10) lyser rødt.

- Tjek oliestanden, når motoren stopper og ikke genstarter.

Motorafbryder

Du kan starte motoren ved at bruge motorafbryderen (2) i ON-positionen.

Du kan ikke starte motoren i slukket position (OFF).

Økonomi-afbryder

Økonomi-afbryderen (1) sikrer lavere brændstofforbrug.

Når økonomi-afbryderen er tændt, kører motoren langsomt, når den tilsluttede enhed frakobles, og vender automatisk tilbage til den korrekte hastighed, når den elektriske enhed tilsluttes igen.



Deaktiver økonomi-funktionen når du bruger DC-tilslutningen, og når du bruger DC og AC samtidigt.

Med økonomi-afbryderen i OFF-position, roterer motoren ved høj hastighed.

DC-kredsløbsbeskyttelse



DC-kredsløbsbeskyttelse (12) tændes automatisk, når belastningen overstiger den nominelle effekt fra generatoren.

- Reducer belastningen til nominal udgang, når DC-kredsløbsbeskyttelsen er slået til.

Ventilationsknap til tankdæksel



Tankdækslet er forsynet med en ventilationsknap for at standse brændstoffilførslen. Ventilationsknappen skal drejes med uret én gang fra en lukket position. Som et resultat af dette, kan brændstoffet nå karburatoren og motoren kan køre.

- Drej ventilationsknappen mod uret for at standse brændstoffilførslen.



Når maskinen transporteres, skal ventilationsknap til tankdæksel være i OFF-position.

Brændstofhane

Brændstofhanen (20) bruges til at transportere brændstof fra tanken til karburatoren.

FØR DU BRUGER MASKINEN FØRSTE GANG

Påfyld olie

Brug 4-takts motorolie. SAE 10W-30 anbefales til generelt brug, ved alle temperaturer. Andre viskositeter kan bruges, når den gennemsnitlige temperatur er inden for det angivne interval.

- Fjern dækslet til oliefilteret (21).
- Fyld oliebundkarret med den nødvendige mængde olie.
- Sæt dækslet til oliefilteret på plads igen.

Fyld brændstof på

Brug altid brændstof, der opfylder følgende specifikationer: blyfri benzin, oktandhold på mindst 87



Tilsæt aldrig brændstof, når maskinen er tændt. Efter brug skal du lade maskinen køle ned i mindst 15 minutter før der fyldes brændstof på.



Ryg aldrig i nærheden af maskinen eller i nærheden af brændstoffet. Påfyld aldrig brændstof i nærheden af gnister, flammer eller åben ild.

- Sluk for brændstofhanen (20).
- Fjern oliepipen (17) fra påfyldningshullet.
- Fyld krumtaphuset med den foreskrevne mængde olie.
- Sæt oliepipen i igen.

Jordforbindelse



Generatoren skal være jordforbundet før brug. Dette forhindrer statiske ladninger, der kan føre til elektrisk stød. Sikkerhedsanordninger fra de tilsluttede elektriske apparater kan også hjælpe (f.eks. lækagestrømafbrydere).

- Tilslut en afskærmet leder (minimum tværsnit 1,5 mm²) til jordstikket (6), og fastgør den anden ende til et jordpunkt (f.eks. radiator eller vandrør).

ANVENDELSE

Start af motoren



Frakobl alle tilsluttede enheder, før motoren startes.

1. Løsn ventilationsknappen til tankdækslet (10).
2. Tænd for brændstofhanen (20).
3. Sæt motorafbryderen (2) i ON-positionen.
4. Skub choker-grebet til positionen CHOKE. Hvis motoren er varm, er dette ikke nødvendigt.
5. Træk langsomt i starthåndtaget, indtil du mærker modstand. Bring håndtaget tilbage til sin oprindelige position og træk hurtigt. Træk ikke ledningen helt ud. Efter start, lad starthåndtaget vende tilbage til sin oprindelige position, mens du stadig holder håndtaget. Hold fast i grebet for at forhindre, at generatoren vender rundt, når du trækker i starthåndtaget.
6. Lad motoren køre varm.
7. Skub choker-grebet tilbage til positionen RUN.
8. Der kræves en inaktiv kørsel af motoren i flere minutter.

Slukke



Afbryd forbindelsen til alle tilsluttede enheder.

1. Sæt motorafbryderen (2) i STOP-positionen.
2. Sluk for brændstofhanen (20).
3. Spænd ventilationsknappen til tankdækslet (10).

Modificering af karburatoren ved brug i stor højde



Når den bruges i store højder, kan standard-luftbrændstofblandingen blive for tyk. Ydeevnen vil falde, og brændstofforbruget vil stige. En meget fed blanding vil også forurene tændrøret og forårsage, at maskinen bliver svær at starte.

Hvis generatoren anvendes i store højder, skal hoveddysen udskiftes, eller tomgangsskruen skal justeres.

Hvis generatoren altid anvendes i store højder, skal karburatoren justeres. Kontakt venligst din forhandler.



Hvis karburatoren er blevet modificeret til brug i stor højde, vil luft-brændstofblandingen være for lav til brug i lave højder, hvilket får motoren til at overophede og blive alvorligt beskadiget. Karburatoren skal først returneres til den oprindelige tilstand.

BRUGSANVISNING

Vekselstrøm (AC)

Start motoren som beskrevet ovenfor. Kontroller, at effektindikatoren (8) er grøn.

Tilslut en elektrisk enhed eller en maskine ved at tilslutte netledningen (14).

Beskyttelse mod overbelastning

Indikatorlampen for overbelastningsbeskyttelse lyser, når en overbelastning af et tilsluttet elektrisk apparat opdages, eller når generatoren er overophedet, eller når AC-udgangsspændingen stiger. Den elektroniske kredsløbsafbryder vil derefter blive aktiveret, og strømforsyningen vil stoppe for at beskytte generatoren og alle tilsluttede elektriske apparater. Strømindikatoren (grøn) blinker, og overbelastningsbeskyttelsen (rød) lyser, hvorefter motoren stopper. I så fald skal du følge de næste trin:

1. Sluk for alle tilsluttede elektriske apparater, og stop motoren.
2. Reducér det totale wattforbrug på de tilsluttede elektriske apparater ved at afbryde ét apparat.
3. Kontroller ventilationsåbningerne for forhindringer. Fjern eventuelle forhindringer.
4. Genstart motoren.



Generatorens AC-udgang nulstilles automatisk, når motoren stopper og vil derefter blive startet igen.



Indikatorlampen for overbelastningsbeskyttelse kan lyse i nogle få sekunder, hvis der anvendes elektriske apparater, der kræver en høj startstrøm, såsom en kompressor eller en dykpumpe. Dette er ikke et tilfælde af funktionsfejl.

Jævnstrøm og vekselstrøm kan anvendes samtidigt. Hvis begge anvendes på samme tid, må den totale effekt for AC og DC ikke overskrides: AC: 0,7 kVA, DC: 4 A. De fleste motorer kræver mere end deres nominelle effekt, når de starter.

Jævnstrøm (DC)



DC-indgangen (jævnstrøm) (13) må kun anvendes til opladning af et 12 V-batteri.

- Indstil økonomi-afbryderen til positionen "OFF".
- Tilslut opladerkablet til batteriet og derefter til DC-indgangen (17).



Risiko for kortslutning eller gnister! Tilslut altid opladerkablet til batteriet først. Frakobl altid kablet fra generatoren. Hvis kablet er sluttet til et batteri i et køretøj, skal jordkablet først kobles fra batteriet for at forhindre kortslutninger. Start ikke køretøjets motor, så længe generatoren er tilsluttet til batteriet. Dette forårsager beskadigelse af generatoren.

- Tilslut den positive klemme til batteriets positive pol.

En forkert forbindelse kan beskadige generatoren og batteriet alvorligt.



Hvis batterivæsken kommer i kontakt med huden, skylles huden straks med rindende vand. Neutralisér med en mild syre, f.eks. citronsaft eller eddike. I tilfælde af kontakt med øjnene skylles øjnene med rent, rindende vand i mindst 10 minutter og du skal kontakte en læge.

Beskyttelse af DC-kredsløb

Frakobl batteriet, når DC-kredsløbsbeskyttelsen (18) er aktiveret. Vent et par minutter, tryk på kredsløbsbeskyttelsen igen, og tilslut batteriet igen.

RENGØRING OG VEDLIGEHOLDELSE

For at sikre god funktion og lang levetid for maskinen er regelmæssig rengøring og vedligeholdelse afgørende.



Udfør ikke rengøring eller vedligeholdelse, mens motoren kører.



Du må ikke ryge under nedenstående arbejde. Udfør ikke arbejde i nærheden af gnister, flammer eller åben ild.

- Rengør regelmæssigt ventilationshullerne.

Olieskift



Du skal skifte olie efter de første 20 driftstimer og derefter hver 100 time eller 6 måneder.

1. Placér maskinen på en stabil og flad overflade og lad motoren køre varm i et par minutter. Sluk derefter for motoren og sluk for brændstoffanen. Drej ventilationsknappen på tankdækslet med uret.
2. Løsn skruen på siden og fjern hættten.
3. Fjern dækslet til oliefilteret (21).
4. Anbring en opsamlingsbakke til olie under motoren. Vend generatoren for at kunne tømme olien helt ud.
5. Påfyldning af olie.
6. Installér oliefilteret igen.
7. Placér siden og stram skruen.

Rengøring af luftfilteret



Det er meget vigtigt at holde luftfilteret i god stand. Snavs forårsaget af ukorrekt installation, ukorrekt vedligeholdelse eller et beskadiget luftfilter, forårsager beskadigelse og slid på motoren. Rengør jævnligt luftfilteret.

1. Løsn skruen fra siden og fjern dækslet.
2. Fjern luftfilterdækslet (22) og filteret.
3. Rengør filteret med denatureret sprit eller ethanol.
4. Klem filteret. Må ikke vrides!
5. Nedsenk filteret i ren motorolie.
6. Klem filteret og monter det på plads.
7. Sæt luftfilterdækslet på igen
8. Placér siden og spænd skruen til.



Motoren må aldrig køre uden filteret; det kan resultere i overdrevet slid på stempel og/eller cylinder.

Kontrol af tændrøret

- Fjern tændrørsdækslet (4).
- Fjern tændrørskablet fra tændrøret.
- Fjern tændrøret ved hjælp af tændrørsskruenøglen.
- Rengør elektroden med en stålborste.
- Kontrollér kontaktafstanden (korrekt værdi 0,6-0,7 mm) og justér om nødvendigt.
- Sæt tændrøret og tændrørsdækslet på igen.

Vedligeholdelse af gnistfangeren



Gnistfangeren skal rengøres for hver 100 driftstimer.

- Tag skrueerne ud, og fjern lydæmperafskærmningen (5).
- Tag gnistfangeren af.
- Rengør gnistfangeren med en børste.
- Udskift tændrøret og monter lydæmperafskærmningen.

TRANSPORT OG OPBEVARING



Opbevaring af maskinen i en længere periode kræver en række forebyggende foranstaltninger for at undgå problemer, når maskinen genstartes.

1. Tøm brændstoftanken.

- Fjern tankhætten, dræn alt brændstoffet ud af brændstoftanken.
- Fjern hætten, dræn brændstoffet fra karburatoren ved at løsne aftapningsskruen.

2. Motor

- Tag tændrøret ud, hæld ca. en skefuld SAE 10W30 motorolie i tændrørshullet og geninstallér tændrøret.
- Brug træk-starteren for at køre motoren flere gange (med motorafbryderen slukket).
- Træk i træk-starteren, indtil du mærker modstand.
- Stop med at trække.
- Rengør generatoren udvendigt og anvend et rustforebyggende produkt.
- Opbevar generatoren, godt tildækket, på et tørt, godt ventileret sted.
- Generatoren skal holdes i lodret position.



Rengør aldrig generatoren med en spand vand eller en slange. Vand kan komme ind i de arbejdende dele af generatoren og forårsage en kortslutning eller korrosion.

VEDLIGEHOLDESESDIAGRAM

Regelmæssig vedligeholdelse er meget vigtigt for at have den bedste ydeevne og sikker drift.



Udfør aldrig vedligeholdelsesarbejde, mens generatoren kører.

	handling	enhver anvendelse	hver måned eller 10 timer	hver 3. måned eller for hver 50 timer	hver 6. måned eller for hver 100 timer	hver 12. måned eller for hver 300 timer
tændrør	kontrollér afstanden mellem elektroden og rengør, udskift om nødvendigt			x		
motorolie	kontrollér niveau	x				
	skift		x			
luftfilter	kontrollér	x				
	rengør og udskift om nødvendigt			x		
brændstoffilter	rengør og udskift om nødvendigt				x	
brændstofhane	rengør og justér, når motoren er kold					x
brændstoflinje	kontrollér brændstofslangen for knæk eller beskadigelse, udskift om nødvendigt	x				

	handling	enhver anvendelse	hver måned eller 10 timer	hver 3. måned eller for hver 50 timer	hver 6. måned eller for hver 100 timer	hver 12. måned eller for hver 300 timer
udstødningssystem	kontrollér for lækage, spænd eller udskift pakningen, hvis det er nødvendigt	x				
	kontrollér lyddæmperskærm, rengør/udskift om nødvendigt				x	
karburator	kontrollér, at chokeren fungerer	x				
kølesystem	kontrollér, om der er skader på blæser					x
startsystem	kontrollér, at rekylstarter fungerer	x				
afkarbonisering	så ofte som nødvendigt					x
fastgørelses-anordninger	kontrollér alle fatninger og fastgørelsesanordninger				x	

TEKNISKE DATA

		55001	55002
Cylinderkapacitet	cc	40	99,2
Bor	mm	39	52,4
Slag	mm	33,5	46
Hastighed (tomgang)	min	5.500	4.500
Udgangsspænding AC	V	230	230
Udgangsfrekvens	Hz	50	50
Udgangseffekt	kVA	0,7	1,7
Maks. udgangseffekt	kVA	0,8	1,8
Udgangsspænding DC	V	12	12
Udgangsstrømstyrke DC	A	4	4
Brændstofforbrug	g/kW/h	550	550
Benzinmotor	luftkølet	4-takts OHV	4-takts OHV
Brændstoftanks kapacitet	l	2,1	3,8
Oliebeholder-volumen	l	0,25	0,52
Brændstof	blyfrit Euro 95/98 (E10)	Euro 95/98 (E10)	Euro 95/98 (E10)
Olie	SAE10W30	SAE10W30	SAE10W30
Kontinuerlig brug	timer	+/- 4,1	+/- 3,8
Startsystem		rekylstarter	rekylstarter
Tændrørs	type	CMR6A	A5RTC
L _{PA} (lydtryk)*	dB(A)/4m	73	73
	dB(A)/4m	58	58
Vægt	kg	8,5	18,5

* Niveau for lydtryk på arbejdsstedet.



GARANTI

Se varigheden og betingelserne i den medfølgende garanti.



MILJØ

Dit produkt, tilbehør og emballage skal sorteres for miljøvenligt genbrug.

Kun for EU-lande

Smid ikke el-værktøjer i almindeligt affald. I henhold til de Europæiske direktiver 2002/96/EF for elektrisk og elektronisk udstyr og er implementeret i henhold til nationale rettigheder, el-værktøj som ikke længere er anvendelig skal indsamles separat.

Specifikationer kan ændres uden forudgående varsel.



VERKLARING VAN OVEREENSTEMMING
DECLARATION OF CONFORMITY
CERTIFICAT DE CONFORMITÉ

KONFORMITÄTSERKLÄRUNG
FÖRKLARING OM ÖVERENSSTÄMMELSE
OVERENSSTEMMELSESERKLÆRING

ART. NR. HYUNDAI 55001
TYPE NR. XYG950i

ART. NR. HYUNDAI 55002
TYPE NR. XYG2000i

Inverter benzine generator
Oil free compressor
Compresseur sans huile

Ölfreier kompressor
Oljefri kompressor
Oliefri-kompressor

Dvize bv verklaart onder uitsluitend eigen verantwoordelijkheid dat dit product in overeenstemming is met de volgende normen of standaardisatiedocumenten:

Hiermit erklart Dvize bv eigenverantwortlich, dass dieses Produkt folgenden Normen bzw. standardisierten Dokumenten entspricht:

Dvize bv declares under its sole responsibility that this product is in conformity with the following standards or standardization documents:

Dvize bv förklarar på eget ansvar att denna produkt uppfyller följande standarder eller standardiseringsdokument:

Dvize bv déclare sous son entière responsabilité que ce produit est conforme aux normes ou documents de normalisation suivants :

Dvize bv erklære under ansvarlighed at produktet er i overensstemmelse med de følgende standarder eller standardiserede dokumenter:

EN ISO 8528-13:2016, AfPS GS2014:01PAK

Volgens de bepalingen van de richtlijnen:
According to the provisions of the directives:
Selon les dispositions des directives :

Nach den Bestimmungen der Richtlinien:
Enligt villkoren i direktiven:
I henhold til følgende direktiver:

2006/42/EC

Keuringsinstantie:
Testing authority:
Autorité chargée des essais:

Prüfinstanz:
Testmyndighet:
Testmyndighet:

Intertek Hangzhou, China

De technische documentatie is onder beheer van:
Keeper of the technical documentation:
Détenteur de la documentation technique:

Halter der technischen Dokumentation:
Bevakare av den tekniska dokumentationen:
Beholder af den tekniske dokumentation:

A.N.P van Oort
Directeur
01-01-2021

Dvize bv
PO Box 150, 1910 AD Uitgeest, The Netherlands
service@dvize.eu, www.hyundaipowerproducts.nl

HYUNDAI

POWER PRODUCTS

Dvize bv
PO Box 150
1910 AD Uitgeest
The Netherlands
service@dvize.eu
www.hyundaipowerproducts.nl