

## EN Wi-Fi Smart LED light strip Quick setup manual

### Product overview

- |               |                            |
|---------------|----------------------------|
| 1. LED strip  | 4. IR receiver             |
| 2. LED driver | 5. 12V (24W) Adaptor input |
| 3. IR remote  | 6. 12V LED input           |

### Before you start

- The product is exclusively intended for lighting an indoor environment.
- This product only works on a 2.4GHz network. Please select a 2.4GHz network to connect this device.
- The functionality of WiFi connected product depends on the stability of your home network. We are not responsible for the stability and capability of your private network, and therefore the optimal functionality of our products. If any questions about your private WiFi network, contact your WiFi provider.
- We are continuously improving and updating our products and product information. It's therefore possible that there is a slight difference between the description in this manual to the operation of the product. If something is different or not clear, always check our website for the most current manual

### Use

1. Download and install the app "qnect home" from Apple App Store or Google Play Store on your mobile device.
  2. Launch the app "qnect home".
  3. Create a new account or log in to your existing account.
  4. Mount the device using the **installation manual**.
  5. Switch on the power.
  6. Tap "+" to add the device.
  - When bluetooth is enabled on your smartphone the app will find the device itself. Follow the installation steps within the app.
  - When bluetooth is not enabled, follow below steps.
  7. Select **Lighting > QN-WLS01** from the list of products.
  - If the light does not flash : Switch off/on the power for 5 times to reset the device.
  - If the light flashes: Confirm in the app.
- Note :** the device will start flashing for 3 minutes before going in to normal state.
8. Confirm the Wi-Fi network and password.
  9. Enter the device name.

## FR WiFi Ruban LED Intelligent Guide de démarrage rapide

### Présentation du produit

- |                    |                                |
|--------------------|--------------------------------|
| 1. Ruban LED       | 4. Récepteur IR                |
| 2. Pilote LED      | 5. Entrée adaptateur 12V (24W) |
| 3. Télécommande IR | 6. Entrée LED 12V              |

### Avant de commencer

- Le produit est exclusivement destiné à l'éclairage d'un environnement intérieur.
- Ce produit ne fonctionne que sur un réseau 2,4 GHz. Veuillez sélectionner un réseau 2,4 GHz pour connecter cet appareil.
- La fonctionnalité du produit connecté WiFi dépend de la stabilité de votre réseau domestique. Nous ne sommes pas responsables de la stabilité et des capacités de votre réseau privé, et donc de la fonctionnalité optimale de nos produits. Si vous avez des questions sur votre réseau WiFi privé, contactez votre fournisseur WiFi.
- Nous améliorons et mettons à jour constamment nos produits et nos informations sur les produits. Il est donc possible qu'il y ait une légère différence entre la description de ce manuel et le fonctionnement du produit. Si quelque chose est différent ou pas clair, consultez toujours notre site Web pour le manuel le plus récent

### Usage

1. Téléchargez et installez l'application «qnect home» depuis l'App Store d'Apple ou Google Play Store sur votre appareil mobile.
2. Lancez l'application «qnect home».
3. Créez un nouveau compte ou connectez-vous à votre compte existant.
4. Montez l'appareil à l'aide du **manuel d'installation**.
5. Mettez sous tension.
6. Appuyez sur "+" pour ajouter l'appareil.
- Si **Bluetooth** est activé sur votre smartphone, l'application trouvera l'appareil lui-même. Suivez les étapes d'installation dans l'application.
- Si Bluetooth n'est pas activé, suivez les étapes ci-dessous.
7. Sélectionnez **Éclairage > QN-WLS01** dans la liste des produits.
- Si le voyant ne clignote pas: coupez / rallumez l'alimentation 5 fois pour réinitialiser l'appareil.
- Si le voyant clignote: confirmez dans l'application.

**Remarque:** l'appareil commencera à clignoter pendant 3 minutes

## DE W-Lan Smart LED-Streifen Kurzanleitung

### Produktübersicht

- |                     |                             |
|---------------------|-----------------------------|
| 1. LED-Leiste       | 4. IR-Empfänger             |
| 2. LED-Treiber      | 5. 12V (24W) Adaptereingang |
| 3. IR-Fernbedienung | 6. 12V LED Eingang          |

### Bevor du anfängst

- Das Produkt ist ausschließlich zur Beleuchtung von Innenräumen bestimmt.
- Dieses Produkt funktioniert nur in einem 2,4-GHz-Netzwerk. Bitte wählen Sie ein 2,4-GHz-Netzwerk, um dieses Gerät anzuschließen.
- Die Funktionalität eines Produkts mit WiFi-Verbindung hängt von der Stabilität Ihres Heimnetzwerks ab. Wir sind nicht verantwortlich für die Stabilität und Leistungsfähigkeit Ihres privaten Netzwerks und damit für die optimale Funktionalität unserer Produkte. Wenn Sie Fragen zu Ihrem privaten WLAN-Netzwerk haben, wenden Sie sich an Ihren WLAN-Anbieter.
- Wir verbessern und aktualisieren ständig unsere Produkte und Produktinformationen. Es ist daher möglich, dass zwischen der Beschreibung in diesem Handbuch und der Bedienung des Produkts ein geringfügiger Unterschied besteht. Wenn etwas anders oder nicht klar ist, finden Sie auf unserer Website immer das aktuellste Handbuch

### Gebrauch

1. Laden Sie die App „qnect home“ aus dem Apple App Store oder Google Play Store auf Ihr Mobilgerät herunter und installieren Sie sie.
2. Starten Sie die App "qnect home".
3. Erstellen Sie ein neues Konto oder melden Sie sich bei Ihrem vorhandenen Konto an.
4. Montieren Sie das Gerät anhand des **Installationshandbuchs**.
5. Schalten Sie die Stromversorgung ein.
6. Tippen Sie auf „+“, um das Gerät hinzuzufügen.
- Wenn Bluetooth auf Ihrem Smartphone aktiviert ist, findet die App das Gerät selbst. Befolgen Sie die Installationschritte in der App.
- Wenn Bluetooth nicht aktiviert ist, führen Sie die folgenden Schritte aus.
7. Wählen Sie **Beleuchtung > QN-WLS01** aus der Produktliste.
- Wenn das Licht nicht blinkt: Schalten Sie das Gerät 5 Mal aus /

## NL WiFi Slimme LED lichtstrip Verkorte handleiding

### Productoverzicht

- |                         |                            |
|-------------------------|----------------------------|
| 1. LED strip            | 4. IR-ontvanger            |
| 2. LED driver           | 5. 12V (24W) Adapteringang |
| 3. IR-afstandsbediening | 6. 12V LED-ingang          |

### Voordat je start

- Het product is uitsluitend bedoeld voor het verlichten van een binnenomgeving.
- Dit product werkt alleen op een 2,4 GHz-netwerk. Selecteer een 2,4 GHz-netwerk om dit apparaat te verbinden.
- De functionaliteit van een met wifi verbonden product hangt af van de stabiliteit van uw thuisnetwerk. Wij zijn niet verantwoordelijk voor de stabiliteit en mogelijkheden van uw privé-netwerk, en dus voor de optimale functionaliteit van onze producten. Neem bij vragen over uw eigen wifi-netwerk contact op met uw wifi-provider.
- We verbeteren en updaten voortdurend onze producten en productinformatie. Het is daarom mogelijk dat er een klein verschil is tussen de beschrijving in deze handleiding en de bediening van het product. Mocht er iets anders zijn of niet duidelijk zijn, kijk dan altijd op onze website voor de meest actuele handleiding

### Gebruik

1. Download en installeer de app "qnect home" uit de Apple App Store of Google Play Store op uw mobiele apparaat.
  2. Start de app "qnect home".
  3. Maak een nieuw account aan of log in op uw bestaande account.
  4. Monteer het apparaat met behulp van de **installatiehandleiding**.
  5. Schakel de stroom in.
  6. Tik op "+" om het apparaat toe te voegen.
  - Wanneer bluetooth is ingeschakeld op je smartphone, zal de app het apparaat zelf vinden. Volg de installatiestappen binnen de app.
  - Volg onderstaande stappen als Bluetooth niet is ingeschakeld.
  7. Selecteer **Verlichting > QN-WLS01** in de lijst met producten.
  - Als het lampje niet knippert: schakel de stroom 5 keer uit / in om het apparaat te resetten.
  - Als het lampje knippert: bevestig in de app.
- Opmerking:** het apparaat begint 3 minuten te knipperen voordat het naar de normale toestand gaat.

qnect 201214050  
QN-WLS01

Input voltage 220 - 240 VAC  
Output Voltage 12V DC 2000mAh  
Length 2000mm (Extendable up to 5m)  
Wattage 9.6W [Extendable up to max 24W]  
Rated luminous flux 800 lm  
RGB + Colour temperature 3000 - 6000K  
Rated Life time of Lamp 25000 h  
Frequency range 2400 - 2482.5 MHz  
Energy consumption per 1000h 10kWh  
Energy Class A++ > A+  
Antenna gain: -1.0dB  
Max. radio transmit power: +16dBm.

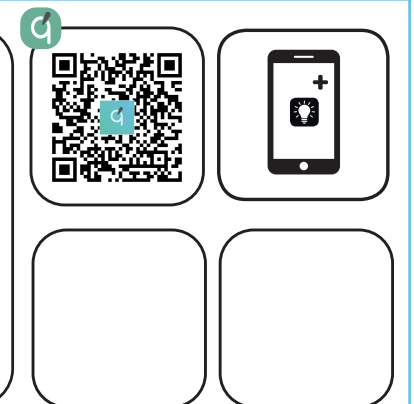
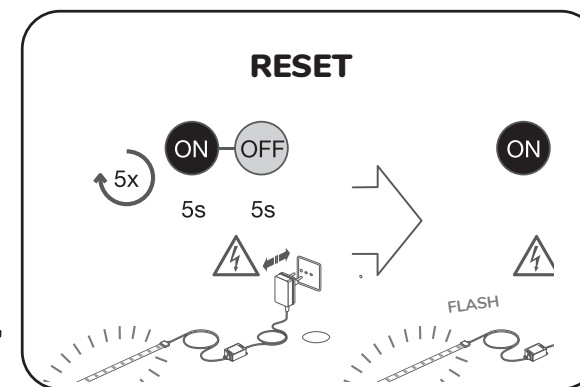
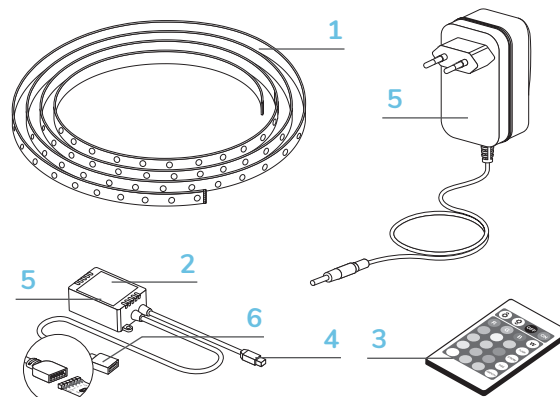

## EN Wi-Fi Smart Ceiling light Quick setup manual

**Note:** The device name will also be used by Amazon Alexa and Google Home.

10. Install the device according to delivered installation guide.

### Safety

- To reduce risk of electric shock, this product should only be opened by an authorized technician when service is required.
- Disconnect the product from the mains and other equipment if a problem should occur.
- Read the manual carefully before use. Keep the manual for future reference.
- Only use the device for its intended purposes.
- Do not use the device if any part is damaged or defective. If the device is damaged or defective, replace the device immediately.
- The device is suitable for indoor use only. Do not use the device outdoors.
- Do not expose the product to water or moisture. Do not touch the device with wet hands.
- Do not drop the product and avoid bumping.
- Make sure that the voltage of the smart LED bulb is compatible with the mains voltage of your country before connecting it to the bulb socket.

### Warning!

- We are continuously improving and updating our products and product information. It's therefore possible that there is a slight difference between the description in this manual to the operation of the product. If something is different or not clear, always check our website for the most current manual version.
- Do not use cleaning solvents or abrasives.
- Do not clean the inside of the device.
- Do not attempt to repair the device. If the device does not operate correctly, replace it with a new device.
- Clean the outside of the device using a soft, damp cloth.

If you need additional help, visit [www.qnecthome.com](http://www.qnecthome.com)

## FR WiFi Plafonnier intelligent Guide de démarrage rapide

avant de revenir à l'état normal.

8. Confirmez le réseau Wi-Fi et le mot de passe.
9. Saisissez le nom de l'appareil.

**Remarque:** Le nom de l'appareil sera également utilisé par Amazon Alexa et Google Home.

10. Installez l'appareil conformément au guide d'installation fourni.

### Sécurité

- Pour réduire le risque de choc électrique, ce produit ne doit être ouvert que par un technicien agréé lorsque l'entretien est nécessaire.
- Débranchez le produit du secteur et des autres équipements en cas de problème.
- Lisez attentivement le manuel avant utilisation. Conservez le manuel pour référence future.
- N'utilisez l'appareil que pour l'usage auquel il est destiné.
- N'utilisez pas l'appareil si une pièce est endommagée ou défectueuse. Si l'appareil est endommagé ou défectueux, remplacez-le immédiatement.
- L'appareil est conçu pour une utilisation en intérieur uniquement. N'utilisez pas l'appareil à l'extérieur.
- N'exposez pas le produit à l'eau ou à l'humidité. Ne touchez pas l'appareil avec les mains mouillées.
- Ne laissez pas tomber le produit et évitez les chocs.
- Assurez-vous que la tension de l'ampoule LED intelligente est compatible avec la tension secteur de votre pays avant de la connecter

### Avertissement !

- Nous améliorons et mettons à jour continuellement nos produits et nos informations sur les produits. Il est donc possible qu'il y ait une légère différence entre la description de ce manuel et le fonctionnement du produit. Si quelque chose est différent ou pas clair, consultez toujours notre site Web pour la version manuelle la plus récente.
- N'utilisez pas de solvants ou d'abrasifs de nettoyage.
- Ne nettoyez pas l'intérieur de l'appareil.
- N'essayez pas de réparer l'appareil. Si l'appareil ne fonctionne pas correctement, remplacez-le par un nouvel appareil.
- Nettoyez l'extérieur de l'appareil à l'aide d'un chiffon doux et humide.

Si vous avez des commentaires, veuillez visiter [www.qnecthome.com](http://www.qnecthome.com)

## DE Wi-Fi Smart Deckenleuchte Kurzanleitung

ein, um das Gerät zurückzusetzen.

- Wenn das Licht blinkt: Bestätigen Sie in der App.

**Hinweis:** Das Gerät beginnt 3 Minuten lang zu blinken, bevor es in den Normalzustand wechselt.

8. Bestätigen Sie das Wi-Fi-Netzwerk und das Passwort.
9. Geben Sie den Gerätenamen ein.

**Hinweis:** Der Gerätename wird auch von Amazon Alexa und Google Home verwendet.

10. Installieren Sie das Gerät gemäß der mitgelieferten Installationsanleitung.

### Sicherheit

- Um das Risiko eines Stromschlags zu verringern, sollte dieses Produkt nur von einem autorisierten Techniker geöffnet werden, wenn eine Wartung erforderlich ist.
- Trennen Sie das Produkt vom Stromnetz und anderen Geräten, falls ein Problem auftreten sollte.
- Lesen Sie das Handbuch vor Gebrauch sorgfältig durch. Bewahren Sie das Handbuch zum späteren Nachschlagen auf.
- Verwenden Sie das Gerät nur für den vorgesehenen Zweck.
- Verwenden Sie das Gerät nicht, wenn Teile beschädigt oder defekt sind. Wenn das Gerät beschädigt oder defekt ist, tauschen Sie es sofort aus.
- Das Gerät ist nur für den Innenbereich geeignet. Verwenden Sie das Gerät nicht im Freien.
- Setzen Sie das Produkt weder Wasser noch Feuchtigkeit aus. Berühren Sie das Gerät nicht mit nassen Händen.
- Lassen Sie das Produkt nicht fallen und vermeiden Sie Stöße.
- Stellen Sie sicher, dass die Spannung der Smart-LED-Lampe mit der Netzspannung Ihres Landes kompatibel ist, bevor Sie sie anschließen

### Warnung!

- Wir verbessern und aktualisieren kontinuierlich unsere Produkte und Produktinformationen. Es ist daher möglich, dass zwischen der Beschreibung in diesem Handbuch und dem Betrieb des Produkts ein geringfügiger Unterschied besteht. Wenn etwas anders oder nicht klar ist, finden Sie auf unserer Website immer die aktuellste manuelle Version.
- Verwenden Sie keine Reinigungsmittel oder Schleifmittel.
- Reinigen Sie das Innere des Geräts nicht.
- Versuchen Sie nicht, das Gerät zu reparieren. Wenn das Gerät nicht ordnungsgemäß funktioniert, ersetzen Sie es durch ein neues Gerät.
- Reinigen Sie die Außenseite des Geräts mit einem weichen, feuchten Tuch.

Wenn Sie zusätzliche Hilfe benötigen, besuchen Sie [www.qnecthome.com](http://www.qnecthome.com)

## NL WiFi slimme plafondlamp Verkorte handleiding

8. Bevestig het wifi-netwerk en het wachtwoord.
9. Voer de apparaatnaam in.

**Opmerking:** de apparaatnaam wordt ook gebruikt door Amazon Alexa en Google Home.

10. Installeer het apparaat volgens de meegeleverde installatiehandleiding.

### Veiligheid

- Om het risico op elektrische schokken te verminderen, mag dit product alleen worden geopend door een geautoriseerde technicus wanneer service nodig is.
- Koppel het product los van het lichtnet en andere apparatuur als er zich een probleem zou voordoen.
- Lees de handleiding zorgvuldig voor gebruik. Bewaar de handleiding voor toekomstig gebruik.
- Gebruik het apparaat alleen voor de beoogde doeleinden.
- Gebruik het apparaat niet als een onderdeel beschadigd of defect is. Als het apparaat beschadigd of defect is, vervang het apparaat dan onmiddellijk.
- Het apparaat is alleen geschikt voor gebruik binnenshuis. Gebruik het apparaat niet buitenshuis.
- Stel het product niet bloot aan water of vocht. Raak het apparaat niet aan met natte handen.
- Laat het product niet vallen en voorkom stoten.
- Zorg ervoor dat de spanning van de slimme LED-lamp compatibel is met de netspanning van uw land voordat u deze aansluit

### Opgelet!

- We verbeteren en updaten voortdurend onze producten en productinformatie. Het is daarom mogelijk dat er een klein verschil is tussen de beschrijving in deze handleiding en de bediening van het product. Als er iets anders is of niet duidelijk is, kijk dan altijd op onze website voor de meest actuele handmatige versie.
- Gebruik geen schoonmaakmiddelen of schuurmiddelen.
- Maak de binnenkant van het apparaat niet schoon.
- Probeer het apparaat niet te repareren. Als het apparaat niet correct werkt, vervang het dan door een nieuw apparaat.
- Reinig de buitenkant van het apparaat met een zachte, vochtige doek.

Voor meer hulp ga naar [www.qnecthome.com](http://www.qnecthome.com)

## ES WiFi Tira de luz LED inteligente

### Guía de inicio rápido

#### Descripción del producto

- |                                      |                                      |
|--------------------------------------|--------------------------------------|
| 1. Tira llevada                      | 4. receptor IR                       |
| 2. Controlador LED                   | 5. Entrada de adaptador de 12V (24W) |
| 3. Mando a distancia por infrarrojos | 6. Entrada LED 12V                   |

#### Antes de que empieces

- El producto está destinado exclusivamente para iluminar un ambiente interior.
- Este producto solo funciona en una red de 2,4 GHz. Seleccione una red de 2,4 GHz para conectar este dispositivo.
- La funcionalidad del producto conectado WiFi depende de la estabilidad de su red doméstica. No somos responsables de la estabilidad y la capacidad de su red privada y, por lo tanto, de la funcionalidad óptima de nuestros productos. Si tiene alguna pregunta sobre su red WiFi privada, comuníquese con su proveedor de WiFi.
- Estamos constantemente mejorando y actualizando nuestros productos y la información del producto. Por lo tanto, es posible que exista una ligera diferencia entre la descripción de este manual y el funcionamiento del producto. Si algo es diferente o no está claro, consulte siempre nuestro sitio web para obtener el manual más reciente.

#### Uso

1. Descargue e instale la aplicación "qnect home" de Apple App Store o Google Play Store en su dispositivo móvil.
2. Inicie la aplicación "qnect home".
3. Cree una nueva cuenta o inicie sesión en su cuenta existente.
4. Monte el dispositivo utilizando el **manual de instalación**.
5. Encienda la corriente.
6. Toque "+" para agregar el dispositivo.
- Cuando Bluetooth está habilitado en su teléfono inteligente, la aplicación encontrará el dispositivo en sí. Siga los pasos de instalación dentro de la aplicación.
- Cuando bluetooth no está habilitado, siga los pasos a continuación.
7. Seleccione **Iluminación** > **QN-WLS01** de la lista de productos.
- Si la luz no parpadea: apague / encienda la alimentación 5 veces para reiniciar el dispositivo.
- Si la luz parpadea: confirme en la aplicación.

**Nota:** el dispositivo comenzará a parpadear durante 3 minutos antes

## IT WiFi Striscia LED intelligente

### Guida rapida

#### Panoramica del Prodotto

- |                   |                                  |
|-------------------|----------------------------------|
| 1. Striscia LED   | 4. Ricevitore IR                 |
| 2. Driver LED     | 5. Ingresso adattatore 12V (24W) |
| 3. Telecomando IR | 6. Ingresso LED 12V              |

#### Prima che inizi

- Il prodotto è destinato esclusivamente all'illuminazione di ambienti interni.
- Questo prodotto funziona solo su una rete a 2,4 GHz. Selezione una rete a 2,4 GHz per connettere questo dispositivo.
- La funzionalità del prodotto WiFi connesso dipende dalla stabilità della rete domestica. Non siamo responsabili della stabilità e delle capacità della tua rete privata, e quindi della funzionalità ottimale dei nostri prodotti. In caso di domande sulla tua rete WiFi privata, contatta il tuo provider WiFi.
- Miglioriamo e aggiorniamo costantemente i nostri prodotti e le informazioni sui prodotti. È quindi possibile che vi sia una leggera differenza tra la descrizione in questo manuale e il funzionamento del prodotto. Se qualcosa è diverso o non chiaro, controlla sempre il nostro sito Web per il manuale più aggiornato.

#### Uso

1. Scarica e installa l'app "qnect home" dall'Apple App Store o Google Play Store sul tuo dispositivo mobile.
2. Avviare l'app "qnect home".
3. Crea un nuovo account o accedi al tuo account esistente.
4. Montare il dispositivo utilizzando il **manual di installazione**.
5. Accendi la corrente.
6. Tocca "+" per aggiungere il dispositivo.
- Quando il bluetooth è abilitato sul tuo smartphone l'app troverà il dispositivo stesso. Segui i passaggi dell'installazione all'interno dell'app.
- Quando il bluetooth non è abilitato, seguire i passaggi seguenti.
7. Selezionare **Iluminazione** > **QN-WLS01** dall'elenco dei prodotti.
- Se la luce non lampeggia: spegnere / accendere l'alimentazione per 5 volte per ripristinare il dispositivo.
- Se la luce lampeggia: confermare nell'app.

**Nota:** il dispositivo inizierà a lampeggiare per 3 minuti prima di tornare allo stato normale.

8. Conferma la rete e la password Wi-Fi.
9. Inserisci il nome del dispositivo.

## PT WiFi Tira de LED inteligente

### Guia de iniciação rápida

#### Resumo do Produto

- |                         |                                      |
|-------------------------|--------------------------------------|
| 1. Tira de LED          | 4. Receptor infravermelho            |
| 2. Transformador LED    | 5. Entrada do adaptador de 12V (24W) |
| 3. Remoto infravermelho | 6. Entrada LED 12V                   |

#### Antes que você comece

- O produto destina-se exclusivamente à iluminação de um ambiente interno.
- Este produto funciona apenas em uma rede de 2,4 GHz. Seleccione uma rede de 2,4 GHz para conectar este dispositivo.
- A funcionalidade do produto conectado a WiFi depende da estabilidade da sua rede doméstica. Não somos responsáveis pela estabilidade e capacidade de sua rede privada e, portanto, pela funcionalidade ideal de nossos produtos. Se tiver alguma dúvida sobre sua rede Wi-Fi privada, entre em contato com seu provedor de Wi-Fi.
- Estamos constantemente aprimorando e atualizando nossos produtos e informações sobre produtos. Portanto, é possível que exista uma pequena diferença entre a descrição neste manual e a operação do produto. Se algo estiver diferente ou não estiver claro, verifique sempre nosso site para obter o manual mais atual.

#### Utilização

1. Faça o download e instale o aplicativo "qnect home" da Apple App Store ou Google Play Store no seu dispositivo móvel.
  2. Inicie o aplicativo "qnect home".
  3. Crie uma nova conta ou faça login na sua conta existente.
  4. Monte o dispositivo usando o **manual de instalação**.
  5. Ligue a energia.
  6. Toque em "+" para adicionar o dispositivo.
  - Quando o Bluetooth está ativado no seu smartphone, o aplicativo encontra o próprio dispositivo. Siga as etapas de instalação no aplicativo.
  - Quando o bluetooth não estiver ativado, siga as etapas abaixo.
  7. Seleccione **Iluminação** > **QN-WLS01** na lista de produtos.
  - Se a luz não piscar: Desligue / ligue a energia por 5 vezes para reiniciar o dispositivo.
  - Se a luz piscar: confirme no aplicativo.
- Nota:** o dispositivo começará a piscar por 3 minutos antes de entrar no estado normal.
8. Confirme a rede e a senha Wi-Fi.

## PL WiFi Inteligentny pasek świetlny LED

### Krótki przewodnik

#### Przegląd produktów

- |                         |                               |
|-------------------------|-------------------------------|
| 1. Pasek ledowy         | 4. Odbiornik podczerwiieni    |
| 2. Transformator LED    | 5. Wejście adaptera 12V (24W) |
| 3. Pilot na podczerwień | 6. Wejście 12V LED            |

#### Zanim zaczniesz

- Produkt przeznaczony jest wyłącznie do oświetlania wnętrz.
- Ten produkt działa tylko w sieci 2,4 GHz. Wybierz sieć 2,4 GHz, aby podłączyć to urządzenie.
- Funkcjonalność produktu podłączonego do WiFi zależy od stabilności sieci domowej. Nie ponosimy odpowiedzialności za stabilność i możliwości Twojej prywatnej sieci, a tym samym za optymalną funkcjonalność naszych produktów. Jeśli masz pytania dotyczące prywatnej sieci Wi-Fi, skontaktuj się z dostawcą WiFi.
- Stale doskonalimy i aktualizujemy nasze produkty i informacje o produktach. Dlatego możliwe jest, że istnieje niewielka różnica między opisem w tym podręczniku a działaniem produktu. Jeśli coś jest inne lub niejasne, zawsze sprawdź naszą stronę internetową w celu uzyskania najnowszej instrukcji.

#### Użytkowanie

7. Pobierz i zainstaluj aplikację „qnect home” ze sklepu Apple App Store lub Google Play Store na urządzenie mobilne.
  8. Uruchom aplikację „qnect home”.
  9. Utwórz nowe konto lub zaloguj się na istniejące konto.
  10. Zamontuj urządzenie, korzystając z **instrukcji instalacji**.
  11. Włącz zasilanie.
  12. Puknij „+”, aby dodać urządzenie.
  - Po włączeniu Bluetooth w smartfonie aplikacja znajdzie samo urządzenie. Postępuj zgodnie z instrukcjami instalacji w aplikacji.
  - Gdy Bluetooth nie jest włączony, wykonaj poniższe czynności.
  13. Wybierz **Oświetlenie** > **QN-WLS01** z listy produktów.
  - Jeśli lampka nie miga: Wyłącz / włącz zasilanie na 5 razy, aby zresetować urządzenie.
  - Jeśli lampka miga: Potwierdź w aplikacji.
- Uwaga:** urządzenie zacznie migać przez 3 minuty przed przejściem do normalnego stanu.
14. Potwierdź sieć Wi-Fi i hasło.
  15. Wpisz nazwę urządzenia.

qnect 201214050  
QN-WLS01

Input voltage 220 - 240 VAC  
Output Voltage 12V DC 2000mAh  
Length 2000mm (Extendable up to 5m)  
Wattage 9.6W [Extendable up to max 24W]  
Rated luminous flux 800 lm  
RGB + Colour temperature 3000 - 6000K  
Rated Life time of Lamp 25000 h  
Frequency range 2400 - 2482.5 MHz  
Energy consumption per 1000h 10kWh  
Energy Class A++ > A+  
Antenna gain: -1.0dB  
Max. radio transmit power: +16dBm.

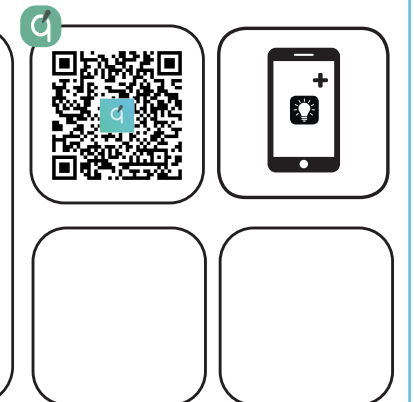
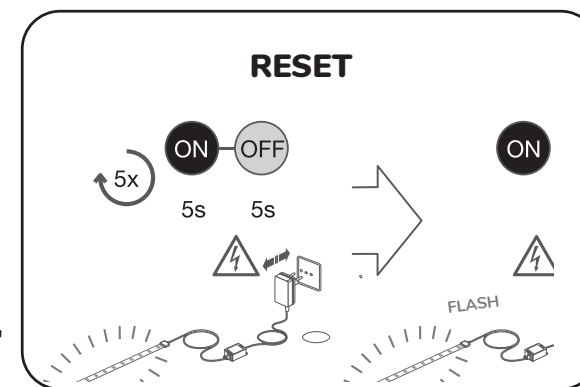
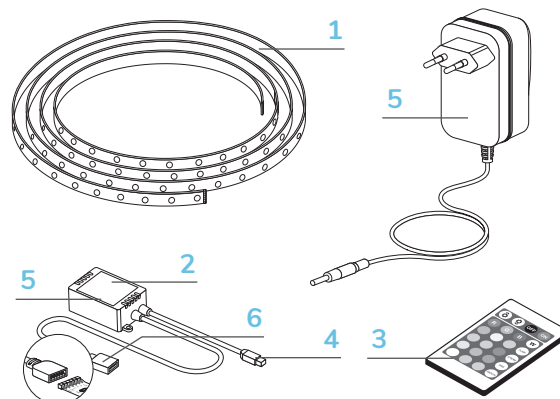

## ES Lámpara Wi-Fi inteligente

### Guía de inicio rápido

de pasar al estado normal.

8. Confirme la red Wi-Fi y la contraseña.
9. Ingrese el nombre del dispositivo.

**Nota:** Amazon Alexa y Google Home también utilizarán el nombre del dispositivo.

10. Instale el dispositivo de acuerdo con la guía de instalación entregada.

#### Seguridad

- Para reducir el riesgo de descarga eléctrica, este producto solo debe ser abierto por un técnico autorizado cuando se requiera servicio.
- Desconecte el producto de la red eléctrica y de otros equipos si surge un problema.
- Lea el manual cuidadosamente antes de usar. Guarde el manual para referencia futura.
- Solo use el dispositivo para los fines previstos.
- No utilice el dispositivo si alguna parte está dañada o defectuosa. Si el dispositivo está dañado o defectuoso, reemplácelo de inmediato.
- El dispositivo es adecuado solo para uso en interiores. No utilice el dispositivo al aire libre.
- No exponga el producto al agua o la humedad. No toque el dispositivo con las manos mojadas.
- No deje caer el producto y evite golpes.
- Asegúrese de que el voltaje de la bombilla LED inteligente sea compatible con el voltaje de la red eléctrica de su país antes de conectarlo.

#### ¡Advertencia!

- Estamos continuamente mejorando y actualizando nuestros productos y la información del producto. Por lo tanto, es posible que exista una ligera diferencia entre la descripción de este manual y el funcionamiento del producto. Si algo es diferente o no está claro, consulte siempre nuestro sitio web para obtener la versión manual más actualizada.
- No use solventes de limpieza o abrasivos.
- No limpie el interior del dispositivo.
- No intente reparar el dispositivo. Si el dispositivo no funciona correctamente, reemplácelo con un nuevo dispositivo.
- Limpie el exterior del dispositivo con un paño suave y húmedo.

Si necesita ayuda adicional, visite [www.qnecthome.com](http://www.qnecthome.com)

## IT Lampada Wi-Fi intelligente

### Guida rapida

**Nota:** il nome del dispositivo verrà utilizzato anche da Amazon Alexa e Google Home.

10. Installare il dispositivo secondo la guida all'installazione fornita.

#### Sicurezza

- Per ridurre il rischio di scosse elettriche, questo prodotto deve essere aperto da un tecnico autorizzato quando è necessaria l'assistenza.
- Scollegare il prodotto dalla rete e da altre apparecchiature in caso di problemi.
- Leggere attentamente il manuale prima dell'uso. Conservare il manuale per riferimenti futuri.
- Utilizzare il dispositivo solo per gli scopi previsti.
- Non utilizzare il dispositivo se qualsiasi parte è danneggiata o difettosa. Se il dispositivo è danneggiato o difettoso, sostituirlo immediatamente.
- Il dispositivo è adatto solo per uso interno. Non utilizzare il dispositivo all'aperto.
- Non esporre il prodotto ad acqua o umidità. Non toccare il dispositivo con le mani bagnate.
- Non far cadere il prodotto ed evitare urti.
- Assicurarsi che la tensione della lampadina a LED intelligente sia compatibile con la tensione di rete del proprio paese prima di collegarla.

#### Attenzione!

- Stiamo migliorando e aggiornando continuamente i nostri prodotti e le informazioni sui prodotti. È quindi possibile che vi sia una leggera differenza tra la descrizione in questo manuale e il funzionamento del prodotto. Se qualcosa è diverso o non chiaro, controlla sempre il nostro sito Web per la versione del manuale più recente.
- Non utilizzare solventi per la pulizia o abrasivi.
- Non pulire l'interno del dispositivo.
- Non tentare di riparare il dispositivo. Se il dispositivo non funziona correttamente, sostituirlo con un nuovo dispositivo.
- Pulire l'esterno del dispositivo con un panno morbido e umido.

Per ulteriore assistenza visitare il sito [www.qnecthome.com](http://www.qnecthome.com)

## PT Lâmpada LED inteligente

### Guia de iniciação rápida

9. Digite o nome do dispositivo.

**Nota:** O nome do dispositivo também será usado pelo Amazon Alexa e Google Home.

10. Instale o dispositivo de acordo com o guia de instalação fornecido.

#### Segurança

- Para reduzir o risco de choque elétrico, este produto deve ser aberto apenas por um técnico autorizado quando for necessário reparo.
- Desconecte o produto da rede elétrica e de outros equipamentos, se ocorrer um problema.
- Leia o manual cuidadosamente antes de usar. Guarde o manual para referência futura.
- Use o dispositivo apenas para os fins a que se destina.
- Não use o dispositivo se alguma peça estiver danificada ou com defeito. Se o dispositivo estiver danificado ou com defeito, substitua-o imediatamente.
- O dispositivo é adequado apenas para uso interno. Não use o dispositivo ao ar livre.
- Não exponha o produto a água ou umidade. Não toque no dispositivo com as mãos molhadas.
- Não deixe o produto cair e evite bater.
- Certifique-se de que a voltagem da lâmpada LED inteligente seja compatível com a voltagem do seu país antes de conectá-la.

#### Aviso!

- Estamos melhorando e atualizando continuamente nossos produtos e informações sobre produtos. Portanto, é possível que exista uma pequena diferença entre a descrição neste manual e a operação do produto. Se algo estiver diferente ou não estiver claro, verifique sempre em nosso site a versão manual mais atual.
- Não use solventes de limpeza ou abrasivos.
- Não limpe a parte interna do dispositivo.
- Não tente reparar o dispositivo. Se o dispositivo não funcionar corretamente, substitua-o por um novo.
- Limpe a parte externa do dispositivo usando um pano macio e úmido.

Se necessitar de ajuda adicional, por favor visite [www.qnecthome.com](http://www.qnecthome.com)

## PL Inteligentna żarówka Wi-Fi

### Krótki przewodnik

**Uwaga:** nazwa urządzenia będzie również używana przez Amazon Alexa i Google Home.

16. Zainstaluj urządzenie zgodnie z dostarczoną instrukcją instalacji.

#### Bezpieczeństwo

- Aby zmniejszyć ryzyko porażenia prądem, ten produkt powinien być otwierany przez autoryzowanego technika tylko wtedy, gdy wymagany jest serwis.
- Odłącz produkt od sieci i innego sprzętu, jeśli wystąpi problem.
- Przed użyciem dokładnie przeczytaj instrukcję. Zachowaj instrukcję do przyszłego użytku.
- Używaj urządzenia tylko zgodnie z jego przeznaczeniem.
- Nie używaj urządzenia, jeśli jakkolwiek część jest uszkodzona lub wadliwa. Jeśli urządzenie jest uszkodzone lub wadliwe, należy je natychmiast wymienić.
- Urządzenie nadaje się tylko do użytku w pomieszczeniach. Nie używaj urządzenia na zewnątrz.
- Nie wystawiaj produktu na działanie wody lub wilgoci. Nie dotykaj urządzenia mokrymi rękami.
- Nie upuszczaj produktu i unikaj uderzeń.
- Przed podłączeniem upewnij się, że napięcie inteligentnej żarówki LED jest zgodne z napięciem sieciowym twojego kraju.

#### Ostrzeżenie!

- Stale doskonalimy i aktualizujemy nasze produkty i informacje o produktach. Dlatego możliwe jest, że istnieje niewielka różnica między opisem w tym podręczniku a działaniem produktu. Jeśli coś jest inne lub niejasne, zawsze sprawdź naszą stronę internetową w celu uzyskania najnowszej wersji instrukcji.
- Nie używaj rozpuszczalników ani środków ściernych.
- Nie czyść wnętrza urządzenia.
- Nie próbuj naprawiać urządzenia. Jeśli urządzenie nie działa poprawnie, wymień je na nowe.
- Wyczyść obudowę urządzenia miękką, wilgotną ściereczką.

Jeśli potrzebujesz dalszej pomocy, proszę odwiedź stronę [www.qnecthome.com](http://www.qnecthome.com)