

**Classic 500**

**GB ROBOTIC MOWER**  
Original Installation Guide

**FR ROBOT-TONDEUSE**  
Guide d'installation d'origine

**DE MÄHROBOTER**  
Original Installationsanleitung

**NL ROBOTMAAIER**  
Originele handleiding

**CZ ROBOSEKACKA**  
Originální instalační průvodce

**PL ROBOT KOSZĄCY**  
Originalna instrukcja

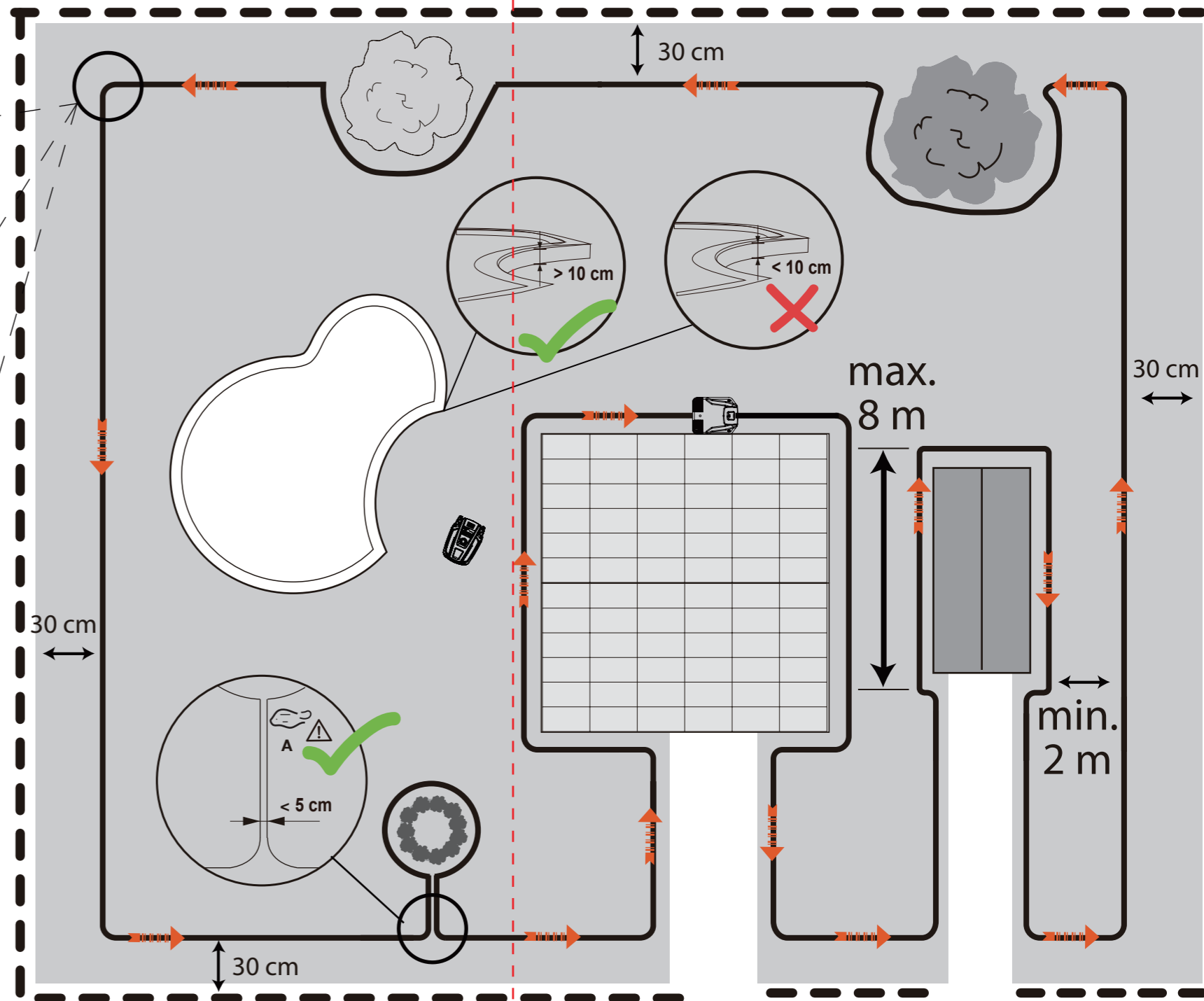
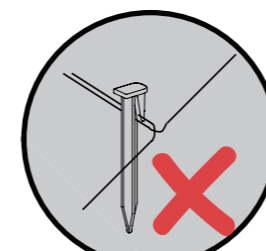
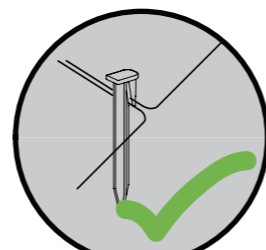
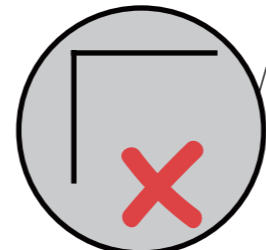

# SOMMAIRE

Description du produit .....	1
Installation .....	2
Fonctionnement .....	10
Données techniques .....	14
Entretien et rangement .....	12
Dépannage .....	17

## Description du produit

1. Bouton STOP
2. Capteur ultrasonique
3. Prise de chargement
4. Roue arrière
5. Molette de réglage de la hauteur
6. Interface USB (seulement pour après service)
7. Panneau de commandes
8. Roue avant
9. Lame de coupe

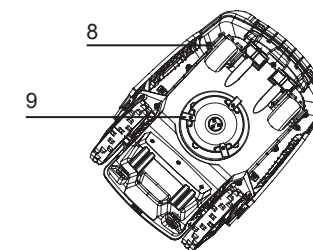
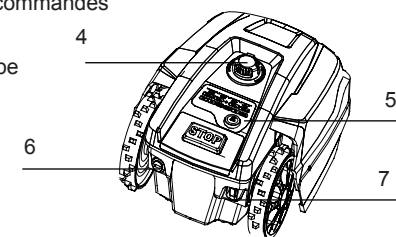
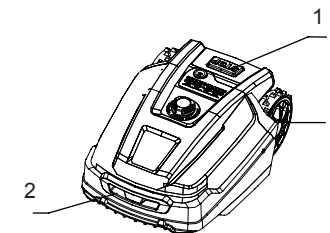

## Éléments fournis

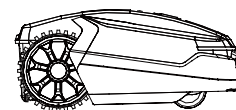

Tondeuse Robomower

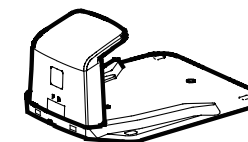

Station de chargement



Source d'alimentation

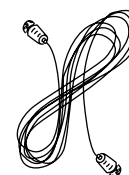

Rallonge électrique

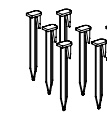

Piquets pour câble

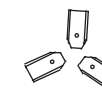

Lames de rechange



Connecteurs

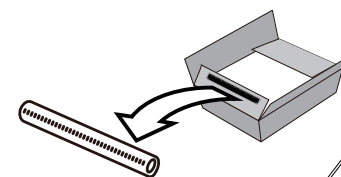

Règle

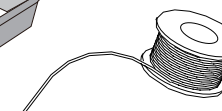

Câble de délimitation



Original instruction



Installation guide



Warranty

Guides

# Installation

## Guide d'installation

Ce chapitre vous explique comment installer votre Robomower. Assurez-vous d'avoir lu et compris ce chapitre avant de commencer l'installation.

## Introduction

Nous vous recommandons de créer un schéma de votre pelouse, en incluant tous les obstacles et la façon dont ils devraient être protégés. Cela vous permettra d'identifier un emplacement adéquat pour l'installation de la station de chargement et la disposition possible du câble de délimitation. Il vous faudra également des outils, comme un marteau, une pince coupante, ou des ciseaux.

## Découpez votre pelouse

Votre pelouse doit être préparée correctement avant d'installer le robot de tonte. Pré coupez votre pelouse à une hauteur de 60 mm.

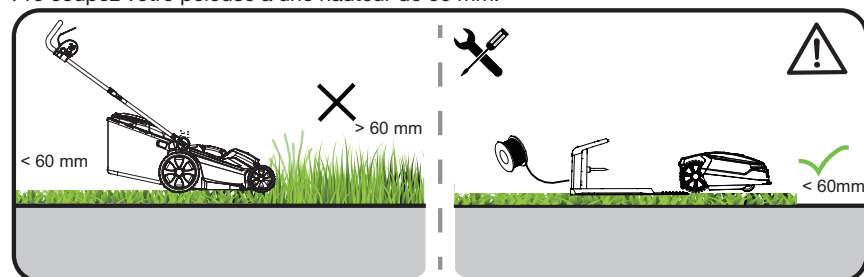

## Limitations de coupe

Ce robot-tondeuse est équipé de capteurs anticollision. Ces capteurs détectent tout obstacle rigide et fixe d'une hauteur supérieure à 10 cm : murs, clôtures ou meubles de jardin etc. Quand le capteur détecte un obstacle, le robot tondeuse s'arrête, recule puis continue dans une autre direction. À titre de solution à long terme, il est conseillé de disposer le câble périphérique en conséquence au moyen d'une règle, de manière à protéger les obstacles et l'appareil. Le câble périphérique doit être disposé de manière à ce que le robot tondeuse ne soit jamais à plus de 20 m du câble quel que soit l'endroit où il se trouve dans la zone de tonte.

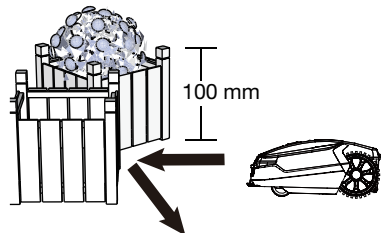

## Arbres

Le Robomower considère les arbres comme des obstacles ordinaires, mais si les racines d'un arbre sont exposées et d'une hauteur inférieure à 100 mm, vous devrez exclure cette zone de la surface à tondre en utilisant le câble de délimitation afin de protéger les racines de l'arbre ainsi que les lames et les roues arrière de l'appareil.

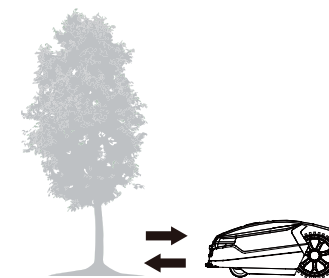

## Pierres

Nous vous recommandons de débarrasser la pelouse des petites pierres et petits rochers (d'une hauteur inférieure à 100 mm) ainsi que des cailloux aux bords ronds ou biseautés. Le Robomower pourrait en effet tenter de grimper sur ces pierres au lieu de les considérer comme un obstacle. Si le Robomower reste bloqué sur une pierre, l'utilisateur devra intervenir pour que la tonte puisse reprendre. Un contact avec des pierres peut causer des dommages aux lames.



## Pentes

Le câble périphérique ne doit jamais être placé à la perpendiculaire d'une pente inclinée à plus de 10°. Par ailleurs, laissez une bande d'au moins 2 m entre le câble périphérique et une pente de 10 % ou plus. Sinon, il est possible que le robot tondeuse se laisse entraîner par sa vitesse en descente et passe au-dessus du câble périphérique, surtout si le sol est mouillé ou glissant.

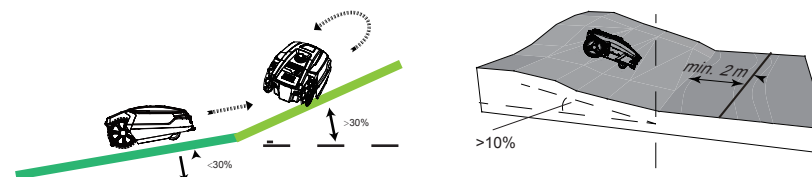

## Chemins, allées et routes

Si une allée surélevée traverse votre pelouse, il est préférable de la laisser à l'extérieur de la surface délimitée par le câble de délimitation. Veuillez laisser une distance de sécurité de 30 cm entre l'allée et le câble de délimitation.



Si l'allée et la pelouse sont au même niveau, vous pouvez utiliser le câble de délimitation pour créer un couloir. Cela permettra à votre Robomower de traverser l'allée et d'atteindre la pelouse opposée.

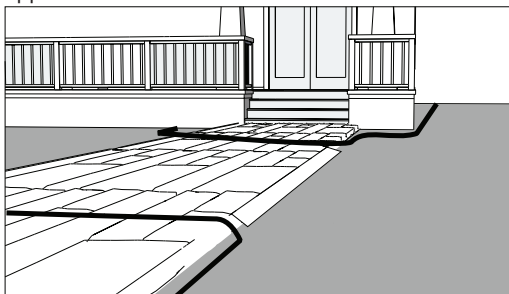

### Surfaces irrégulières

Les surfaces de pelouse irrégulières peuvent causer un contact entre les lames et le sol, ce qui peut les endommager. Il est recommandé de niveler la surface ou de l'exclure de la zone de coupe à l'aide du câble de délimitation avant d'utiliser le robot tondeuse.

### Positionnement de la station de chargement

Afin d'identifier le meilleur emplacement pour la station de chargement, il faut prendre en compte le fait qu'un branchement permanent à une prise secteur est indispensable.

Sortez la station de chargement de l'emballage et vérifiez que l'entrée de chargement se trouve du côté de votre main droite.

Pour que le Robomower puisse retourner à la station de chargement facilement, laissez 1.5 m de câble droit devant la station et 30 cm sur le côté faisant face à la surface de coupe. Placez la station de chargement à l'ombre, car une température plus basse lors du chargement sera bénéfique à la batterie.

**Important :** Placez la station de chargement sur un sol régulier et plat, à distance des mares, piscines ou escaliers. Nous recommandons l'utilisation d'une protection adéquate contre les éléments, comme un auvent ou un garage.

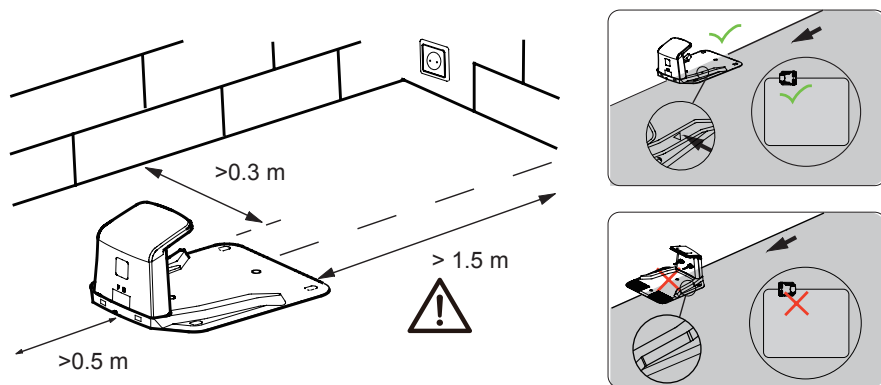

Ne placez pas la station de chargement à proximité d'une pente, comme en haut d'une colline ou en bas d'un sillon. Évitez toute inclinaison de plus de 5 degrés.

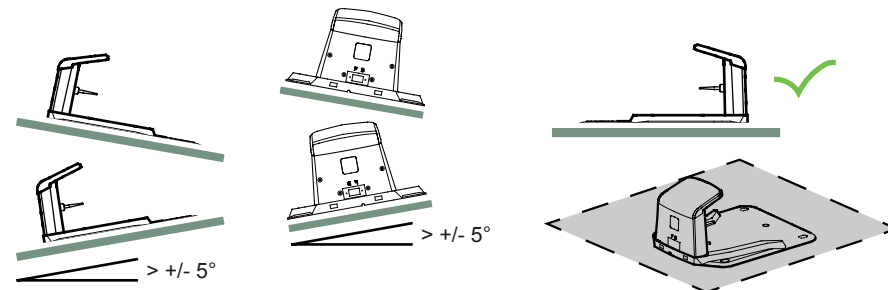

Si votre pelouse possède une surface molle ou irrégulière, nous vous conseillons de solidifier la zone autour de la station de chargement avec un filet de protection pour pelouse. Sans cela, la tension répétée causée par les roues arrière de l'appareil pourrait endommager la pelouse.

Une fois la station de chargement installée et les branchements électriques effectués, finissez de délimiter la zone de coupe avant de brancher la station à la source d'alimentation.

### Installation du câble de délimitation et des piquets

Nous vous recommandons vivement de tondre la pelouse pour qu'elle ait une hauteur inférieure ou égale à 60 mm avant de disposer le câble de délimitation. L'enfouissement du câble de délimitation est entièrement facultatif. Plus le câble sera installé près du sol, moins il entraînera de risques de trébuchement ou de dommages lors de la tonte de la pelouse.

Utilisez la règle fournie pour vérifier qu'il y ait bien une distance de 30 cm entre le câble et les obstacles.

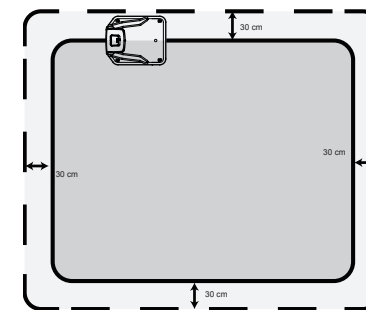

La distance recommandée entre deux piquets est d'environ 80 cm en ligne droite et moins dans les virages étroits. Remarque : le crochet des piquets et la rainure du câble doivent toujours être orientés vers l'extérieur de la zone délimitée. Le câble est recouvert d'herbe très rapidement. La tension n'étant que de 32 V, le câble ne présente aucun risque de choc électrique. Veillez à ce que les crochets des piquets et l'ouverture du câble soient toujours orientés vers la zone de travail.

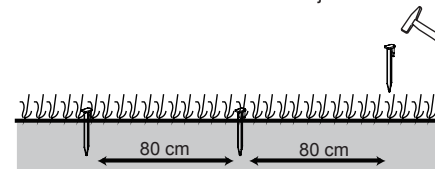

Premièrement, enfoncez légèrement les piquets avec un marteau léger jusqu'à ce que vous soyez sûr de leur positionnement. Pour vous assurer du bon positionnement des piquets, il est conseillé de placer d'abord les piquets sur la pelouse, puis de mesurer la distance entre les bords de la pelouse et les obstacles (elle devrait être comprise entre 30 cm).

## Plates-bandes

Utilisez le câble de délimitation pour exclure les plates-bandes de la zone de coupe. Deux options sont possibles pour les deux longueurs de câble de délimitation entre une plate-bande et la limite extérieure :

1) Vous pouvez conserver une distance supérieure à 5 cm entre deux longueurs de câble parallèles. Ainsi, le Robomower considérera le câble de délimitation comme un obstacle ordinaire. Lors de la coupe, il l'évitera comme d'habitude. En suivant le câble de délimitation jusqu'à la station de chargement, il suivra le détour autour de la plate-bande.

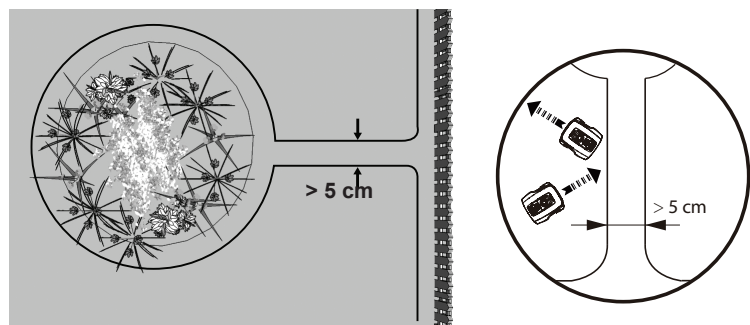

2) Vous pouvez aussi choisir de conserver une distance inférieure à 5 cm entre deux longueurs de câble parallèles. Veillez à ce que ces longueurs ne s'entrecroisent pas (**voir plus bas**). De cette façon, le Robomower ne reconnaîtra pas les câbles et passera par-dessus eux. Cette option nécessite de placer un obstacle sur le câble de délimitation autour de la plate-bande. Placez cet obstacle, une grosse pierre ou un bâton par exemple, près de l'**emplacement A**, comme indiqué sur l'image ci-dessous. L'obstacle doit être entouré par une zone plate d'environ 1 m x 1 m, sans pentes. Cet obstacle permettra à l'appareil de sortir du cercle.

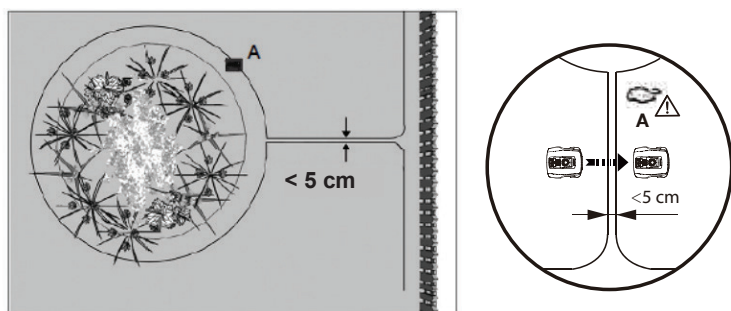

## Mares et piscines

Même si le Robomower est protégé de la pluie et des éclaboussures d'eau, une submersion causera d'importants dommages aux composants électroniques.

Il est donc essentiel d'exclure les mares et piscines de la zone de coupe. Pour une sécurité optimale, nous recommandons la pose d'une clôture autour des piscines.

## Couloir de délimitation

Si vous avez créé un couloir au sein de la zone de coupe, celui-ci doit avoir une largeur d'au moins 2 m et une longueur maximale de 8 m.

Si un couloir est trop étroit ou trop long, le Robomower pourrait ne pas être capable de se déplacer d'une extrémité à l'autre.

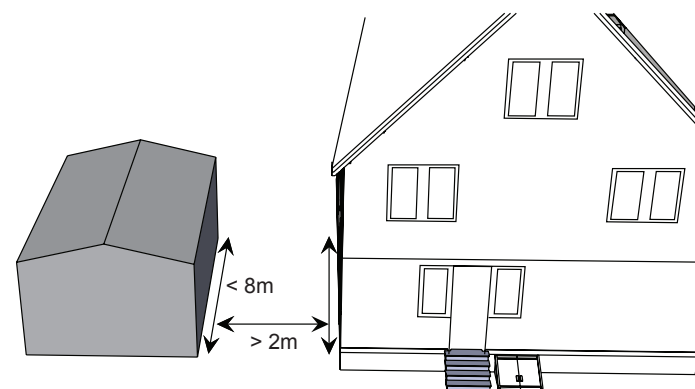

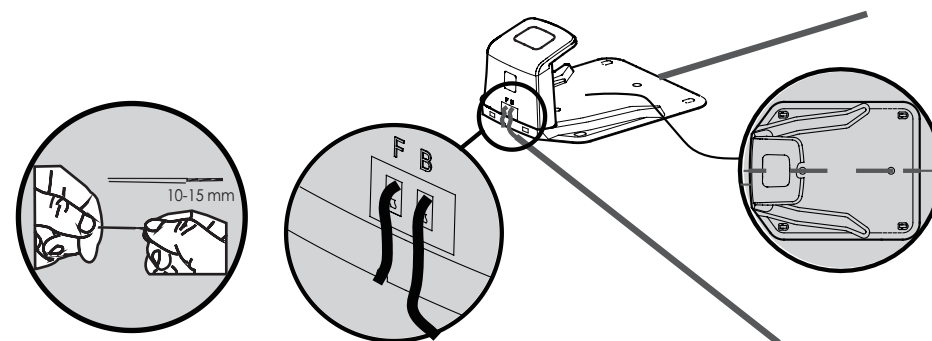

## Connexion de la station de chargement au câble de délimitation

Placez la station de chargement à l'extrémité du câble de délimitation de sorte que le câble passe sous le centre de la station, dans le sens de sa longueur. Branchez cette extrémité au connecteur (noir) de gauche marqué d'un F (à l'avant). Branchez l'autre extrémité au connecteur (rouge) de droite marqué d'un B (à l'arrière).

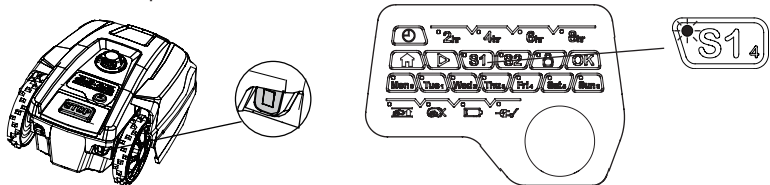

Branchez la fiche de l'appareil sur une prise de courant. Une fois que le témoin LED bleu confirme que l'installation est réussie, vous pouvez tester le fonctionnement du robot tondeuse. Vérifiez régulièrement la LED pour vous assurer que la fixation du câble périphérique n'a pas altéré le branchement (signal S1 sur la station de recharge). Placez ensuite le robot tondeuse dans la zone de travail, à quelques mètres de la station de recharge. Mettez le bouton marche/arrêt en position marche, puis assurez-vous que le signal S1 est allumé sur le panneau ; appuyez 4 fois sur  pour déverrouiller le panneau.



Appuyez sur les boutons  et  ; quelques secondes plus tard, le robot tondeuse devrait automatiquement retourner à la station de recharge en localisant et suivant le câble périphérique dans le sens inverse des aiguilles d'une montre. Si le robot tondeuse ne retourne pas à la station correctement, déplacez cette dernière dans un endroit plus adapté.

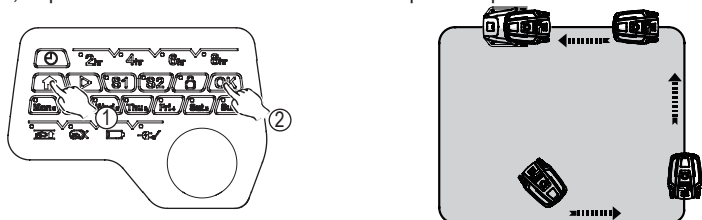

Une fois l'appareil branché sur la station, l'icône  se met à clignoter sur le panneau, et les témoins S1 et S2 de la station de recharge clignotent par alternance pour indiquer que la batterie se recharge correctement.

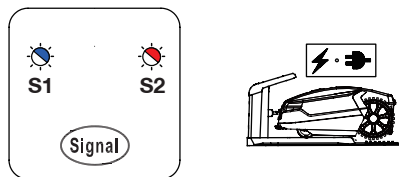

Après l'installation initiale, le robot tondeuse restera sur la station de recharge jusqu'à ce que la batterie soit complètement chargée.

Si l'appareil retourne à la station et se recharge correctement, cela signifie que vous avez trouvé un emplacement adéquat pour la station. Il est maintenant temps d'enfoncer complètement les piquets de fixation.

Faites attention de ne pas endommager ou emmêler l'excès de câble rangé dans la station de recharge.

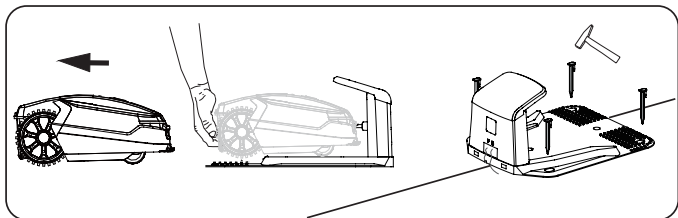

## Sélection du signal

Remarque : le signal par défaut est S1, il n'est pas nécessaire de le changer tant qu'il n'y a pas de signal d'interférence des voisins.

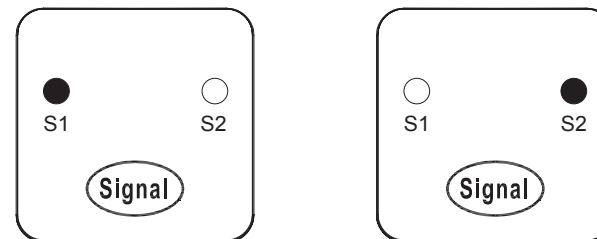

Si votre voisin utilise le même robot tondeuse, vous devrez maintenir une distance de 0,5 m entre votre câble de délimitation et le sien afin d'éviter que les deux appareils n'interfèrent l'un avec l'autre. Assurez-vous que votre station de recharge est bien placée à au moins 10 m du câble de délimitation de votre voisin et que les deux appareils utilisent des signaux différents. Si vous souhaitez sélectionner un autre signal, veuillez procéder de la manière suivante :

1. Appuyez sur le bouton de signal de la station de recharge ; l'indicateur passe à S2.
2. Appuyez sur le bouton "S2" sur le panneau de commande. l'indicateur sera commuté sur S2.

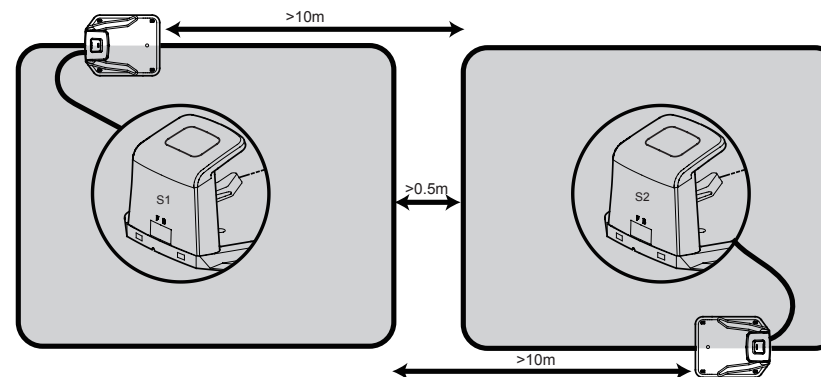

# Fonctionnement

## Panneau de commandes

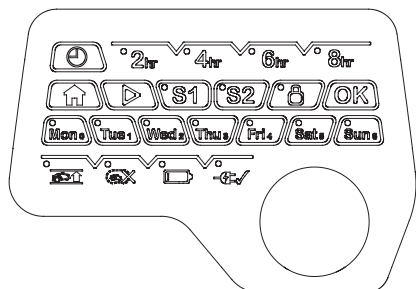

### Signification des témoins

- Clignote lorsque le robot tondeuse est soulevé ou monte sur un obstacle.
- Clignote lorsqu'aucun signal correct n'est détecté.
- Clignote lorsque la batterie est presque épuisée.
- Clignote lorsque le robot tondeuse est en train de charger sur la station de recharge.

### Bouton de sélection de la durée de fonctionnement:

Appuyez sur pour sélectionner la durée de fonctionnement ; un témoin LED apparaît sous le bouton correspondant à la durée de fonctionnement sélectionnée. Le robot tondeuse retournera à la station de recharge lorsque la durée définie se sera écoulée.

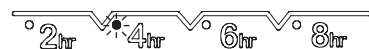

Appuyez sur le bouton pour sélectionner la date de travail, l'indicateur LED apparaîtra sous le bouton de date de travail qui a été sélectionné. La tondeuse robot retournera à la station d'accueil lorsque la date de travail n'est pas sélectionnée.



### Bouton de sélection du signal:

Choisissez S1 ou S2.

REMARQUE : La sélection de signal doit être la même que sur la station de recharge.



### Boutons de commande:



**Bouton Maison:** Appuyez d'abord sur le bouton Maison puis sur le bouton OK pour faire revenir le robot tondeuse à la station de recharge.



**Bouton Marche :** Appuyez d'abord sur le bouton Marche puis sur le bouton OK pour mettre en marche le robot tondeuse.



**Bouton OK**



**Bouton de verrouillage/déverrouillage:** Ce témoin s'affiche lorsque le bouton est appuyé pour verrouiller le panneau de commandes.

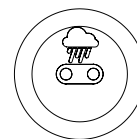

**Capteur pluviométrique:** Ce capteur détecte le début de la pluie ; lorsqu'il est activé, le robot tondeuse retourne automatiquement à la station de recharge.

REMARQUE : Le capteur pluviométrique peut être activé et désactivé manuellement ; faites un appui long sur "Fri", puis allumez le robot tondeuse.

## Avant de commencer - réglage des horaires

**REMARQUE:** Le robot tondeuse doit être hors de la station de recharge pendant le réglage des horaires.

**Étape 1** - Appuyez sur le bouton , puis, en le gardant enfoncé, appuyez sur le bouton marche/arrêt ; le robot tondeuse s'allume. Gardez le bouton allumé jusqu'à ce que toutes les LED s'allument.



### Étape 2 - Réglage du jour

Choisissez le jour de la semaine ; par exemple, si c'est lundi, appuyez sur ; vous devriez entendre un bip sonore.

Au bout de 3 secondes, les LED devraient clignoter, indiquant que le réglage du jour a réussi.





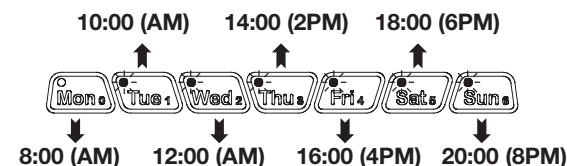

### Étape 3 - Réglage de l'heure

L'heure ne peut pas être réglée avec précision, elle ne peut l'être que de manière approximative. Pour régler l'heure, suivez les étapes ci-dessous ; sélectionnez l'heure la plus proche de notre plage horaire en fonction de votre heure locale.



par exemple:

s'il est 08:25, appuyez sur , puis vous devriez entendre un bip sonore  
s'il est 09:45, appuyez sur , puis vous devriez entendre un bip sonore  
s'il est 14:25, appuyez sur , puis vous devriez entendre un bip sonore  
s'il est 16:45, appuyez sur , puis vous devriez entendre un bip sonore



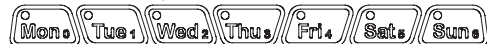

Trois secondes plus tard, toutes ces LED devraient s'éteindre.



Félicitations, tous les réglages sont maintenant terminés. La tondeuse redémarre, et vous pouvez maintenant procéder à la tonte programmée de votre jardin.



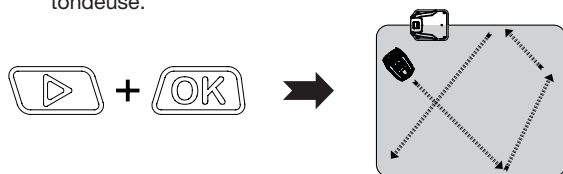

### Pour commencer à tondre

Une fois terminés les réglages d'horaires, vous pouvez démarrer votre robot tondeuse.

1. Appuyez 4 fois sur  pour déverrouiller le panneau.  → 
2. Appuyez sur le bouton  puis sur le bouton  pour mettre en marche le robot tondeuse.



### Retour à la station de recharge

1. Appuyez 4 fois sur  pour déverrouiller le panneau.  → 
2. Appuyez sur le bouton  puis sur le bouton  pour faire revenir le robot tondeuse à la station de recharge.

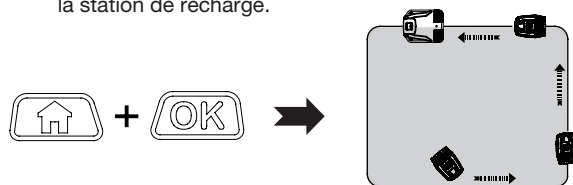

### Arrêt d'urgence

Vous avez la possibilité d'arrêter la tondeuse à tout moment en appuyant sur le bouton STOP.

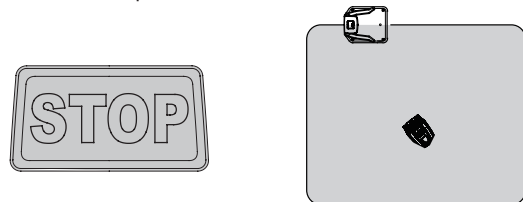

### Réglage de la hauteur de coupe



La hauteur de coupe peut être réglée en faisant tourner la molette de réglage de la hauteur située sur le dessus de la machine. Les hauteurs de coupe disponibles vont de 20 mm à 60 mm.

#### REMARQUE !

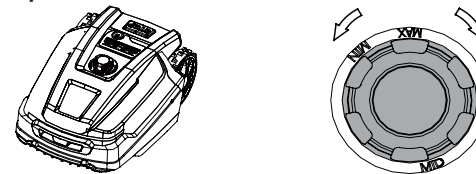
Nous vous conseillons de passer une tondeuse ordinaire ou un coupe-bordures pour que la pelouse soit d'une hauteur inférieure à 60 mm avant d'utiliser le robot tondeuse. Cela optimisera le résultat final.



### Changer le code PIN

1. Mettez le bouton marche/arrêt de l'appareil en position d'arrêt.
  2. Appuyez sur le bouton de verrouillage  puis, sans le relâcher, mettez l'interrupteur marche/arrêt en position Marche. Au bout de quelques secondes, tous les témoins sur le panneau de contrôle se mettent à clignoter.
  3. Relâchez le bouton de verrouillage .
  4. Tapez votre nouveau code PIN dans les 6 secondes ; le robot tondeuse émet un bip sonore confirmant le changement du code PIN.
- 
5. Tous les témoins s'éteignent, le robot tondeuse redémarre et le témoin du bouton de verrouillage clignote, confirmant la réussite du redémarrage.

**REMARQUE :** Si vous avez oublié votre code PIN, vous pouvez redéfinir un nouveau code PIN de la manière décrite ci-dessus, mais il est impossible de réinitialiser l'appareil au code PIN par défaut de 4X .



## Données techniques

<b>Modèle</b>	<b>Classic 500</b>
Zone de coupe max.	500 m <sup>2</sup>
Batterie	28 V/ 2000 mAh
Bouton marche/arrêt	Input: 100-240 V~, 50/60 Hz, 56 W Output: 32V  , CC1.5 A
Source d'alimentation	FY3201500S1/FY3201500S2/FY3201500S3
Temps de coupe avec une charge	60 min
Tension nominale	28 V
Puissance nominale	50 W
Vitesse à vide	3500 min <sup>-1</sup>
Largeur de coupe	18 cm
Hauteur de coupe	20-60 mm
Temps de chargement	60 min
Lames de rechange	846210
Poids	8.5 kg
Fréquence	0-148.5 kHz
Intensité du champ magnétique	70 dBμA/m
Niveau de pression acoustique au niveau des oreilles de l'opérateur L <sub>pA</sub>	L <sub>pA</sub> =52 dB, K=3 dB
Niveau de puissance acoustique mesuré L <sub>WA</sub>	L <sub>WA</sub> =63 dB, K=3 dB
<b>Degré de protection</b>	
Robomower	IP24
Source d'alimentation	IP67, Plug IP44
<b>Pièces de rechange</b>	
Lames de rechange	6 Pcs
Piquets de délimitation	150 Pcs
Câble de délimitation	120 m
Connecteurs	3 Pcs

\* AVERTISSEMENT: Pour recharger la batterie, utilisez uniquement le bloc d'alimentation amovible fourni avec cet appareil.

## Entretien et rangement

Les travaux d'entretien qui ne sont pas décrits dans les instructions de ce guide doivent être effectués par une agence d'entretien agréée par le fabricant. Seules des pièces d'origine peuvent être utilisées.

### Entretien

Vérifiez et nettoyez votre Robomower de façon régulière et remplacez les éléments usés au besoin. Utilisez de préférence une brosse sèche, un chiffon humide ou un morceau de bois affûté. N'utilisez jamais d'eau de rinçage. En suivant ces instructions pour l'entretien de votre Robomower, vous prolongerez sa durée de vie.

## Longévité de la batterie

Le Robomower est équipé d'une batterie Li-ion sans entretien dont la durée de vie estimée est de plus de 2 ans (en fonction de son traitement et de son utilisation).

## Rangement pour l'hiver

Pendant l'hiver, entreposez votre tondeuse, votre station de chargement et votre source d'alimentation dans un endroit sec.

Nous recommandons par exemple de les ranger dans un abri de jardin, un garage, ou de préférence en intérieur.

Préparez votre appareil pour l'hiver en suivant ces consignes :

1. Rechargez complètement la batterie.
2. Mettez l'interrupteur de la source d'alimentation principale en position Arrêt.
3. Nettoyez soigneusement votre Robomower.
4. Débranchez la source d'alimentation de la prise secteur.
5. Déconnectez la source d'alimentation de la station de chargement.
6. Déconnectez le câble de délimitation de la station de chargement. Soulevez la station de chargement pour la nettoyer. Le câble de délimitation peut rester à l'extérieur. Cela dit, il est impératif de le protéger de la corrosion. Nous vous conseillons pour cela d'utiliser une graisse sans eau ou un ruban adhésif étanche approprié.

Placez l'appareil dans son emballage d'origine s'il est encore en votre possession.

Notre centre de service propose également un entretien hivernal pour votre appareil. Cela inclut un contrôle de tous les éléments, et, si disponible, une mise à jour logicielle.

## Préparation au printemps

Après avoir rangé l'appareil pour l'hiver, veuillez nettoyer les bornes de chargement sur le Robomower et la station de chargement lorsqu'arrive le printemps. Utilisez un papier abrasif à grain fin ou une brosse en laiton. Cela permettra d'atteindre une efficacité de chargement optimale et d'éviter toute interférence durant le chargement.

## Nettoyage de l'extérieur de la tondeuse

Votre Robomower étant alimenté par une batterie, vous devez prendre des précautions en le nettoyant. Utilisez une brosse douce pour retirer la saleté grossière. Utilisez un pulvérisateur d'eau manuel avec un détergent domestique doux pour un nettoyage plus intensif. Essayez les résidus à l'aide d'un chiffon humide après le nettoyage.

## Nettoyage du dessous de la tondeuse

Vérifiez que l'interrupteur de la source d'alimentation principale est bien en position Arrêt. Équipé de gants de protection, placez le Robomower sur son côté afin d'accéder au dessous de l'appareil. Nettoyez le disque et le cadre à l'aide d'une brosse douce ou d'un chiffon humide. Faites tourner le disque des lames pour vérifier qu'il tourne sans problème, et vérifiez que les lames peuvent tourner sur leur pivot et qu'elles ne sont pas obstruées par des brins d'herbe.

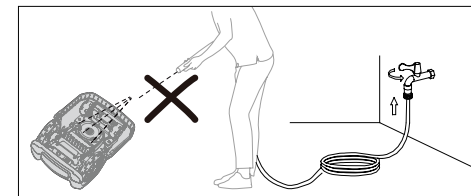
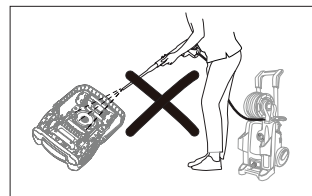

## Nettoyage des bornes de contact et des bandes de chargement

Utilisez de la laine de verre, un produit nettoyant pour métaux ou un papier abrasif à grain très fin pour nettoyer les bornes de contact et les bandes de chargement de votre tondeuse et de la station de chargement. Retirez tous les débris, feuilles ou brins d'herbe autour des bornes de contact et des bandes de chargement pour assurer l'efficacité du chargement.

## Inversion ou remplacement des lames

**ATTENTION !** Vérifiez que le Robomower est bien hors tension avant de nettoyer, régler ou remplacer les lames. Portez toujours des gants de protection.

**ATTENTION !** Pour une efficacité de coupe et une sécurité maximum, utilisez toujours les lames de rechange et les éléments de support de lames conseillés pour effectuer un remplacement.

Votre Robomower possède trois lames qui sont fixées au disque des lames. À moins d'être endommagées par des obstacles durs, ces lames peuvent durer jusqu'à cinq mois en étant utilisées quotidiennement.

Il est recommandé d'inspecter les lames et les vis de fixation toutes les semaines. Remarque : les lames sont à double tranchant. Si un côté est émoussé, desserrez la vis de fixation, retournez la lame, puis resserrez la vis. Vérifiez que la lame tourne sans problème.

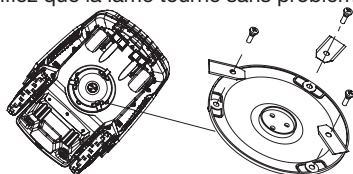

Un lot de lames de rechange est fourni avec le Robomower. Vous pouvez acheter des lames supplémentaires en contactant le service après-vente. Pour que vous profitiez de performances optimales, remplacez toujours les trois lames en même temps. N'utilisez que des pièces de rechange recommandées par le fabricant.

**REMARQUE:** si les lames ont été retirées / changées, veuillez vous assurer que la vis est fermement fixée en place et que la lame est libre de bouger

## Liste des pièces de rechange

Contactez le centre de service après-vente si vous souhaitez commander les pièces de rechange listées ci-dessous.

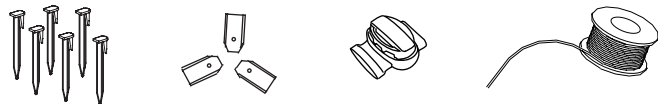

## Dépannage

### Le Robomower ne retourne pas correctement sur la station de chargement.

- Vérifiez que le câble de délimitation devant et sous le chargeur est bien droit.
- Vérifiez que l'emplacement de la station de chargement est adapté, comme expliqué dans ce guide.

### Le Robomower tourne en rond pendant la tonte ou lorsqu'il suit le câble de délimitation pour retourner à la station de chargement.

- Vérifiez qu'il n'y a pas de câble d'alimentation parallèle au câble de délimitation à proximité. Si nécessaire, repositionnez le câble de délimitation.
- Vérifiez si une des roues avant est bloquée.
- Si un de vos voisins possède un Robomower similaire, il peut y avoir une interférence de signaux. Essayez de faire en sorte que le signal de votre station de chargement et de votre Robomower soit différent de celui de l'autre appareil.
- Le moteur est peut-être endommagé. Veuillez contacter le service clientèle.

### Le Robomower fait beaucoup de bruit.

- Vérifiez les vis de fixation des lames et resserrez-les si nécessaire.
- Vérifiez que les lames ne sont pas endommagées. Remplacez-les si nécessaire.
- L'herbe est peut-être trop haute. Essayez d'augmenter la taille de coupe ou tondez d'abord la pelouse avec une tondeuse traditionnelle.
- Le moteur activant les lames ne fonctionne plus. Veuillez contacter le service clientèle.

### Le robot tondeuse reste ou retourne à la station de chargement lorsque j'appuie sur le bouton Marche.

- Vérifiez si la durée de fonctionnement ne s'est pas déjà écoulée.
- La batterie est presque vide. Laissez au Robomower le temps de se recharger, puis essayez à nouveau.

### LED signal indicator on docking station

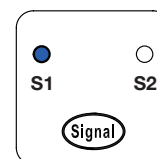

Témoins lumineux S1/S2 allumés.  
Signal de câble périphérique OK.

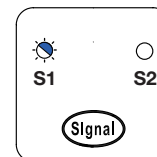

Témoin lumineux S1/S2 clignotant.  
Câble périphérique cassé, pas de signal.

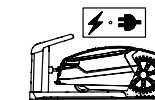
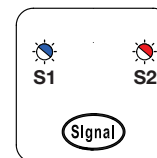

Témoins lumineux S1/S2 clignotant en alternance.  
La tondeuse est en recharge dans la station de recharge.

## Problème intervenant avant/pendant/après la recharge





Problème	Cause possible	Solution
Pas de lampe allumée sur la base de recharge	Fil mal branché	Vérifiez les branchements « F et B ».
	Prise de courant pas sous tension	Rétablissez le courant
Les témoins S1 ou S2 clignotent séparément	Câble périphérique cassé, pas de signal	Réparez le câble cassé avec les connecteurs fournis à cet effet
Le robot ne se charge pas	Machine incorrectement stationnée dans la base de recharge	Vérifiez si la machine est stationnée correctement dans la base de recharge
		Assurez-vous que la base de recharge est bien installée sur une surface plane
	Corrosion des broches du chargeur	Nettoyez les broches du chargeur

## Résolution des problèmes de tonte

Problème	Cause possible	Solution
La machine n'est pas sous tension	Le bouton marche/arrêt n'a pas été actionné	Allumez la machine et réessayez
	La batterie du robot tondeuse est presque épuisée	Placez la machine dans la station de recharge
La machine ne démarre pas	Minuterie non activée	Sélectionnez un horaire, puis réessayez
	Herbe accumulée sous le carénage	Nettoyez le dessous du carénage avec une brosse
	Batterie presque épuisée	Placez la machine dans la station de recharge
	Gazon trop long	Tondez le gazon à une hauteur de 60 mm
	La hauteur de coupe est trop basse.	Tondez le gazon à une hauteur de 60 mm et augmentez la hauteur de coupe
	Batterie trop froide/chaude	La température ambiante doit être située entre 5 et 45°C
	Câble périphérique cassé	Réparez le câble périphérique cassé
La tondeuse est située en dehors du câble périphérique	Le câble périphérique passe sur une pente	Modifiez la disposition du câble périphérique et laissez des distances plus grandes sur les pentes
Certaines parties du gazon ne sont pas tondues	La tondeuse a besoin d'une durée de tonte plus longue	Rallongez le temps de tonte programmé à 8 heures
	Gazon trop long	Tondez le gazon à une hauteur de 60 mm

Problème	Cause possible	Solution
La tondeuse reste bloquée à un endroit donné du gazon	Obstacles sur le gazon	Enlevez les obstacles du gazon
	Câble périphérique mal posé	Modifiez le tracé du câble périphérique de manière à en exclure les obstacles
	Installation incorrecte du fil devant la station de recharge	Il est nécessaire de prévoir 1.5 m de câble tout droit devant la station de recharge
Bruit/vibrations excessifs	Lame mal fixée	Resserrez l'écrou
	Lames endommagées/bloquées	Changez les lames endommagées
	La pelouse est peut-être trop haute	Augmentez la hauteur de coupe et réduisez-la par la suite petit à petit, ou commencez par tondre la pelouse avec une tondeuse conventionnelle
	Dysfonctionnement du moteur de coupe	Veillez contacter le service après-vente
La tondeuse tourne en rond	Le câble d'alimentation est disposé parallèlement au câble périphérique ou près de celui-ci	Redisposez le câble périphérique
	Blocage de roue avant	Nettoyez la roue avant concernée
	Interférence de signal avec un autre robot dans les environs	Passez sur le signal alternatif de câble périphérique (S1/S2)
	Dysfonctionnement du moteur des roues	Veillez contacter le service après-vente
	Mauvais branchement ou câble périphérique cassé/coupé	Réparez/vérifiez les connexions de la base de recharge et du câble périphérique afin de repérer les fils cassés/coupés

## Fonction marche arrêt par combinaison de touches

Fonction	Fonctionnement
Réinitialisation du code PIN	Faites un appui long sur  pour allumer
Réglage de l'heure	Faites un appui long sur  pour allumer
Tonte périphérique *	Faites un appui long sur  pour allumer
Multi-zone automatique *	Faites un appui long sur  pour allumer
Capteur pluviométrique on/off	Faites un appui long sur  pour allumer

### Tonte périphérique \*

Description de la fonction : la tondeuse passe le long du câble périphérique entier à des intervalles de 2 jours maximum.

### Multi-zone automatique\*

La tondeuse mesure la périphérie totale et la subdivise en plusieurs points également répartis ; ensuite, après chaque recharge, la tondeuse ira à chacun des points l'un après l'autre et commencera à tondre depuis le point en question.