

NL

VEILIGHEIDSINSTRUCTIES

LEES DE ONDERSTAANDE VEILIGHEIDSINSTRUCTIES VOOR GEBRUIK GOED DOOR!

- Gebruik de oprijplaat alleen zoals hieronder voorgeschreven.
- Houd omstanders weg bij de oprijplaat als deze niet assisteren.
- Werk niet alleen. In geval van een ongeluk kan een assistent meteen te hulp schieten.
- Werk alleen in een goed verlichte omgeving.
- Draag aangepaste werkkledij. Draag geen losse kledij of juwelen, deze kunnen vasthaken aan bewegende delen. Indien u lange haren heeft, draag dan een haarnet.
- Neem maatregelen ter bescherming van ogen en oren.
- Zorg ervoor dat u steeds stabiel staat.
- Draag veiligheids-handschoenen en -schoenen wanneer u met de oprijplaat werkt.
- Gebruik de oprijplaat enkel waarvoor ze ontworpen is. Gebruik ze niet voor zwaardere werk dan voorzien.
- Wees steeds op uw hoede. Gebruik de oprijplaat niet wanneer u vermoeid bent.
- Voordat u de oprijplaat gebruikt, moet u alle onderdelen controleren op mogelijke schade. De beschadigde onderdelen moeten vervangen worden door een gekwalificeerde techniekier.
- Gebruik voor het vervangen van onderdelen of accessoires enkel originele delen. Indien u geen originele onderdelen gebruikt, vervalt de garantie. Gebruik enkel accessoires die bedoeld zijn voor gebruik bij deze oprijplaat.
- Voor uw eigen veiligheid moet het onderhoud gedaan worden door een gekwalificeerde techniekier.
- Gebruik de oprijplaat op

FR

NOTICES DE SECURITE

VEUILLEZ LIRE ATTENTIVEMENT ET SUIVRE CES DIRECTIVES DE SECURITE AVANT L'UTILISATION!

- N'utilisez cette rampe que comme prescrit ci-dessous.
- Eloignez les personnes qui ne vous assistent pas.
- Evitez de travailler tout seul. Si vous avez un accident, votre assistant peut vous aider.
- Travaillez uniquement dans un endroit bien éclairé.
- Portez des vêtements appropriés. Ne portez pas des vêtements pendant ou des bijoux, ils peuvent être pris par les parties en mouvement. Si vous avez de cheveux long, vous devez porter un filet.
- Prenez des mesures de protection pour vos yeux et vos oreilles.
- Prenez un position stable.
- Portes des gants et des chaussures de protection si vous travaillez avec une rampe.
- Utilisez la rampe seulement pour le but pour laquelle elle a été conçue. N'utilisez pas la rampe pour des travaux plus lourd que nécessaires.
- Soyez attentif. N'utilisez pas la rampe si vous êtes fatigué.
- Avant l'utilisation, contrôlez toutes les pièces contre un endommagement éventuel. Toutes les pièces endommagées doivent être remplacé par un technicien qualifié.
- Pour le changement des pièces ou réparation, utilisez seulement des pièces originales. Si vous n'utilisez pas des pièces originales, vous n'avez plus de garantie. Utilisez seulement des accessoires qui sont destinés pour utilisation avec cette rampe.
- Pour votre propre sécurité, l'entretien doit être fait par un technicien qualifié.
- Utilisez la rampe sur une surface stable et sec.

EN

SAFETY INSTRUCTIONS

CAREFULLY READ THE FOLLOWING SAFETY INSTRUCTIONS BEFORE USING THE PRODUCT!

- Only use the loading ramp in the manner described below.
- Keep bystanders who are not assisting out of the vicinity of the loading ramp.
- Never work on your own. In the event of an accident an assistant can immediately help you.
- Always ensure the area where you are working is well-lit.
- Wear suitable work clothing. Do not wear loose clothing or jewellery, as these can become caught on moving parts. If you have long hair, always wear a hairnet.
- Ensure that you wear proper eye and ear protection.
- Make sure that your footing is always stable.
- Wear safety gloves and safety shoes when working with the loading ramp.
- Only use the loading ramp for the purpose for which it was designed. Do not use the loading ramp for weights exceeding its capacity.
- Always be alert. Do not use the loading ramp when you are fatigued.
- Before using the loading ramp check all the parts for damage. Any damaged parts must be replaced by a qualified technician.
- Only use original parts when replacing any components or accessories. The guarantee is voided when you do not use original parts.
- Only use those accessories designed to be used with this loading ramp.
- For your own safety, maintenance must be performed by a

DE

SICHERHEITSHINWEISE

VOR DER ANWENDUNG DIE FOLGENDEN SICHERHEITSANWEISUNGEN SORGFÄLTIG LESEN!

- Die Auffahrrampe darf ausschließlich in der im Folgenden beschriebenen Weise verwendet werden.
- Alle Personen, die nicht beim Beladen behilflich sind, sollten sich von der Auffahrrampe fernhalten.
- Arbeiten Sie niemals alleine. Im Falle eines Unfalls kann ein Assistent sofort zur Hilfe kommen.
- Nur in einer gut beleuchteten Umgebung arbeiten.
- Geeignete Arbeitskleidung tragen. Keine locker sitzende Kleidung und keinen Schmuck tragen, da diese an beweglichen Teilen hängen bleiben können. Personen mit langen Haaren sollten ein Haarnetz tragen.
- Augen- und Ohrschutz verwenden.
- Sorgen Sie stets für einen stabilen Stand.
- Tragen Sie Sicherheitshandschuhe und -schuhe, wenn Sie mit der Auffahrrampe arbeiten.
- Die Auffahrrampe darf nur für den vorgesehenen Zweck verwendet werden. Verwenden Sie die Auffahrrampe nicht für Lasten, die die maximale Tragfähigkeit der Rampe übersteigen.
- Seien Sie stets aufmerksam. Verwenden Sie die Auffahrrampe nicht, wenn Sie ermüdet sind.
- Vor Verwendung der Auffahrrampe alle Teile auf mögliche Schäden prüfen. Die beschädigten Teile müssen von einem qualifizierten Techniker ersetzt werden.
- Teile oder Zubehör dürfen nur gegen Originalteile ausgetauscht werden. Wenn Sie keine Originalteile verwenden, verfällt

een vaste, vlakke en droge ondergrond. Zorg ervoor dat de flens naar onder gericht is en dat de tong volledig in aanraking komt met de achterklep.

- Vóór ieder gebruik dient u de oprijplaat vrij te maken van vuil, olie en vet.
- Let er bij het uitpakken goed op dat alle onderdelen geleverd worden.

OPGELET!

- Wees er zeker van dat er zich geen mensen of dieren onder de oprijplaat of aanhangwagen bevinden tijdens het opladen.
- Laad nooit machines met een draaiende motor. Laat motoren steeds afkoelen alvorens met het laden te beginnen.
- Overschrijd NOOIT de maximale draagkracht van 200 kg. Laat geen gewicht op de hellende oprijplaat vallen. Dit kan de laadcapaciteit verkleinen en kan mogelijk tot persoonlijke of materiële schade leiden. Laden en ontladen dient steeds op een vlak en droog oppervlak te gebeuren.

Assurez-vous que la bride est dirigé au dessous et que la langue touche la partie arrière de la remorque.

- Avant chaque utilisation, assurez-vous que la rampe soit nettoyé.
- Quand vous prenez toutes les pièces de l'emballage, contrôlez si toutes les parties sont fournies.

ATTENTION!

- Assurez-vous qu'il n'y ai pas de personnes ou d'animaux sous la rampe ou la remorque pendant le charge.
- Ne charger jamais de machines avec un moteur en marche. Laissez toujours refroidir le moteur de la machine que vous voulez charger.
- Ne dépasser JAMAIS le maximum de 200 kg. Chargez lentement. Ne laissez pas tomber de poids sur la rampe. Dans ce cas la capacité de chargement peut incliner et il y a possibilité d'endommagement s personnelles ou matériels.

qualified technician.

- Only use the loading ramp on a solid, level and dry surface. Ensure that the flange is facing down and that the tongue is in full contact with the tailgate.
- Before using the loading ramp, clean off any dirt, oil and grease.
- When unpacking the loading ramp, ensure that all the parts have been delivered.

WARNING!

- Ensure that there are no people or animals beneath the loading ramp or trailer when loading.
- Never load machines that are switched on. Always let motorcycles cool before starting to load them.
- NEVER exceed the maximum 200 kg capacity. Do not drop any weights on a loading ramp when it is inclined. That could decrease the capacity and could lead to personal or material damage. Always load and unload on a level and dry surface.

die Garantie.

- N u r Zubehö r verwenden, das für die Nutzung mit dieser Auffahrrampe vorgesehen ist.
- Zu Ihrer eigenen Sicherheit sollte die Wartung von einem qualifizierten Techniker durchgeführt werden.
- Die Auffahrrampe nur auf einem festen, flachen und trockenen Untergrund verwenden. Sorgen Sie dafür, dass der Flansch nach unten zeigt und die Lasche vollständig mit der Heckklappe in Berührung kommt.
- Vor jeder Nutzung muss die Auffahrrampe von Schmutz, Öl und Fett befreit werden.
- Beim Auspacken prüfen, ob alle Teile geliefert wurden.

ACHTUNG!

- Sicherstellen, dass sich beim Beladen keine Menschen oder Tiere unter der Auffahrrampe befinden.
- Niemals Maschinen mit laufendem Motor beladen. Lassen Sie den Motor erst abkühlen, bevor Sie mit dem Beladen beginnen.
- Die maximale Belastung von 200 kg darf NIEMALS überschritten werden. Lassen Sie kein Gewicht auf die geneigte Auffahrrampe fallen. Dies kann die Tragfähigkeit beeinträchtigen und ggf. zu Verletzungen oder materiellen Schäden führen. Das Beladen und Entladen sollte immer auf einer flachen und trockenen Fläche stattfinden.

MONTAGEHANDLEIDING

Vooraleer alles te monteren dient u ervoor te zorgen dat de flens en de tong naar beneden gericht zijn. Dit om ervoor te zorgen dat de oprijplaat niet kan bewegen van zodra er gewicht op geplaatst wordt.

1. De gaten van de tong en van de oprijplaat dienen overeen te komen.
2. Doe de bouten langs de bovenkant door de gaten.
3. Doe een moerplaatje aan de onderkant van iedere bout en schroef vast met een moer.

INSTRUCTIONS DE MONTAGE

La bride et la langue doivent être dirigé vers le bas. Ceci pour éviter que la rampe ne puisse plus bouger quand il y a du poids sur la rampe.

1. Assurez-vous que les trous de la langue et les trous de la rampe correspondent bien.
2. Mettez les boulons en haut à travers les trous.
3. Fixez avec une rondelle et une vis pour chaque boulon.

ASSEMBLY INSTRUCTIONS

Before assembling, ensure that the flange and the tongue are facing downwards, so that the loading ramp does not move when there is a weight on it.

1. Match the holes of the tongue and of the loading ramp.
2. Insert the bolts into the holes from the top.
3. Place a washer on each bolt from underneath and tighten with a nut.

MONTAGEANLEITUNG

Bevor Sie die Teile montieren, sollten Sie darauf achten, dass der Flansch und die Zunge nach unten zeigen. Auf diese Weise kann die Auffahrrampe sich nicht bewegen, wenn ein Gewicht darauf gestellt wird.

1. Die Löcher der Lasche und der Auffahrrampe müssen übereinander liegen.
2. Die Bolzen von oben in die Löcher stecken.
3. Unter jeden Bolzen eine Unterlegscheibe anbringen und mit einer Mutter festschrauben.

NL

MONTAGEONDERDELEN

1	Oprijplaat	x 1
2	Tong	x 1
3	Bout	x 4
4	Moerplaatje	x 4
5	Moer	x 4

FR

PIÈCES FOURNIES

1	Rampe	x 1
2	Langue	x 1
3	Boulon	x 4
4	Rondelle	x 4
5	Vis	x 4

EN

ASSEMBLY PARTS

1	Loading ramp	x 1
2	Tongue	x 1
3	Bolt	x 4
4	Washer	x 4
5	Nut	x 4

DE

MONTAGETEILE

1	Auffahrrampe	x 1
2	Lasche	x 1
3	Bolzen	x 4
4	Unterlegscheibe	x 4
5	Mutter	x 4

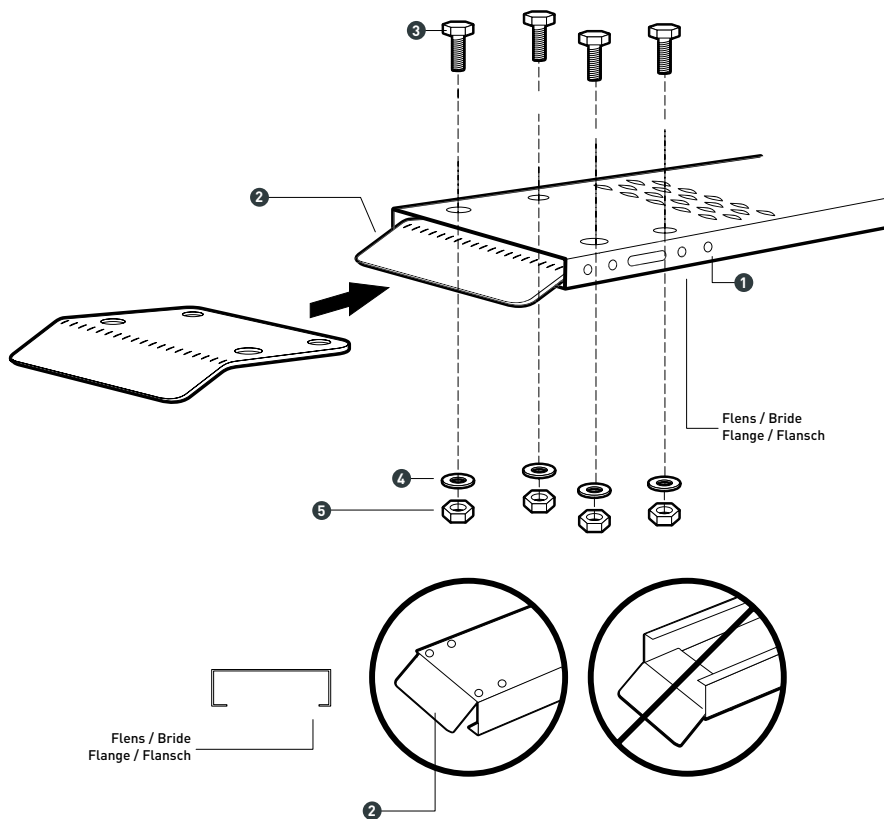

REINIGING EN ONDERHOUD

- Vóór ieder gebruik dient u de oprijplaat vrij te maken van vuil, olie en vet.
- Voordat u de oprijplaat gebruikt, moet u alle onderdelen controleren op mogelijke schade.
- Vóór elk gebruik dient u de schroeven en bouten goed vast te zetten.

NETTOYAGE ET ENTRETIEN

- Avant chaque utilisation, assurez-vous que la rampe soit nettoyée.
- Régulièrement, contrôlez la rampe pour endommagements.
- Avant chaque utilisation vous fixez les boulons et les vis.

CLEANING AND MAINTENANCE

- Before using the loading ramp, clean off any dirt, oil and grease.
- Before using the loading ramp check all the parts for damage.
- Tighten all screws and bolts before use.

REINIGUNG UND WARTUNG

- Vor jeder Nutzung muss die Auffahrrampe alle Teile auf mögliche Schäden prüfen.
- Vor Verwendung der Auffahrrampe alle Teile auf mögliche Schäden prüfen.
- Vor jeder Nutzung müssen Schrauben und Bolzen nachgezogen werden.

- Zorg dat de oprijplaat vrij is van vuil, olie en vet.
- De tong moet naar beneden gericht zijn (zie montage) en moet de achterklep van de aanhangwagen raken.
- Zet de motor in neutraal.
- Er moet één persoon aan elke kant van de motor staan. Elke persoon moet ofwel het stuur ofwel de vork vasthouden om te kunnen sturen.
- De handen moeten in de richting van de achterkant van het zadel of de vork gehouden worden. De derde persoon kan dan beginnen duwen tegen de achterkant van het zadel en de achterste vork om de motor in de aanhangwagen te duwen.
- Wanneer de motor de oprijplaat raakt, zorg er dan voor dat de oprijplaat niet wegschuift en dat de tong contact blijft houden met de aanhangwagen. Indien dit niet het geval is, rol dan terug en begin opnieuw.

- Assurez-vous que la rampe soit bien nettoyée.
- La pièce pliée doit être dirigé au dessous (voir montage) et elle doit toucher la partie arrière de la remorque.
- Mettez la moto dans la position neutre.
- Mettez une personne de chaque côté de la moto. Chaque personne doit tenir le volant ou la fourche pour conduire le véhicule.
- Les mains doivent être dans la direction de l'arrière de la selle et de la fourche arrière. La troisième personne peut commencer à pousser le véhicule de l'arrière, pour avoir le contrôle quand le véhicule arrive dans la remorque.
- Si la moto touche la rampe, assurez-vous que la rampe ne s'écarte pas et que la pièce reste en contact avec la remorque. Sinon, faites marche arrière et recommencez.

- Clean off any dirt, oil and grease.
- The tongue must be facing downwards (see assembly instructions) and must
- be in contact with the tailgate of the trailer.
- The motorcycle must be in neutral.
- One person must be on either side of the motorbike. Each person must either be holding the handlebar or the motorcycle fork so that the motorcycle can be steered.
- Hands must be facing the back of the saddle or the fork. The third person can then start to push against the back of the saddle and the swingarm, pushing the motorcycle into the trailer.
- When the motorcycle ascends the loading ramp, ensure that the ramp does not slide out and that the tongue remains in contact with the trailer. If this is not the case, let the motorbike roll back and start again.

- Sicherstellen, dass die Auffahrrampe von Schmutz, Öl und Fett befreit ist.
- Die Lasche muss nach unten zeigen (siehe Montage) und die Heckklappe des Anhängers berühren.
- Motorrad neutral schalten.
- Auf jeder Seite des Motorrads muss eine Person stehen. Beide Personen müssen entweder das Lenkrad oder die Radgabel festhalten, um zu steuern.
- Die Hände müssen in Richtung der Rückseite des Sattels oder der Gabel gehalten werden. Eine dritte Person kann dann gegen die Rückseite des Sattels und der Hintergabel drücken, um das Motorrad in den Anhänger zu schieben.
- Sobald das Motorrad die Auffahrrampe berührt, sicherstellen, dass die Auffahrrampe sich nicht verschiebt und dass die Lasche mit dem Anhänger in Berührung bleibt. Sollte dies nicht der Fall sein, das Motorrad zurückrollen und Vorgang wiederholen.

TECHNISCHE SPECIFICATIES

Capaciteit: 200 kg
Afmetingen: 185 x 23 cm
Afmetingen: 194 x 23 cm
(inclusief tong)
2 jaar garantie.

SPÉCIFICATIONS TECHNIQUES

Capacité: 200 kg
Dimensions: 185 x 23 cm
Dimensions: 194 x 23 cm
(langue inclusive)
2 ans de garantie.

TECHNICAL SPECIFICATIONS

Capacity: 200 kg
Dimensions: 185 x 23 cm
Dimensions: 194 x 23 cm
(tongue included)
2 year guarantee.

TECHNISCHE PEZIFIKATIONEN

Maximale Belasting: 200 kg
Abmessungen: 185 x 23 cm
Abmessungen: 194 x 23 cm
(Lasche enthalten)
2 Jahre Garantie.

© Copyright Galico N.V.

Alle rechten voorbehouden.

Niets uit deze uitgave mag worden vervoerdigd, opgeslagen in een geautomatiseerd gegevensbestand en/of openbaar gemaakt in enige vorm of op enige wijze, hetzij elektronisch, mechanisch, door fotokopieën, opnamen of op enige andere manier, zonder voorafgaande schriftelijke toestemming van Galico N.V.

Deze uitgave mag alleen gebruikt worden voor Galico-producten.

Vergissingen en wijzigingen voorbehouden.
(0420/RLGL00870).

© Copyright Galico N.V.

Tous droits réservés.

Aucune partie de cette publication ne peut être reproduite, stockée dans une base de données automatisée et/ou rendue publique, sous quelque forme ou manière que ce soit, soit électronique, mécanique, par photocopie, enregistrement ou autre, sans l'accord préalable de Galico S.A.

Cette publication peut être utilisée exclusivement pour des produits Galico.

Sous réserve d'erreurs et des changements.
(0420/RLGL00870).

© Copyright Galico N.V.

All rights reserved.

No part of this publication may be reproduced, stored in an automated database and/or published in any form or any manner whatsoever, whether electronic, mechanical, by means of photocopying, photographing or in any other manner without the prior permission of Galico NV.

This publication may only be used for Galico products.

Subject to errors and changes.
(0420/RLGL00870).

© Copyright Galico N.V.

Alle Rechte vorbehalten.

Nichts aus dieser Ausgabe darf ohne vorherige schriftliche Zustimmung von Galico N.V. vervielfältigt, in einer automatischen Datenbank gespeichert und/oder auf irgendeine Art und Weise veröffentlicht werden, sei es elektronisch, mechanisch, durch Fotokopien, Aufnahmen oder auf irgendeine andere Weise.

Diese Ausgabe darf nur für Galico-Produkte verwendet werden.

Irrtümer und Änderungen vorbehalten.
(0420/RLGL00870).