

PLAFONDPLATENLIFT

Gebruiksdoel

De plafondplatenlift is uitsluitend bedoeld voor het optillen van plafondplaten en dient voor geen enkel ander doeleinde te worden gebruikt. De plafondplatenlift is geen personenlift of -platform en mag niet als zodanig gebruikt worden.

Maximale hefcapaciteit (13" L.C.) 70 kg

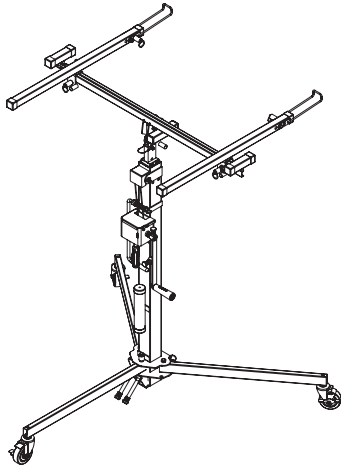

VEILIGHEIDSVOORSCHRIFTEN



BELANGRIJK

- Zorg dat u de Gebruikershandleiding leest en begrijpt voordat u de lift gebruikt.
- Controleer de kabel(s) vóór ieder gebruik. Gebruik de lift niet als een kabel gerafeld, versleten, gescheurd, verbrand of anderszins beschadigd is.
- Gebruik de lift alleen op een vaste, gelijke ondergrond. Houd de werkplek schoon en opgeruimd.
- Controleer de balans van de lading alvorens deze te tillen. Gebruik de lift niet als de poten niet goed vastgezet kunnen worden. **Overschrijd de aangegeven hefcapaciteit nooit. Til nooit meer dan één plafondplaat tegelijk.**
- Blijf uit de buurt van hangende bedrading en belemmeringen.
- Gebruik de lift nooit bij harde windvlagen. Als bij harde wind ladingen getild worden, kan de lift omvallen en kan de gebruiker letsel oplopen.
- Laat de lift nooit onbeheerd achter als er een plafondplaat opgetild is.
- Gebruik de lift niet om personen op te tillen. Ga niet op de lift zitten of staan.
- Klim niet op de mast en belast de mast niet vanaf de zijkant. Zet geen ladders om op te klimmen of vanaf te hijsen tegen de lift.
- Gebruik de lift niet buiten in geval van donder, bliksem of slechte weersomstandigheden.
- Draag geschikte kleding. Bij het gebruik van deze lift dient u als voorzorgsmaatregel een helm, veiligheidsschoenen en -handschoenen te dragen.

1. ONDERDELEN LIFT

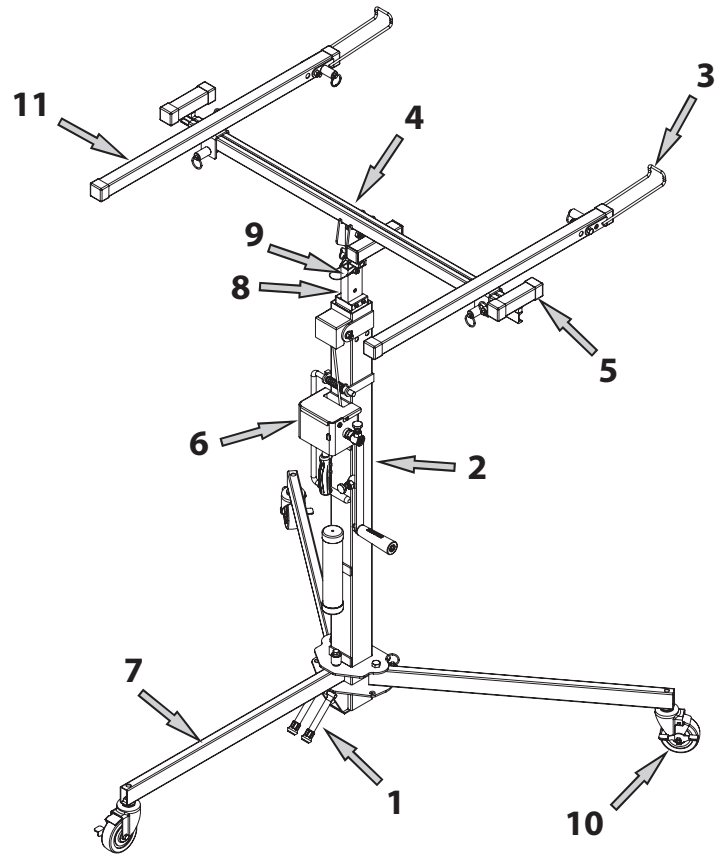

- | | |
|------------------------------|-------------------|
| 1. Rem tegen achteruitrijden | 7. Basispoot |
| 2. Buitenste mast | 8. Middelste mast |
| 3. Steunhaak voor lading | 9. Bovenste mast |
| 4. Hefplateau | 10. Zwenkwiel |
| 5. Hefrail | 11. Kruisarm |
| 6. Lier | |

2. WERKWIJZE

Vóór ieder gebruik:

1. Controleer de hefkabel(s) op rafels, beschadigingen of brandplekken. Als de hefkabel(s) zichtbaar beschadigd is/zijn, mag de lift niet gebruikt worden.
2. Zorg dat de lier ongehinderd werkt en de hefkabel(s) niet in de knoop zit(ten) op de liertrommel.
3. Controleer het hefplateau, de poten, de masten en de basis op knikken.
4. Zorg dat de zwenkwiel(tjes) ongehinderd kunnen draaien.

De lift naar de werkplek brengen (zonder lading)

Gewoonlijk wordt de lift op de zwenkwiel(tjes) naar de werkplek gereden. Daarbij kan hij worden gestuurd met de stuurhendel.

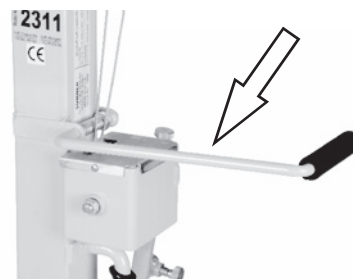

De lift op de werkplek verplaatsen (met lading)

VOORZICHTIG Als een lading wordt verplaatst, dient deze aan het hefplateau te worden vastgezet om schuiven te voorkomen.

WAARSCHUWING Het verplaatsen van de lift met opgeheven lading dient te worden beperkt tot korte afstanden.

De lift kan het best zonder lading naar de werkplek worden verplaatst. Lichte ladingen mogen echter worden getransporteerd zolang de lift op de zwenkwiel(tjes) over een vlakke ondergrond

wordt verplaatst. Zorg dat de lading zich in de laagst mogelijk stand bevindt voordat u de lift verplaatst.

Ladingen optillen en laten zakken

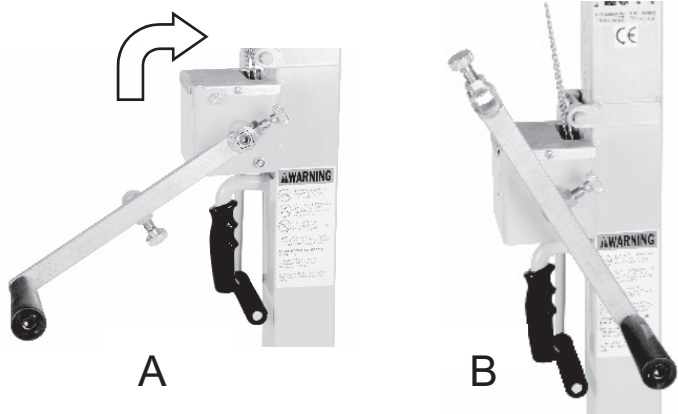

Gebruik de lier om de mast omhoog of omlaag te bewegen naar de gewenste positie. Draai de lier met de klok mee om de lading op te tillen. Let daarbij op voor obstructies boven de lift. Draai de lier tegen de klok in om de lading te laten zakken.

Elke hendel heeft twee standen. Als de hendels in de stand 'standaard' [A] staan, kan de gebruiker ladingen normaal optillen en laten zakken. Als de hendels in de stand 'hoge snelheid' staan, kan de gebruiker de lading twee keer zo snel optillen en laten zakken.

Dwarsarmen bevestigen

VOORZICHTIG De steunhaak voor de lading moet aan de tegenovergestelde kant van de lier worden geplaatst.

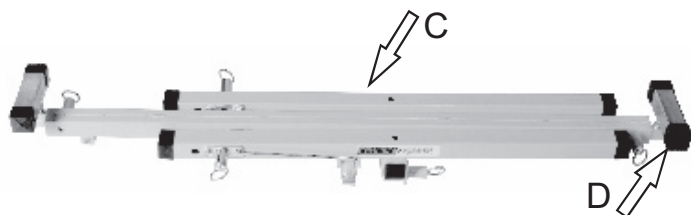

De dwarsarmen van het hefplateau zijn bevestigd in de opslagstand. Trek om de dwarsarmen in de gebruiksstand te zetten aan de ring van de veerbelaste pen en maak ze los van de opslagbalk. Plaats de dwarsarm [C] boven een van de gebruiksstanden en laat hem op zijn plek vallen. Zorg dat de veerbelaste pen helemaal in het gat zit.



Ladingbalken uitschuiven

WAARSCHUWING De veerbelaste pen moet volledig in het gat zitten voordat de lading wordt opgetild.

De ladingbalk [D] kan worden verlengd om bredere ladingen te kunnen optillen. Trek om de balk te verlengen aan de ring van de veerbelaste pen en schuif de rail uit. De veerbelaste pen klikt in de volgende beschikbare positie vast.

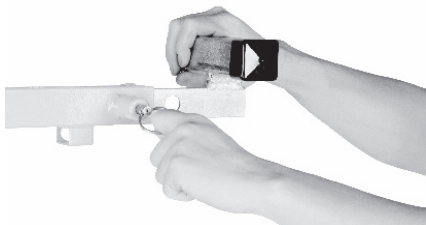

Trek om de steunhaken voor de lading [E] in de gebruiksstand te zetten aan de ring van de veerbelaste pen en draai de steunhaak naar de gebruiksstand. Zorg dat de veerbelaste pen

volledig in het gat zit voordat de plafondplaat op de lift wordt geplaatst. Probeer nooit een plafondplaat op te tillen zonder de steunhaken voor de lading in de gebruiksstand te zetten.



Stuurhendel

De lift is voorzien van een stuurhendel. Deze helpt de gebruiker de lift tijdens het gebruik te verplaatsen. Trek de hendel voor gebruik ongeveer 2,5 cm uit voorbij de vergrendeling en draai hem 90 graden omhoog. Laat de hendel los, deze klikt op zijn plek.

Om de hendel terug te zetten, herhaalt u deze procedure in omgekeerde volgorde

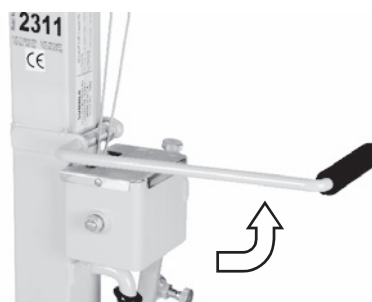

3. ONDERHOUD EN REINIGING

Neem contact op met verhuurder bij problemen aan (of met) het apparaat! Het product moet schoon en onbeschadigd worden teruggebracht.