

GAMMA



HS-115HP-2

Haakse slijper 115 mm - 900 W

Meuleuse d'angle 115 mm - 900 W

562991 - 07/18



NL - Originele gebruiksaanwijzing

F - Mode d'emploi original

Lees de gebruiksaanwijzing zorgvuldig voordat je het apparaat in gebruik neemt.
Lire attentivement le mode d'emploi avant d'utiliser l'appareil.

INHOUDSOPGAVE

Afbeeldingen	3
1. BELANGRIJK	5
2. VOOR JOUW VEILIGHEID	5
2.1 Belangrijke veiligheidsvoorschriften voor haakse slijpers	7
3. MONTAGE	9
3.1 Toepassingsadvies	9
3.2 Aanbrengen van de beschermkap	9
3.3 Monteren van een slijpschijf	9
3.4 Monteren, verwijderen of verplaatsen van de zijhandgreep	10
4. GEBRUIK	10
4.1 In- en uitschakelen	10
4.2 Bediening	10
5. ONDERHOUD	13
6. SPECIFICATIES	13
7. GARANTIE	13
CE CONFORMITEITS- VERKLARING	14

TABLES DE MATIÈRES

Figures	3
1. IMPORTANT	15
2. POUR VOTRE SÉCURITÉ	15
2.1 Consignes de sécurité importantes pour les meuleuses d'angle	17
3. MONTAGE	19
3.1 Conseil d'utilisation	19
3.2 Installation du capot de protection	19
3.3 Installation d'un disque de meulage	19
3.4 Montage, enlèvement ou déplacement de la poignée latérale	20
4. UTILISATION	20
4.1 Marche-arrêt	20
4.2 Fonctionnement	20
5. ENTRETIEN	23
6. SPÉCIFICATIONS	23
7. GARANTIE	23
DÉCLARATION DE CONFORMITÉ CE	24

AFBEELDINGEN / FIGURES

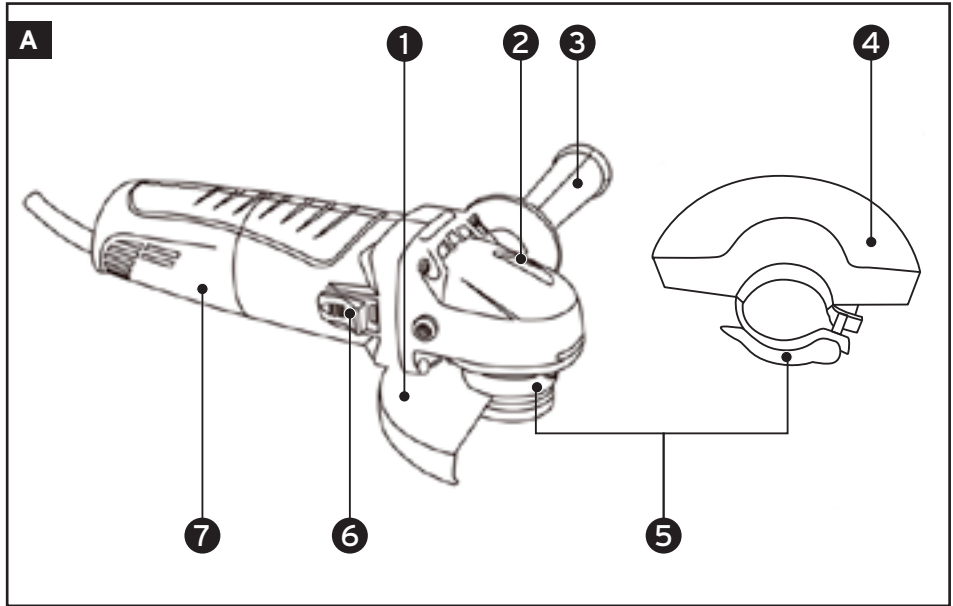

NL

Onderdelen

1. Beschermkap ten behoeve van slijpen
2. Asblokkering
3. Zijhandgreep
4. Beschermkap ten behoeve van overige toepassingen
5. Snelspanklem
6. Aan-/uitschakelaar
7. Achterhandgreep

FR

Composants

1. Capot de protection pour meulage
2. Blocage de l'arbre
3. Poignée latérale
4. Capot de protection pour autres applications
5. Fixation rapide
6. Interrupteur marche-arrêt
7. Poignée arrière

1. BELANGRIJK



Voordat je dit apparaat in gebruik neemt, moet je de onderstaande veiligheidsvoorschriften en instructies aandachtig doorlezen om het apparaat op de juiste wijze te kunnen gebruiken, onderhouden, starten en stoppen. Zorg ervoor dat je met de bedieningsorganen van

het apparaat vertrouwd bent en het apparaat op correcte wijze kunt gebruiken. Een verkeerd gebruik van het apparaat kan ernstige verwondingen veroorzaken. Denk steeds aan jouw veiligheid en aan die van anderen.

Deze haakse slijper is geschikt voor particulier gebruik in en rond het huis. Dit apparaat is niet geschikt voor industrieel of professioneel gebruik.

Bewaar deze gebruiksaanwijzing zorgvuldig. De verkoper is niet aansprakelijk voor lichamelijke of materiële schade die te wijten is aan het niet naleven van deze gebruiksaanwijzing.

2. VOOR JOUW VEILIGHEID

Let op! Gebruik het apparaat en de accessoires volgens deze veiligheidsvoorschriften en alleen voor het doel waarvoor het apparaat bestemd is.



Draag een veiligheidsbril, mondkapje en gehoorbescherming.



Draag beschermende handschoenen.



Bescherm jezelf tegen een elektrische schok. Houd de voedingskabel en de verlengkabel uit de buurt van de bewegende delen van het apparaat.



Altijd een veilige afstand bewaren tussen het apparaat en andere personen (met name kinderen) of dieren.



Gebruik het apparaat niet bij regen of in een vochtige, natte omgeving. Het apparaat 's nachts niet buiten laten staan.

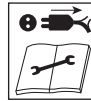

Schakel na gebruik altijd het apparaat uit en haal de stekker uit de wandcontactdoos. Voordat je het apparaat reinigt of repareert moet je ook de stekker uit de wandcontactdoos trekken. Als de voedingskabel of de verlengkabel beschadigd raakt tijdens het gebruik, onderbreek dan onmiddellijk de stroomtoevoer. Raak de beschadigde kabels nooit aan zolang de stroomtoevoer niet is onderbroken.

- Controleer het voltage dat vermeld staat op het apparaat
 - Dit voltage moet overeenkomen met de netspanning waarop je het apparaat aansluit.
- Houd het werkgebied op orde
 - Een wanordelijke werkomgeving vergroot de kans op ongelukken.
- Houd rekening met omgevingsinvloeden
 - Stel het apparaat niet bloot aan regen.
 - Gebruik het apparaat niet in een vochtige of natte omgeving.
 - Zorg voor een goede verlichting.
 - Gebruik het apparaat niet in de buurt van brandbare vloeistoffen of gassen.
- Voorkom een elektrische schok
 - Vermijd lichamelijk contact met geaarde objecten zoals bijvoorbeeld metalen buizen, CV-radiatoren, fornuizen en koelkasten.
- Houd kinderen uit de buurt
 - Laat andere personen niet aan het apparaat of aan het snoer komen; houd hen weg van het werkgebied.
 - Kinderen onder de 16 jaar en personen met een lichamelijke of verstandelijke beperking die niet in staat zijn het apparaat te hanteren zoals in de gebruiksaanwijzing is omschreven, mogen dit apparaat niet gebruiken.
- Berg het apparaat veilig op
 - Wanneer het apparaat niet in gebruik is, moet deze in een droge, afgesloten ruimte bewaard worden, buiten het bereik van kinderen.

- Bewaar het apparaat niet op plaatsen waar de temperatuur boven de 50° Celsius kan uitkomen.
- Werkonderbreking
 - Alvorens je het apparaat weglegt, moet de motor uitgeschakeld zijn en moeten de bewegende delen tot stilstand zijn gekomen. Bewegende delen kunnen het oppervlak grijpen waardoor je de controle verliest over het apparaat.
- Overbelast het apparaat niet
 - Het apparaat werkt beter en veiliger binnen het aangegeven vermogen.
 - Druk de asblokkering nooit in als het apparaat in werking is.
 - Gebruik nooit slijpschijven groter dan de voor het apparaat aangegeven maat.
- Gebruik het juiste apparaat en accessoires
 - Gebruik geen hulpstukken op het apparaat, die een te zware belasting voor het apparaat betekenen.
 - Gebruik het apparaat alleen voor werkzaamheden waarvoor deze bestemd is.
- Draag geschikte werkkleding
 - Draag geen slobberende kleding of sieraden; deze kunnen door de bewegende delen gegrepen worden.
 - Bij het werken in de open lucht zijn rubberen werkhandschoenen en schoenen met profielzolen aan te bevelen.
- Gebruik beschermende middelen
 - Gebruik een stofmasker bij stofopwekkende werkzaamheden.
 - Draag altijd een veiligheidsbril, werkhandschoenen en gehoorbescherming.
 - Draag zo nodig veiligheidsschoenen.
- Gebruik het snoer niet verkeerd
 - Draag het apparaat nooit aan het snoer.
 - Gebruik het snoer nooit om de stekker uit de wandcontactdoos te trekken.
 - Bescherm het snoer tegen hitte, olie en scherpe randen.
- Klem het werkstuk vast
 - Gebruik spanelementen of een bankschroef om het werkstuk vast te klemmen; dit is veiliger dan klemmen met de hand, bovendien heb je dan beide handen vrij om te werken.
- Zorg voor een veilige houding
 - Vermijd een abnormale lichaamshouding, zorg voor een stabiel evenwicht en houd het apparaat stevig vast, hierdoor kun je terugslag opvangen.
- Onderhoud het apparaat zorgvuldig
 - Houd het apparaat schoon om beter en veiliger te kunnen werken.
 - Voorkom schade, die kan ontstaan door schroeven, spijkers en andere voorwerpen in jouw werkstuk.
 - Volg de onderhoudsvoorschriften op, evenals de adviezen omtrent het verwisselen van de accessoires.
 - Controleer regelmatig het snoer en de stekker, en laat deze bij beschadiging door een erkende vakman vervangen.
 - Controleer regelmatig het verlengsnoer en vervang het indien het beschadigd is.
 - Houd de handgreep droog en vrij van olie en vet.
- Trek de stekker uit de wandcontactdoos
 - Als het apparaat niet in gebruik is.
 - Tijdens onderhoud.
 - Tijdens het verwisselen van accessoires.
 - In geval van een elektrische of mechanische storing.
- Voorkom het per ongeluk inschakelen
 - Zorg ervoor dat, bij het aansluiten op het lichtnet, de schakelaar in de uitgeschakelde positie staat.
 - Gebruik nooit de stekker voor het in- en uitschakelen van het apparaat. Vergeet ook niet bij stroomuitval de schakelaar in de uitstand te zetten door deze los te laten.
 - Gebruik het apparaat niet meer wanneer de veiligheidsschakelaar op de aan-/uitschakelaar niet meer functioneert.
- Bij gebruik van een verlengsnoer
 - Gebruik volledige uitgerolde en veilige verlengsnoeren met een minimale dwarsdoorsnede van 1mm² per draad.
 - Gebruik buiten alleen hiervoor speciaal goedgekeurde verlengsnoeren.
- Wees steeds opmerkzaam
 - Houd jouw ogen steeds op het werk gericht.
 - Ga met verstand te werk.
 - Gebruik het apparaat niet als je niet geconcentreerd bent.
- Controleer het apparaat op beschadigingen
 - Controleer vóór gebruik altijd of de bewegende delen van het apparaat goed functioneren en of er geen onderdelen defect zijn.
 - Alle delen dienen correct gemonteerd te zijn om het goed functioneren van het apparaat te waarborgen.

- Onderdelen die beschadigd of defect zijn, dienen door een erkende vakman te worden gerepareerd of vervangen.
- Gebruik het apparaat nooit wanneer het snoer beschadigd is.
- Gebruik het apparaat nooit wanneer de aan-/uitschakelaar niet goed functioneert.
- **Zeer belangrijk!**
 - Gebruik het apparaat en de accessoires volgens deze veiligheidsvoorschriften en alleen voor het doel waarvoor het apparaat bestemd is; houd hierbij rekening met de werkomstandigheden en het werk dat gedaan moet worden.
 - Het gebruik van het apparaat voor afwijkende toepassingen, waarvan men kan verwachten dat het apparaat deze niet kan uitvoeren, kan leiden tot zeer gevaarlijke situaties.
 - Vergelijk altijd het maximaal toegestane toerental waarvoor gekochte accessoires geschikt zijn met het toerental van het apparaat.
 - Zorg voor een goede ondersteuning van jouw werkstuk.
 - Stop het apparaat onmiddellijk wanneer deze trilt en controleer deze om te achterhalen wat de oorzaak is.
 - Dit apparaat voldoet aan de van toepassing zijnde veiligheidsvoorschriften.
- Laat reparaties alleen uitvoeren door een erkende vakman
 - Reparaties mogen alleen uitgevoerd worden door vakkundig personeel en met originele onderdelen; dit om ongevallen te voorkomen.

2.1 Belangrijke veiligheidsvoorschriften voor haakse slijpers

Vóór gebruik

- Neem bij het monteren / gebruiken van accessoires altijd de instructies van de desbetreffende fabrikant in acht.
- Bewerk geen metalen die gemakkelijk kunnen ontvlammen.
- Gebruik geen accessoires die met vloeistof gekoeld moeten worden.
- Gebruik van water of andere vloeistoffen kunnen een elektrische schok tot gevolg hebben.
- Gebruik uitsluitend accessoires waarvoor uitdrukkelijk vermeld staat dat deze geschikt zijn voor haakse slijpers.
- De haakse slijper mag alleen gebruikt worden op droge oppervlakten.
- Controleer altijd het maximale toerental van het accessoire, deze moet minimaal gelijk zijn aan het maximale toerental welke is aangegeven op het apparaat. Accessoires die een hoger toerental bereiken dan het eigen maximale toerental kunnen breken en uit elkaar spatten.
- Controleer altijd de maximale diameter van het accessoire en vergelijk die met de specificaties van het apparaat. Verzeker je ervan dat het accessoire op de as past en correct volgens de instructies is gemonteerd.
- Gebruik nooit een doorslijpschijf voor afbraamwerkzaamheden.
- Laat het apparaat na montage van het accessoire ca. 60 seconden onbelast draaien om deze te controleren op trillingen. Wanneer het apparaat sterk trilt dien je het apparaat direct uit te schakelen om de oorzaak vast te stellen.
- Controleer het accessoire voor ieder gebruik. Gooi gebroken of beschadigde accessoires weg. Wanneer de haakse slijper of het accessoire is gevallen moet het accessoire opnieuw gecontroleerd worden op beschadiging. Nadat het accessoire is gecontroleerd dien je ervoor te zorgen dat jij en jouw omstanders zich in een positie achter de beschermkap van de haakse slijper bevinden.
- Gebruik geen adapters of andere hulpmiddelen om accessoires voor een afwijkende as-diameter te monteren.
- Slijp of snijd geen werkstukken waarvan de dikte groter is dan de maximale werkdiepte van de slijpschijf. Het overmatig belasten van het accessoire kan terugslag of een defect accessoire tot gevolg hebben.
- Monteer altijd de juiste beschermkap voor jouw accessoire. Gebruik het apparaat nooit zonder gemonteerde beschermkap.
- Slijp niet in niet-zichtbare gedeelten waarin elektriciteit-, gas- of waterleidingen kunnen liggen. Gebruik een geschikt zoekapparaat om leidingen op te sporen of vraag jouw energiebedrijf om advies. Gas kan tot explosies leiden, water kan kortsluiting veroorzaken en boren in elektriciteitsleidingen zal tot kortsluiting en stroomuitval leiden.
- Wanneer er gebruik gemaakt wordt van accessoires welke op de as geschroefd moeten worden zoals komstaalborstels, dien je erop te letten dat de as het accessoire niet blokkeert. De diepte van het gat in de accessoire mag niet kleiner zijn dan de as-schroefdraadlengte (zie technische specificaties)

- Draag een op het lichtnet aangesloten apparaat nooit met de vinger aan de schakelaar. Het per ongeluk inschakelen van de schakelaar kan ervoor zorgen dat het accessoire zich vast grijpt in jouw kleding, waarna deze zich in het lichaam kan drukken.

Tijdens gebruik

- Na uitschakeling van het apparaat nooit een accessoire stoppen door er aan de zijkant iets tegenaan te drukken.
- Houd personen en brandbaar materiaal op veilige afstand van de werkomgeving. Personen die zich in de werkomgeving bevinden moeten gebruik maken van beschermende middelen. Fragmenten van het werkstuk of gebroken accessoire kunnen rondspatten en verwondingen veroorzaken buiten de directe werkomgeving.
- Schakel het apparaat onmiddellijk uit wanneer een accessoire blokkeert. De kans bestaat anders dat het apparaat overbelast wordt en doorbrandt.
- Zorg ervoor dat slijpstof en vonken van het werkstuk van het lichaam wegspringen. Let daarbij op dat er geen personen in gevaar worden gebracht.
- Vermijd lichamelijke contact met de metalen delen van de haakse slijper wanneer je in de omgeving van elektrische leidingen werkt. Houd de slijper altijd vast aan de geïsoleerde handgrepen, wanneer er kans bestaat dat verborgen elektriciteitskabels of het eigen snoer geraakt wordt. Slijpschijven die in aanraking komen met een kabel die onder stroom staat, kunnen ervoor zorgen dat de metalen onderdelen van de haakse slijper onder stroom komen te staan.
- Houd het snoer altijd verwijderd van de draaiende accessoire van het apparaat. Als je de controle verliest kan het snoer worden afgesneden of ervoor zorgen dat jouw hand of arm tegen de bewegende accessoire wordt getrokken.
- Plaats nooit jouw hand bij het roterende accessoire, deze kan terugslaan op jouw hand.
- Let op bij het werken in hoeken, scherpe randen, etc. omdat je de kans hebt dat de accessoire beklemd raakt en de haakse slijper een terugslag krijgt.
- Door de kracht welke uitgeoefend wordt op borstel-accessoires, kunnen deze uitzetten. Zorg ervoor dat borstel-accessoires geen contact maken met de beschermkap.

- Zet geen buitensporige kracht op borstel-accessoires tijdens gebruik. De haren van borstels kunnen eenvoudig door kleding en huid penetreren.
- Zorg dat je jezelf in een positie bevindt waarbij het apparaat in geval van terugslag niet in jouw richting beweegt. In geval van terugslag beweegt het apparaat zich altijd in een richting tegengesteld aan de draairichting van de schijf.
- Maak altijd gebruik van beide handgrepen om maximale controle uit te kunnen oefenen vooral bij terugslag of aanzetten op het werkstuk.

Ná gebruik

- Zorg ervoor dat de ventilatieroosters regelmatig schoongemaakt worden. De motorventilatie trekt stof in het apparaat en buitensporige ophoping van metaaldeeltjes kan een elektrische schok veroorzaken.

3. MONTAGE

3.1 Toepassingsadvies

Bij de haakse slijper zijn twee beschermkappen meegeleverd:

Beschermkap ① ten behoeve van slijpen, gesloten aan onderzijde.

Te gebruiken bij:

- Doorslijpschijven voor metaal
- Doorslijpschijven voor steen
- Diamantschijven

Beschermkap ④ ten behoeve van overige toepassingen, open aan onderzijde

Te gebruiken bij:

- Staalborstels
- Lamellenschuurschijven
- Overige accessoires

Zorg ervoor dat je altijd de juiste beschermkap gebruikt voor de juiste accessoire.

3.2 Aanbrengen van de beschermkap

- Trek de stekker uit de wandcontactdoos.
- Leg de haakse slijper ondersteboven op een vlakke tafel.
- Klap de snelspanklem ⑤ open.

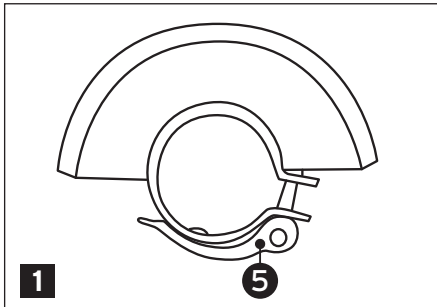

- Houd de beschermkap ①/④ in een positie waarbij de nok op de montage ring precies voor de montageopening ligt.
- Druk de beschermkap ①/④ op het motorhuis totdat deze volledig horizontaal is gemonteerd en de nok door de uitsparing kan draaien.
- Draai de beschermkap ①/④ in de gewenste positie.

- Draai zo nodig de moer aan de andere zijde van de snelspanschroef met de meegeleverde sleutel enigszins los om de beschermkap eenvoudiger te kunnen draaien.
- Zet de beschermkap ①/④ vast door de snelspanklem ⑤ weer dicht te klappen.
- Indien de beschermkap ①/④ na het dichtklappen van de snelspanklem ⑤ toch nog kan draaien, moet je de moer aan de andere zijde van de snelspanklem ⑤ met de meegeleverde sleutel aandraaien. Draai de moer niet te vast, maar net tot je weerstand begint te voelen.
- Door de snelspanklem ⑤ open te klappen kun je snel de beschermkap in een andere positie draaien en weer vastzetten.
- Zorg ervoor dat de beschermkap ①/④ zich altijd tussen je en het slijpsel bevindt en wel zodanig is gemonteerd dat het slijpsel van je wordt weggeleid.
- Werk nooit met het apparaat zonder beschermkap ①/④. Wij adviseren je de kap permanent gemonteerd te laten zitten. Mocht je voor het opbergen de kap toch willen verwijderen, verwijder dan eerst de slijpschijf (zie navolgende instructie) en volg dan de bovenstaande handelingen in omgekeerde volgorde.

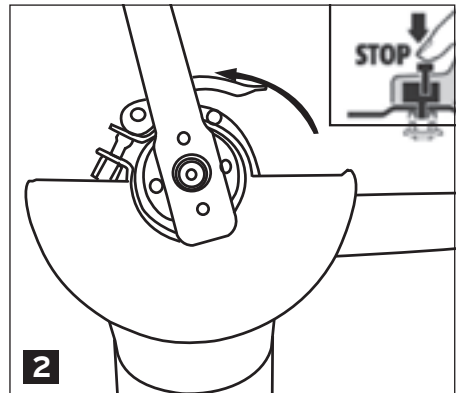

3.3 Monteren van een slijpschijf

- Trek de stekker uit de wandcontactdoos.
- Leg het apparaat op de tafel met de holle kant van de reeds gemonteerde beschermkap ①/④ naar boven.
- Verwijder de spanmoer van de as.
- Zorg ervoor dat de aanslagschijf klemvast op de as zit.

- Plaats de slijpschijf op de aanslagschijf en controleer dat de as in de uitsparing van de schijf valt.
- **Let op!** Het informatie-etiket van de slijpschijf moet tijdens het slijpen naar je toe gericht zijn (dat wil zeggen: zichtbaar tijdens het gebruik). Montage van de slijpschijf met het etiket aan de verkeerde zijde kan leiden tot beschadiging van de slijpschijf en de beschermkap ①/④ van het apparaat.

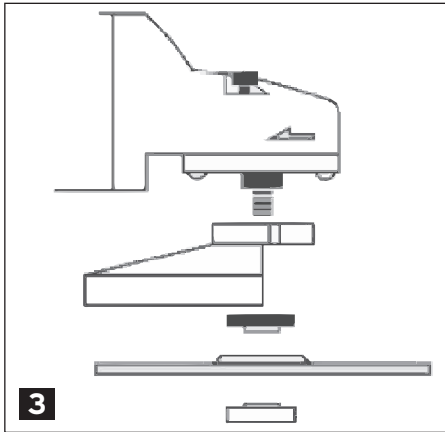

- Draai de spanmoer op de as. Afhankelijk van het type slijpschijfsteekt de uitstulping van de spanmoer naar binnen of naar buiten. Zorg er altijd voor dat de spanmoer over het totale oppervlakte contact maakt met de slijpschijf.
- Druk de asblokkering ② in en draai de spanmoer met behulp van de sleutel stevig vast. Laat de asblokkering los.
- Om de slijpschijf te verwijderen volg je de handeling in omgekeerde volgorde.
- Laat het apparaat na montage van de slijpschijf ca. 60 seconden onbelast draaien om deze te controleren op trillingen. Zorg ervoor dat je en omstanders zich in een positie achter de beschermkap ①/④ van de haakse slijper bevinden. Wanneer het apparaat sterk trilt dien je het apparaat direct uit te schakelen om de oorzaak vast te stellen.
- Beschadigde slijpschijven mogen niet meer worden gebruikt en moeten direct worden vervangen.

3.4 Monteren van de zijhandgreep

- Trek de stekker uit de wandcontactdoos.
- De zijhandgreep ③ kan zowel links als rechts worden gemonteerd. Als je rechtshandig

bent monteer je de zijhandgreep aan de linkerzijde, of indien linkshandig dan aan de rechterzijde.

- Draai de zijhandgreep met de schroefdraad in één van de bevestigingsgaten.
- Gebruik het apparaat uitsluitend met een gemonteerde zijhandgreep ③.

4. GEBRUIK

4.1 In- en uitschakelen

- Om het apparaat in te schakelen druk je de aan-/uitschakelaar ⑥ in en duwt de knop naar voren.
- Duw vervolgens de voorkant van de knop naar beneden, zodat de knop vast klikt.
- Houd rekening met een lichte terugslag.
- Tijdens het werk staat de aan-/uitschakelaar ⑥ permanent in de aanstand.
- Wacht tot het apparaat volledig op snelheid is gekomen vóór je begint met het slijpen.
- Om de motor weer uit te schakelen druk je licht op het achterste deel van de aan-/uitschakelaar ⑥. De aan-/uitschakelaar ⑥ springt onmiddellijk terug naar achteren, staat weer geblokkeerd en het apparaat slaat af.

4.2 Bediening

- Bedien de haakse slijper altijd met twee handen. Eén op de achterhandgreep bij de aan-/uitschakelaar ⑥ en één op de zijhandgreep. Klem het werkstuk vast als het instabiel is.
- Oefen niet zoveel druk uit dat het apparaat tot stilstand komt.
- Pas op! Accessoires worden heet tijdens gebruik.

Haal meer uit jouw haakse slijper!

De haakse slijper kan meer dan alleen doorslijpen van steen of metaal. Bij jouw aankoopadres vind je voldoende toebehoren om jouw haakse slijper voor talrijke klussen te kunnen gebruiken.

Afbraamschijven

Voor het bijlijpen van staal, verwijderen van bramen en het slijpen van maaimessen of tuingereedschap.

De afbraamschijven zijn meestal dikker dan de doorslijpschijven.

Houd het apparaat niet te lang op één plaats maar beweeg deze gelijkmatig heen en weer. Oefen niet te veel druk uit omdat anders gemakkelijk groeven of verkleuringen (door hitte) kunnen ontstaan.

Wanneer je een mes van een maaier of bijvoorbeeld de rand van een tuinspade wilt bijslijpen, moet je het werkstuk met spanklemmen goed vast zetten op een werkbank, of vastzetten in een bankschroef. Zorg ervoor dat het te bewerken object volledig vlak ligt. Houd de slijper onder een hoek van 30-40 graden (doch mede afhankelijk van de scherpte die je het voorwerp wilt geven) en zorg ervoor dat de afbraamschijf wegdraait van de hoeken van het object. Druk tijdens het slijpen licht op de haakse slijper. Soms kan het nodig zijn om de afbraamschijf na het gebruik even wat op te schuren om weer een egale slijprand op de schijf te krijgen.

» Gebruik de open beschermkap ④

Doorslijpschijven voor metaal

Voor het doorsnijden van alle vormen waarin metaal kan voorkomen, zoals staal dat uit beton steekt, koperen leidingen, stalen buizen, of het wegsnijden van naar buiten stekende bouten of moeren.



Beweeg het apparaat in de richting die tegengesteld is aan de loopricting van de schrijf (dat is tegengesteld aan de richting die het apparaat op wil wanneer het werkstuk geraakt wordt).

Wanneer dit niet gedaan wordt kan het apparaat ongecontroleerd uit het snijvlak schieten. Bij het doorslijpen van stalen buizen of pijpen moet je de haakse slijper zoveel mogelijk onder een hoek van 90 graden houden en van

boven naar beneden slijpen. Monteer zo nodig de zijhandgreep in de meest optimale positie. Druk niet te hard op het apparaat, maar laat het gewicht van de haakse slijper het werk doen. Let op dat er voldoende ruimte vrij is om het afgezaagde stuk metaal naar beneden te laten vallen.

Voor het verwijderen van bouten die bijvoorbeeld uit het beton steken, houd je de haakse slijper zoveel mogelijk horizontaal met het oppervlak. Het is niet erg als de slijpschijf het beton zacht aanraakt, maar voorkom dat de schijf in het beton slijpt.

Bij het doorslijpen kun je altijd het beste beginnen aan de smalste en minst trillingsgevoelige zijde van het werkstuk.

Tijdens het gebruik slijt de slijpschijf af. Zorg ervoor dat de diameter nog voldoende is om het doorslijpen af te maken en wissel zo nodig de schijf voor je aan de klus begint.

» Gebruik de gesloten beschermkap ①

Doorslijpschijven voor steen

Voor het doorslijpen van (zachte) steen of gasbetonblokken en het verwijderen van voegen. In de afgelopen jaren is het gebruik vooral verdrongen door het gebruik van diamantschijven.



Wanneer je de schijven weinig gebruikt voor het doorslijpen van steen kun je voor een enkele klus voordeliger een paar "gewone" doorslijpschijven voor steen kopen. Dat is dan voordeliger dan een diamantschijf. Voor regelmatig snijden van steen raden wij je aan om een diamantschijf aan te schaffen.

» Gebruik de gesloten beschermkap ①

Diamantschijven

Deze schijven hebben in de afgelopen jaren het gebruik van de gewone doorslijpschijven voor steen in belangrijke mate verdrongen. Het grote voordeel van het gebruik van de diamantschijven is hun langere levensduur en de ruimere keus in snijranden.

U gebruikt de diamantschijven vooral voor het doorsnijden van harde steen zoals graniet, het verwijderen van voegen, het snijden van cement en ongewapend beton, of het afkorten en uitsnijden van tegels.

Voor tegels zijn er ongesegmenteerde schijven (gladde rand) waarmee een fijner snijresultaat wordt bereikt. Voor het snijden van steen en het verwijderen van voegen kun je het beste gesegmenteerde diamantschijven gebruiken.

Met de ongesegmenteerde diamantschijf kun je de tegel afkorten, doch het is ook mogelijk elke gewenste vorm langs rechte lijnen uit een tegel te snijden door de draaiende slijpschijf in de tegel te laten zakken.

Teken op de voor- en achterzijde van de tegel de vorm af die je wilt uitzagen. Zorg ervoor dat de tegel goed is vastgeklemd en dat er onder de tegel voldoende ruimte is voor de slijpschijf. Zaag eerst langs de aangebrachte lijnen aan de voorzijde, maar zaag de tegel niet helemaal door. Een diepte van ca. 2-3 mm is voldoende. Draai vervolgens de tegel om en zaag de vorm aan de achterzijde uit. Omdat de slijpschijf rond is, zal de zaaglijn aan de voorzijde iets korter zijn dan aan de achterzijde. Trek daarom de zaagsnede aan de achterzijde iets door (zie de stippellijn in de navolgende tekeningen) totdat de hoek aan de voorzijde volledig is uitgezaagd.



Voor zeer nauwkeurig snijwerk kun je overwegen om een afkortstandaard speciaal voor haakse slijpers te gebruiken.

Voor het verwijderen van voegen in metselwerk kun je de gesegmenteerde diamantschijf gebruiken. Zorg ervoor dat je in de voeg 2-3 mm van de steen verwijderd blijft om beschadiging daarvan te voorkomen en snij ongeveer 1-1,25 cm diep. Maak 2 sneden in de voeg, één aan elke zijde en verwijder vervolgens de rest daar tussen.

» Gebruik de gesloten beschermkap ①

Staalborstels

Voor het verwijderen van dikke roest- of verflagen op grotere metalen werkstukken.

De staalborstel (👁 | fig. 4) is ook geschikt voor het schoonmaken van roestig tuingereedschap zoals een spade, of voor het verwijderen van uitgehard cement op een troffel of spade. Zet het schoon te maken of te ontroesten voorwerp goed vast op een werkbank met spanklemmen of in een bankschroef. Beweeg de draaiende borstel langzaam van jouw lichaam vandaan. Zorg ervoor dat je de borstel zoveel mogelijk van de hoeken van het voorwerp weg beweegt, omdat je anders kans hebt dat de borstel in een hoek beklemt raakt en de haakse slijper een terugslag krijgt.

» Gebruik de open beschermkap ④



Lamellenschuurschijven

Deze schijven combineren zwaar slijp- en schuurwerk met een zachte, trillingsarme loop. De voordelen zijn: hoge materiaalafname, hoge oppervlakkwaliteit, koel slijpen bij aanzienlijk geringere geluidsontwikkeling in vergelijking met afbraam- of fiberschuurschijven. Deze schijven worden vooral gebruikt voor het schuren van grote oppervlakten, niet alleen van metaal, maar ook oppervlakten met een zachtere ondergrond (waarop het werken met bijvoorbeeld een staalborstel niet mogelijk is).

» Gebruik de open beschermkap ④

Overige accessoires

Met behulp van een steunschijf met M14-aansluiting kun je nog tal van accessoires op jouw haakse slijper monteren. De steunschijf is meestal uitgerust met een klitchechtsysteem.

Voorbeelden van accessoires die je op een steunschijf kunt plaatsen zijn: polijstschijven, fiberschuurschijven om te schuren, lappen-polijstschijven en wollen-vachtschijven. Kijk bij jouw bouwmarkt voor alle mogelijke toepassingen. Zorg ervoor dat accessoires welke op de steunschijf geplaatst worden, niet groter zijn dan de oppervlakte van de steunschijf. Dit kan lichamelijk letsel, terugslag en/of een defect aan de steunschijf of haakse slijper tot gevolg hebben.

» Gebruik de open beschermkap **4**

5. ONDERHOUD

Haal voor ieder onderhoud eerst de stekker uit de wandcontactdoos.

Smering

- Deze machine heeft geen smering nodig.

Houd het apparaat en het snoer schoon

- Gebruik hiervoor uitsluitend niet-bijtende schoonmaakmiddelen en een vochtige doek.

Houd het ventilatierooster schoon

- Probeer nooit het ventilatierooster schoon te maken door puntige voorwerpen of metalen borstels door de openingen te steken. Hierdoor kan het apparaat beschadigen.

In geval van een elektrisch of mechanisch defect

- Het apparaat ter reparatie aanbieden bij het aankoopadres. Open het apparaat nooit zelf en draai geen schroeven uit het motorhuis.

Machine na afloop van de levensduur inleveren

- Aan het eind van de levensduur moet je het apparaat inleveren bij een inzamelpunt. Het apparaat mag niet bij het huisvuil worden weggegooid.



6. SPECIFICATIES

Type	HS-115HP
Voltage	230V
Frequentie	50Hz
Vermogen	900W
Veiligheidsklasse	Klasse II
Max. diameter slijpschijf	115 mm
Asschroefdraad	M14
As-schroefdraadlengte	11,5 mm
Aantal toeren p/min.	12.000
Draaisnelheid 115 mm schijf	80 m/s
Versnelling	5,13 m/s ²
L _{PA} (geluidsdruk)	94 dB(A)
L _{WA} (geluidsvermogen)	105 dB(A)
Gewicht	1,68 kg

7. GARANTIE

Dit product is zorgvuldig geïnspecteerd voor het de fabriek verliet en wij garanderen gedurende 3 jaar vanaf de datum van aankoop dat ieder defect, dat te wijten is aan materiaal- of fabrieksfouten, gratis zal worden hersteld. Schade veroorzaakt door normale slijtage, overbelasting, commerciële toepassingen of onachtzaam gebruik is van deze garantie uitgesloten. Om voor garantie in aanmerking te komen dien je jouw kassabon te bewaren. De verkoper behoudt zich het recht voor iedere verantwoordelijkheid af te wijzen wanneer door derden reparaties zijn verricht. In geen geval kan aanspraak gemaakt worden op schadevergoeding bij schade aan het werkstuk of verwonding van de gereedschapgebruiker.

CE CONFORMITEITSVERKLARING

Intergamma B.V., verklaart hierbij dat de
haakse slijper HS115HP voldoet aan;
De bepalingen van de richtlijnen:

2006/42/EG (machinerichtlijn)
2014/35/EU (laagspanningsrichtlijn)
2014/30/EU (EMC-richtlijn)
93/68/EG (CE-markering)
2011/65/EU (RoHS)

en in overeenstemming is met de normen:

EN 60745-1:2009/A11:2010
EN 60745-2-3:2011/A12:2014
EN 55014-1:2006/A2:2011
EN 55014-2:2015
EN 61000-3-2:2014
EN 61000-3-3:2013

Leusden, juli 2018

F.H. Jautze

A handwritten signature in black ink, appearing to read 'F.H. Jautze', written over a diagonal line.

GAMMA

Postbus 100
3830 AC Leusden
Nederland

www.gamma.nl / [.be](http://www.gamma.be)

1. IMPORTANT



Avant d'utiliser cet appareil électrique, lire attentivement les consignes de sécurité et instructions qui suivent afin de pouvoir l'employer, l'entretenir, le mettre en marche et l'arrêter correctement. Il est indispensable de bien connaître les organes de commande de l'appareil pour pouvoir l'utiliser correctement. Tout usage inapproprié peut occasionner des blessures graves. Prendre les mesures nécessaires pour assurer la sécurité de tous.

Cette meuleuse d'angle est conçue pour un usage domestique. Il ne convient pas pour un usage industriel ou professionnel.

Conserver soigneusement ce mode d'emploi. Le vendeur décline toute responsabilité en cas de blessures ou dégâts matériels consécutifs au non-respect des consignes d'utilisation.

2. POUR VOTRE SÉCURITÉ

Attention! Pour des raisons de sécurité les personnes non familiarisées avec ce mode d'emploi ne peuvent pas utiliser cet outil.



Porter des lunettes, un masque et une protection auditive.



Porter des gants de protection.



Risque d'électrocution. Éloigner le cordon d'alimentation et la rallonge des parties mobiles de l'appareil.



Respecter une distance de sécurité suffisante entre la machine et les personnes (notamment les enfants) ou les animaux se trouvant à proximité.



Ne jamais utiliser la machine sous la pluie ou dans un environnement humide ou mouillé.

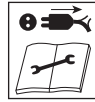

Après utilisation, mettre l'appareil hors tension en débranchant la fiche électrique. Débrancher également la fiche électrique avant de nettoyer l'équipement. Si le cordon d'alimentation ou la rallonge sont endommagés en cours d'utilisation, débrancher immédiatement l'alimentation du secteur. Ne jamais toucher un câble endommagé tant qu'il est sous tension.

- Vérifiez la tension mentionnée sur l'appareil.
 - Elle doit correspondre à la tension du réseau auquel sera raccordé l'appareil.
- Maintenez l'ordre sur le lieu de travail.
 - Le désordre y augmente en effet le risque d'accident.
- Tenez compte de l'environnement.
 - N'exposez pas l'appareil à la pluie.
 - N'utilisez jamais l'appareil dans un environnement humide ou mouillé.
 - Veillez à assurer un éclairage adéquat.
 - N'utilisez pas l'appareil à proximité de liquides ou de gaz inflammables.
- Évitez les risques d'électrocution.
 - Évitez de toucher des objets mis à la terre comme des tuyaux métalliques, des radiateurs de chauffage central, des cuisinières et des réfrigérateurs.
- Éloignez les enfants.
 - Ne laissez pas d'autres personnes manipuler l'appareil ou le cordon ; éloignez-les de la zone de travail.
 - L'utilisation de cet appareil est interdite aux enfants de moins de 16 ans et aux personnes souffrant d'un handicap physique ou mental, comme décrit dans le mode d'emploi.
- Rangez l'appareil en lieu sûr.
 - En cas d'inutilisation, rangez l'appareil dans un lieu clos et sec, hors de portée des enfants.
 - Ne conservez pas l'appareil dans des endroits où la température peut dépasser 50 °C.

- Interruption du travail.
 - Avant de ranger l'appareil, coupez le moteur et attendez que les parties mobiles se soient arrêtées. Les parties mobiles peuvent agripper le support et vous faire perdre le contrôle de l'appareil.
- Ne pas surcharger l'appareil.
 - Cet appareil sera plus sûr et efficace dans la plage de puissance spécifiée.
 - N'activez jamais le blocage de l'axe lorsque l'appareil est en marche.
 - N'utilisez jamais des disques de meulage d'un diamètre supérieur à celui spécifié pour l'appareil.
- Utilisez l'appareil et les accessoires adéquats.
 - Ne fixez pas à cet appareil des accessoires qui lui imposent une trop forte contrainte.
 - N'utilisez l'appareil que pour les applications prévues.
- Portez des tenues de travail adéquates.
 - Ne portez pas de vêtements amples ou de bijoux : ils pourraient être happés par les éléments mobiles de l'appareil.
 - Lors du travail en plein air, il est recommandé de porter des gants de travail en caoutchouc ainsi que des chaussures à semelles profilées.
- Utilisez des équipements de protection individuelle.
 - Portez un masque antipoussière si vos activités dégagent des poussières.
 - Portez toujours des lunettes de sécurité, des gants de travail et une protection auditive.
 - Portez des chaussures de sécurité si nécessaire.
- Utilisez correctement le câble d'alimentation.
 - Ne portez jamais l'appareil par le cordon.
 - Ne tirez pas sur le cordon pour enlever la fiche de la prise de courant.
 - Protégez le cordon de la chaleur, de l'huile et des bords tranchants.
- Fixez solidement la pièce à travailler.
 - Utilisez des serre-joints ou un étau pour fixer la pièce à travailler ; cette procédure est plus sûre qu'une immobilisation à la main. Elle vous laisse en outre les deux mains libres pour travailler.
- Adoptez une attitude propice à votre sécurité.
 - Évitez toute posture anormale, assurez votre équilibre et maintenez fermement l'appareil afin de pouvoir amortir un éventuel rebond.
- Entretenez l'appareil avec soin.
 - Maintenez la propreté de l'appareil, pour un travail sûr et efficace.
 - Évitez les dommages susceptibles d'être occasionnés par des vis, clous ou autres objets présents dans la pièce à travailler.
 - Suivez les consignes d'entretien ainsi que les conseils relatifs au changement d'accessoires.
 - Vérifiez régulièrement le cordon et la fiche et faites-les remplacer par un technicien qualifié s'ils sont endommagés.
 - Vérifiez régulièrement la rallonge et remplacez-la si elle est endommagée.
 - Maintenez la poignée sèche et exempte d'huile et de graisse.
- Retirez la fiche de la prise :
 - lorsque l'appareil n'est pas utilisé.
 - durant son entretien.
 - lors du changement d'accessoires.
 - en cas de problème électrique ou mécanique.
- Évitez les mises en marche accidentelles.
 - Vérifiez si le commutateur est bien en position d'arrêt avant de brancher l'appareil sur le secteur.
 - N'utilisez jamais la fiche pour allumer et éteindre l'appareil. En cas de coupure de courant, relâchez le commutateur afin qu'il revienne en position d'arrêt.
 - N'utilisez pas l'appareil si le dispositif de sécurité sur l'interrupteur ne fonctionne plus.
- En cas d'utilisation d'une rallonge.
 - Utilisez des rallonges sécurisées et totalement déroulées, d'une section minimale de 1 mm² par conducteur.
 - N'utilisez en extérieur que des rallonges spécifiquement agréées.
- Soyez toujours vigilant.
 - Gardez toujours les yeux sur votre travail.
 - Travaillez avec bon sens.
 - N'utilisez pas l'appareil si vous n'êtes pas concentré.
- Vérifiez si l'appareil n'est pas endommagé.
 - Avant d'utiliser l'appareil, vérifiez toujours si ses éléments mobiles fonctionnent bien et si aucune pièce n'est défectueuse.
 - Tous les éléments de l'appareil doivent être montés correctement pour garantir son bon fonctionnement.
 - Les éléments endommagés ou défectueux doivent être réparés ou remplacés par un technicien agréé.

- N'utilisez jamais l'appareil lorsque le câble d'alimentation est endommagé.
- N'utilisez jamais l'appareil si l'interrupteur marche-arrêt ne fonctionne pas correctement.
- **Très important !**
- Utilisez cet appareil et les accessoires conformément à ces consignes de sécurité et uniquement pour les applications prévues, compte tenu des conditions de travail et de la nature de la tâche.
- L'utilisation de l'appareil pour d'autres applications, dont il est probable qu'il ne pourra pas les effectuer, peut générer des situations extrêmement dangereuses.
- Vérifiez toujours si le régime maximal autorisé pour les accessoires achetés correspond à celui de l'appareil.
- Vérifiez si la pièce à travailler est bien soutenue.
- Arrêtez immédiatement l'appareil s'il commence à vibrer et vérifiez-le afin d'en déterminer la cause.
- Cet appareil est conforme aux normes de sécurité en vigueur.
- Ne confiez les réparations qu'à un technicien qualifié.
- Afin d'éviter tout accident, les réparations doivent être effectuées exclusivement par du personnel qualifié et avec des pièces d'origine.

2.1 Consignes de sécurité importantes pour les meuleuses d'angle

Avant l'utilisation

- Suivez toujours les instructions du fabricant concerné lors du montage et de l'utilisation d'accessoires.
 - Ne travaillez pas sur des métaux aisément inflammables.
 - N'utilisez pas d'accessoires devant être refroidis à l'aide de liquides.
 - L'utilisation d'eau ou d'autres liquides peut provoquer une électrocution.
 - Utilisez exclusivement des accessoires dont les instructions mentionnent explicitement qu'ils conviennent aux meuleuses d'angle.
 - Cette meuleuse d'angle ne peut être utilisée que sur des surfaces sèches.
 - Vérifiez toujours le régime maximal de l'accessoire que vous comptez installer : il doit être au moins égal au régime maximal spécifié pour l'appareil.
- Les accessoires dépassant leur régime maximal peuvent se briser et éclater.
- Vérifiez toujours le diamètre maximal de l'accessoire à installer par rapport aux spécifications de l'appareil. Assurez-vous que l'accessoire s'emboîte correctement sur l'axe et respectez scrupuleusement les instructions de montage.
 - N'utilisez jamais une meule pour l'ébarbage.
 - Après le montage de l'accessoire, laissez l'appareil tourner environ 60 secondes à vide afin de vérifier l'absence de vibrations. Si l'appareil vibre fortement, arrêtez-le immédiatement afin d'en déterminer la cause.
 - Contrôlez l'accessoire avant toute utilisation. Mettez les accessoires brisés ou endommagés au rebut. En cas de chute de l'appareil ou de l'accessoire, vérifiez l'absence de dommages. Après le contrôle, assurez-vous d'être placé - avec toute personne présente - derrière le capot de protection de l'appareil.
 - N'utilisez aucun adaptateur ou autre dispositif pour monter des accessoires dont l'axe présente un diamètre inadéquat.
 - Ne meulez ou coupez aucune pièce dont l'épaisseur est supérieure à la profondeur de travail maximale du disque de meulage. La surcharge de l'accessoire peut provoquer un rebond ou une défaillance de l'accessoire.
 - Montez toujours le capot de protection adéquat pour vos accessoires. N'utilisez jamais l'appareil sans avoir installé le capot de protection.
 - Ne meulez pas des éléments non apparents où pourraient se trouver des conduites d'eau, de gaz ou d'électricité. Utilisez un détecteur approprié pour identifier la présence de conduites ou demandez conseil à la compagnie de distribution. Le gaz présente un réel risque d'explosion, l'eau peut causer des courts-circuits et le perçage de conduites électriques peut occasionner courts-circuits et coupures de courant.
 - Si vous utilisez des accessoires à visser sur l'axe, comme des brosses à boisseau, assurez-vous que l'axe ne bloque pas l'accessoire. La profondeur du trou dans l'accessoire ne peut être inférieure à la longueur du filetage de l'axe (voir les caractéristiques techniques).
 - Ne portez jamais un appareil branché au secteur en gardant le doigt sur l'interrupteur. Si vous activez l'interrupteur par inadvertance, l'accessoire risque de happer vos vêtements et de vous blesser.

Pendant l'utilisation

- Après avoir éteint l'appareil, ne jamais arrêter un accessoire en appuyant un objet contre lui.
- Maintenez les personnes et les matériaux inflammables à distance respectable de la zone de travail. Les personnes situées à proximité de la zone de travail doivent porter des équipements de protection. Soyez vigilant : des fragments de la pièce travaillée ou d'un accessoire brisé peuvent occasionner des blessures au-delà de la zone directe de travail.
- Éteignez immédiatement l'appareil en cas de blocage de l'accessoire ; sinon, l'appareil risque d'être surchargé et de griller.
- Assurez-vous d'être placé dans le sens opposé à celui des projections de poussières de meulage et d'étincelles, en veillant à n'y exposer personne.
- Évitez tout contact physique avec les éléments métalliques de la meuleuse d'angle si vous travaillez à proximité de conduites d'électricité. Tenez toujours la meuleuse par ses poignées isolantes si vous courez le moindre risque de toucher le cordon d'alimentation ou des câbles électriques non apparents. Tout contact entre les disques de meulage et un câble sous tension peut entraîner la mise sous tension des parties métalliques de l'appareil.
- Gardez toujours le cordon éloigné de l'accessoire en rotation. En cas de perte de contrôle, le cordon d'alimentation pourrait être coupé, et votre main ou votre bras pourrait être attiré contre l'accessoire mobile.
- Ne placez jamais la main près de l'accessoire mobile car celui-ci peut rebondir.
- Soyez très prudent lorsque vous travaillez dans les coins, en présence d'arêtes tranchantes, etc. car l'accessoire pourrait se coincer et provoquer un rebond de la meuleuse.
- La force exercée sur les accessoires de type brosse peut provoquer leur expansion. Veillez dès lors à éviter tout contact entre ces accessoires et le capot protecteur.
- N'exercez pas une force excessive sur les accessoires de type brosse durant l'utilisation. Les poils des brosses peuvent aisément pénétrer les vêtements et la peau.
- Positionnez-vous de telle sorte que l'appareil ne risque pas de rebondir vers vous. En cas de rebond, l'appareil se déplace toujours dans le sens opposé à la rotation du disque.
- Utilisez toujours les deux poignées afin

d'exercer un contrôle maximal, surtout en cas de rebond ou d'attaque sur la pièce à travailler.

Après l'utilisation

- Nettoyez régulièrement les orifices de ventilation. La ventilation du moteur attire la poussière dans l'appareil et une accumulation excessive de particules métalliques peut occasionner un choc électrique.

3. MONTAGE

3.1 Conseil d'utilisation

La meuleuse d'angle est fournie avec deux capots de protection :

Capot de protection ❶ pour le meulage, fermé dans le bas.

À utiliser avec :

- Disques de meulage pour métal
- Disques de meulage pour pierre
- Disques diamantés

Capot de protection ❷ pour les autres applications, ouvert dans le bas

À utiliser avec :

- Brosses métalliques
- Disques abrasifs à lamelles
- Autres accessoires

Utilisez toujours le capot de protection adéquat pour l'accessoire installé.

3.2 Installation du capot de protection

- Retirez la fiche de la prise.
- Posez la meuleuse à l'envers sur une table.
- Ouvrez la fixation rapide ❸.
- Positionnez le capot de protection de telle sorte que la butée de la bague de montage se positionne devant l'ouverture de montage.

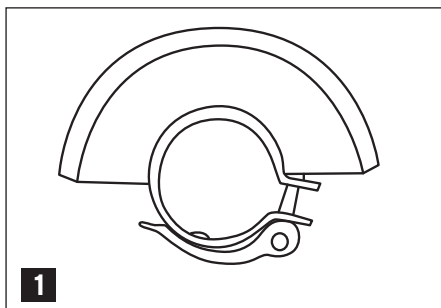

- Enfoncez le capot ❶/❷ sur le bloc moteur jusqu'à ce qu'il s'installe parfaitement à l'horizontale et que la butée puisse tourner dans l'encoche.
- Tournez le capot de protection ❶/❷ dans la position souhaitée.
- Si nécessaire, desserrez légèrement l'écrou

situé à l'autre extrémité de la fixation rapide à l'aide de la clé fournie, afin que le capot de protection ❶/❷ tourne plus facilement.

- Verrouillez le capot ❶/❷ en rabattant la fixation rapide ❸.
- Si le capot de protection ❶/❷ peut encore tourner lorsque vous avez refermé la fixation rapide ❸, resserrez l'écrou situé à l'autre extrémité de cette fixation à l'aide de la clé fournie. Ne serrez pas l'écrou trop fort mais jusqu'à ce que vous sentiez un début de résistance.
- Vous pouvez rouvrir la fixation rapide ❸ pour repositionner le capot de protection ❶/❷. Rabattez ensuite la fixation.
- Assurez-vous que le capot de protection se situe toujours entre vous et la limaille produite, et qu'il est monté de manière à ce que la limaille soit projetée loin de vous.
- Ne travaillez jamais sans capot de protection ❶/❷. Nous vous conseillons de le laisser monté en permanence.
- Si vous préférez l'enlever pour ranger l'appareil, enlevez d'abord le disque de meulage (voir plus bas) puis suivez la procédure ci-dessus en ordre inverse.

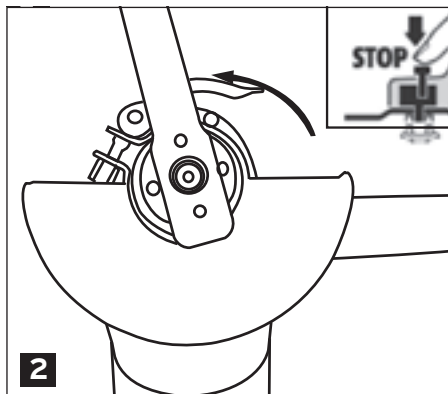

3.3 Installation d'un disque de meulage

- Retirez la fiche de la prise.
- Posez l'appareil sur une table avec la face creuse du capot ❶/❷ vers le haut.
- Retirez l'écrou de serrage de l'axe.
- Assurez-vous que la bride de fixation est bien fixée sur l'axe.
- Placez le disque de meulage sur la bride de fixation et vérifiez si l'axe passe bien dans le trou du disque.

- Attention ! L'étiquette d'information du disque de meulage doit être tournée vers vous (visible) pendant le meulage. Le montage avec l'étiquette du mauvais côté peut causer l'endommagement du disque et du capot de protection ①/④.

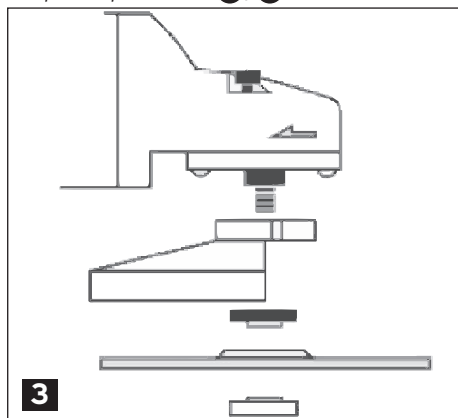

- Revissez l'écrou de blocage sur l'axe. Selon le type de disque, l'extrémité de l'écrou de blocage sera renflée vers l'intérieur ou vers l'extérieur. Assurez-vous toujours que l'écrou de blocage est en contact avec le disque de meulage sur toute sa surface.
- Enfoncez l'ergot de blocage de l'axe ② et serrez fermement l'écrou de blocage à l'aide de la clé fournie. Relâchez le blocage de l'axe.
- Pour enlever le disque de meulage, suivez cette procédure en ordre inverse.
- Après le montage du disque de meulage, laissez l'appareil tourner environ 60 secondes à vide afin de vérifier l'absence de vibrations. Assurez-vous d'être placé - ainsi que toute personne présente - derrière le capot de protection ①/④ de l'appareil. Si l'appareil vibre fortement, arrêtez-le immédiatement afin d'en déterminer la cause.
- Les disques de meulage endommagés ne peuvent plus être utilisés et doivent être immédiatement remplacés.

3.4 Montage de la poignée latérale

- Retirez la fiche de la prise.
- La poignée latérale ③ peut être montée à gauche, à droite ou en haut de l'appareil. Montez la poignée à gauche si vous êtes droitier et à droite si vous êtes gaucher.
- Installez la poignée latérale en la vissant dans l'un des orifices de fixation.

- N'utilisez l'appareil que si la poignée latérale est installée.

4. UTILISATION

4.1 Marche-arrêt

- Pour mettre l'appareil en marche ⑥, poussez d'abord le bouton de blocage de l'interrupteur vers la droite en direction de la flèche et gardez-le poussé vers la droite.
- Poussez l'interrupteur vers l'avant jusqu'à ce qu'il s'encliquette.
- Tenez compte d'un léger rebond.
- Une fois l'interrupteur en position marche ⑥, l'appareil reste allumé.
- Attendez que l'appareil ait atteint sa pleine vitesse avant de commencer à meuler.
- Pour arrêter le moteur, appuyez légèrement sur la partie arrière de l'interrupteur ⑥. Celui-ci recule immédiatement en position verrouillée et le moteur s'arrête.

4.2 Fonctionnement

- Tenez toujours la meuleuse d'angle à 2 mains : une sur la poignée arrière, qui intègre l'interrupteur marche-arrêt ⑥, et l'autre sur la poignée latérale. Fixez la pièce à travailler si elle est instable.
- N'exagérez pas votre pression au point de bloquer le disque.
- Attention ! Les accessoires chauffent fortement en cours d'utilisation.

Tirez le meilleur parti de votre meuleuse d'angle !

La meuleuse d'angle offre bien plus de possibilités que le simple meulage de la pierre ou du métal. Vous trouverez chez votre revendeur une foule d'accessoires pour optimiser la polyvalence de l'appareil.

Disques à ébarber

Pour l'alésage de l'acier, l'ébarbage et l'aiguisage de lames ou d'outils de jardinage. Les disques à ébarber sont généralement plus épais que les disques à tronçonner.

Ne maintenez pas l'appareil trop longtemps sur un même point mais faites des va-et-vient réguliers. N'exercez pas une pression

excessive : cela peut engendrer des rainures ou décolorations (dues à la chaleur).

Pour affûter une lame ou le bord d'une bêche, par exemple, vous devez fixer fermement la pièce à travailler sur un établi à l'aide de serre-joints ou dans un étai. Assurez-vous que l'objet à traiter est parfaitement à plat. Maintenez l'appareil sous un angle de 30 à 40° (selon le tranchant que vous souhaitez obtenir) et assurez-vous que le disque à ébarber tourne en s'éloignant des angles de l'objet. Exercez une légère pression sur l'appareil pendant le travail.

Il est parfois nécessaire de poncer quelque peu le disque à ébarber après usage afin d'en égaliser le bord.

» Utilisez le capot de protection ouvert **4**.

Disques de meulage pour métal

Pour la coupe de métal en toutes circonstances : acier dépassant du béton, conduites en cuivre, tuyaux en acier, sectionnement d'écrous ou de boulons en saillie, etc.



Déplacez l'appareil dans le sens opposé à celui qu'il veut prendre lorsqu'il entre en contact avec la pièce à travailler (sens de rotation du disque), sinon il pourrait échapper à votre contrôle et quitter la zone de coupe.

Pour le tronçonnage de tuyaux ou conduites en acier, maintenez la meuleuse autant que possible sous un angle de 90° et travaillez de haut en bas. Si nécessaire, installez la poignée latérale à la position la plus adéquate. N'appuyez pas trop fort sur l'appareil : laissez son poids agir. Veillez à ménager un espace libre suffisant pour la chute de l'élément tronçonné.

Pour couper des boulons en saillie dans du béton, par exemple, maintenez la meuleuse autant que possible parallèle à la surface. Si le disque touche le béton, ce n'est pas grave, mais évitez qu'il ne s'y enfonce.

Lors du tronçonnage, il est toujours préférable de commencer du côté de la pièce le plus étroit et le moins sensible aux vibrations.

Le disque s'use en cours d'utilisation. Assurez-vous que son diamètre reste suffisant pour terminer le tronçonnage. Si nécessaire, changez de disque avant d'entamer le travail.

» Utilisez le capot de protection fermé **1**.

Disques de meulage pour pierre

Pour la découpe de pierre (tendre) ou de blocs de béton cellulaire et l'enlèvement de joints.



Ces dernières années, l'usage de ces disques a fortement diminué face à la concurrence des disques diamantés.

Si vous utilisez rarement vos disques pour couper la pierre, l'achat de quelques disques de meulage « ordinaires » pour pierre est plus avantageux que celui d'un disque diamanté. Mais pour la découpe régulière dans la pierre, nous vous recommandons l'acquisition d'un disque diamanté.

» Utilisez le capot de protection fermé **1**.

Disques diamantés

Ces disques font baisser l'usage des disques ordinaires pour pierre depuis quelques années. Leur atout majeur réside dans leur durée de vie accrue et leurs bords de coupe plus variés. Les disques diamantés s'utilisent essentiellement pour la découpe de pierre dure

telle que le granit, l'enlèvement de joints, la découpe du ciment et du béton non armé, ou la coupe de carrelages.

Pour les carrelages, il existe aussi des disques non segmentés (bord lisse) qui donnent un résultat plus fin. Pour la découpe de pierre et l'enlèvement de joints, il est préférable d'utiliser des disques segmentés.

Le disque diamanté non segmenté vous permet de tailler le carrelage, mais aussi d'y découper n'importe quelle forme en lignes droites.

Dessinez la forme à découper sur le recto et le verso du carreau. Assurez-vous qu'il est bien fixé et qu'il y a un espace suffisant en dessous pour le disque.

Sciez d'abord le long des lignes tracées sur le recto, mais ne traversez pas entièrement le carreau. Une profondeur d'environ 2-3 mm suffit. Retournez ensuite le carreau et découpez la forme au verso. Comme le disque est rond, la ligne de coupe du recto sera un peu plus courte que celle du verso. Prolongez dès lors légèrement la coupe du verso (voir les pointillés des dessins ci-après) jusqu'à ce que les angles soient totalement découpés au recto.



Pour une découpe de haute précision, vous pouvez envisager l'utilisation d'un support spécialement adapté aux meuleuses d'angle. Pour l'enlèvement de joints dans une maçonnerie, vous pouvez utiliser un disque diamanté segmenté. Veillez à rester dans le joint, à 2-3 mm de la pierre afin de ne pas l'endommager, et découpez sur une profondeur d'environ 1-1,25 cm. Effectuez une entaille de part et d'autre du joint puis enlevez la matière entre les deux.

» Utilisez le capot de protection fermé ①.

Brosses métalliques

Pour enlever d'épaisses couches de rouille ou de peinture sur de grandes pièces métalliques. La brosse métallique convient aussi pour le nettoyage d'outils de jardin rouillés (pelle, par exemple), ou pour enlever du ciment durci sur une truelle ou une pelle.

Fixez correctement l'objet à nettoyer ou à dérouiller sur un établi à l'aide de serre-joints ou dans un étau. Travaillez en éloignant lentement la brosse de votre corps. Veillez à maintenir la brosse aussi loin que possible des angles de l'objet, sinon elle pourrait s'y coincer et faire rebondir la meuleuse.

» Utilisez le capot de protection ouvert ④.



Disques abrasifs à lamelles

Ces disques combinent la découpe et le ponçage intenses avec un fonctionnement souple et de faibles vibrations. Leurs avantages sont les suivants : enlèvement important de matière, qualité de surface élevée, découpe sans échauffement et niveau de bruit nettement inférieur à celui de disques à ébarber ou de disques abrasifs en fibre. Ces disques s'utilisent essentiellement pour le ponçage de surfaces étendues, non seulement en métal mais aussi dans des matières plus tendres (qui ne permettent pas l'utilisation d'une brosse métallique, par exemple).

Il existe des disques pour divers types de surfaces et diverses applications. Consultez toujours les instructions sur l'emballage ou le disque.

» Utilisez le capot de protection ouvert ④.

Autres accessoires

Le disque support avec filet M14 permet d'installer de nombreux autres accessoires sur votre meuleuse. Ce disque est généralement pourvu de fixations velcro.

Exemples d'accessoires que vous pouvez fixer sur un disque support : disques de polissage, disques abrasifs en fibre, disques de polissage en feutre et disques en laine.
Rendez-vous dans votre point de vente pour plus d'informations sur les applications possibles. Assurez-vous que le diamètre des accessoires ne dépasse pas celui du disque de support. Cela pourrait entraîner des blessures, un rebond et/ou une défaillance du disque support ou de la meuleuse d'angle.

» Utilisez le capot de protection ouvert **4**.

5. ENTRETIEN

Débranchez la fiche de la prise de courant avant toute intervention sur l'appareil.

Lubrification

- L'appareil n'exige pas de lubrification ni de graissage.

Maintenez la propreté de l'appareil et du cordon.

- N'utilisez à cet effet qu'un chiffon humide et des produits d'entretien non agressifs.

Veillez à la propreté des orifices de ventilation.

- Ne jamais nettoyer les orifices de ventilation en y introduisant des objets pointus ou des brosses métalliques : cela pourrait endommager l'appareil.

En cas de défaut électrique ou mécanique, faites réparer l'appareil en l'apportant au point de vente.

- N'ouvrez jamais l'appareil et ne retirez aucune vis du bloc moteur.

Rapportez l'appareil à l'issue de sa durée de vie.

- À la fin de sa durée de vie, remettez l'appareil à un point de collecte. L'appareil ne doit pas être mis au rebut avec les déchets ménagers.



6. SPÉCIFICATIONS

Type	HS-115HP
Tension	230V
Fréquence	50Hz
Puissance	900 W
Classe de sécurité	Classe II
Diamètre max. du disque de meulage	115 mm
Filet de l'axe	M14
Longueur du filet de l'axe	11,5 mm
Régime (tr/min)	12.000
Vitesse de rotation disque de 115 mm	80 m/s
Accélération	5,13 m/s ²
L _{PA} (pression acoustique)	94 dB(A)
L _{WA} (puissance acoustique)	105 dB(A)
Poids	1,68 kg

7. GARANTIE

Ce produit a été vérifié avec le plus grand soin avant de quitter l'usine et bénéficie, pendant trois ans à compter de la date d'achat, d'une garantie de réparation gratuite en cas de défaillance due à un vice de matériau ou de fabrication. Cette garantie ne couvre pas les dommages provoqués par l'usure normale, la surcharge, les applications commerciales ou la négligence. Le ticket de caisse tient lieu de garantie. Le vendeur se réserve le droit de décliner toute responsabilité si des tiers ont effectué des réparations. Aucun dommage-intérêt ne pourra être réclamé en cas de dégât de la pièce à travailler ou de blessure de l'utilisateur de l'outil.

DÉCLARATION DE CONFORMITÉ CE

Intergamma B.V., déclare par la présente que la meuleuse d'angle HS115HP satisfait aux dispositions des directives:

2006/42/EG (directive machines)
2014/35/UE (directive basse tension)
2014/30/UE (CEM)
93/68/EG (marquage CE)
2011/65/UE (RoHS)

ainsi qu'aux normes:

EN 60745-1:2009/A11:2010
EN 60745-2-3:2011/A12:2014
EN 55014-1:2006/A2:2011
EN 55014-2:2015
EN 61000-3-2:2014
EN 61000-3-3:2013

Leusden, juillet 2018



F.H. Jautze

GAMMA

Postbus 100
3830 AC Leusden
Pays-Bas

www.gamma.be